

ហៀន អាន សត់ត្រា តំពូន

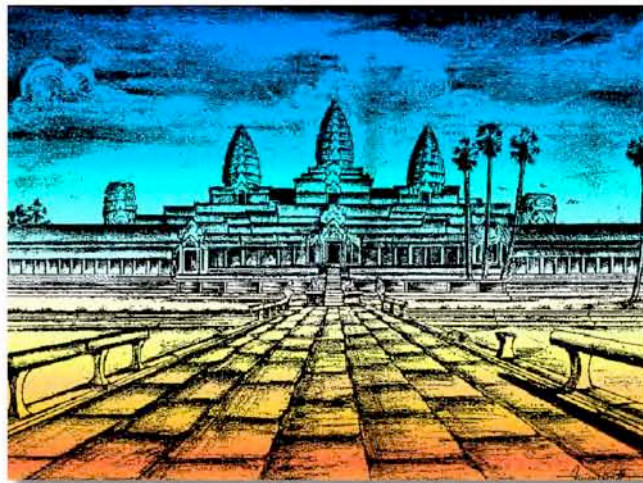

សៀវភៅហៀនអានភាសាខ្មែរថ្នាក់ដំបូងភាគ៤

អង្គការ សហការ និង អង្គការ អ៊ី.អិម.យូ

អាម្រេកថា

ដើម្បីរក្សានូវនិរន្តរភាព វប្បធម៌ អរិយធម៌ នៃបងប្អូនខ្មែរលើ នៅលើទឹកដីខេត្តរតនគិរី ក្រសួងអប់រំ យុវជន និង កីឡា និង មន្ទីរអប់រំ ខេត្តរតនគិរី បានពង្រឹងនូវកិច្ចសហប្រតិបត្តិការ ជាមួយអង្គការ សហការ (ICC) អាជ្ញាធរគ្រប់មូលដ្ឋាន និង សហមគ្គីទំពួន គ្រឹះ ចងក្រងជា អក្សរ និង លេខ នព្វន្ត តាមសំនៀងទំពួន គ្រឹះ ។ ការប្រើប្រាស់កត់ត្រាភាសាទំពួនដោយ តួ ព្យញ្ជនៈ និង ស្រៈ និស្ស័យរបស់ជាតិជាកំណត់ត្រា សញ្ញាពាក្យ ឃ្លា ប្រយោគ អត្ថបទ ដើម្បីជា ប្រយោជន៍ ដល់សហគមន៍ខ្មែរលើ ងាយស្រួល កត់ត្រា រឿងនិទានផ្សេងៗ ដែលជាវប្បធម៌ ទំនៀមទំលាប់ ប្រពៃណីដ៏មានតម្លៃ ដែលពួកគេធ្លាប់តែនិទានតៗគ្នា ពីមាត់មួយទៅមាត់មួយ ទុកជាប្រវត្តិសាស្ត្រ សំរាប់ផ្សព្វផ្សាយក្នុងប្រទេសក៏ដូចជាក្នុងពិភពលោក ។

ផលប្រយោជន៍ម្យ៉ាងទៀត គឺបងប្អូនខ្មែរលើ នឹងទទួលបាននូវភាពងាយស្រួល អំពីការ សិក្សារៀនសូត្រ ភាសាខ្មែរ នៅពេលណា ដែលគេបានរៀនចប់សៀវភៅភាសា ជាភាសាទំពួន គ្រឹះ រួចហើយ ។

វណ្ណកម្មដ៏ចម្លែកនេះ គឺពិតជាកន្ត្រាក់អារម្មណ៍ ដល់គ្រប់មជ្ឈដ្ឋាន ក្រៅពីសហគមន៍ ខ្មែរលើ ពុំខានឡើយ ។ ប៉ុន្តែ ទោះជាយ៉ាងណាក្តី យើងខ្ញុំសង្ឃឹមថា អស់លោក លោកស្រី អ្នកអានទាំងឡាយ ពិតជាជួយផ្តល់យោបល់បម្រែមទៀត លើផ្នែកពាក្យពេចន៍ សំនួនវាហារ ក្បួនវេយ្យាករណ៍ និង សូរសៀងទំពួន គ្រឹះ ដល់យើងខ្ញុំពុំខានឡើយ ។

សូមអរគុណ

គណៈកម្មការនិពន្ធ

នេះជាលើកទី១ ដែលក្រុមនិពន្ធយើងខ្ញុំបានរៀបចំសៀវភៅអក្ខរកម្មភាសាទំពួនភាគ៤ សំរាប់អ្នកដែលចង់រៀន ចង់អានភាសាទំពួន ។ សៀវភៅទំពួនភាគ៤ជាសៀវភៅអក្ខរកម្មមួយ ក្នុងចំណោមសៀវភៅអក្ខរកម្មទំពួនទាំង៤ភាគ ។

នេះជាសៀវភៅអក្ខរកម្មភាសាទំពួនភាគ៤ ដែលយើងខ្ញុំមានបំណង បង្រៀនបងប្អូន ជនជាតិទំពួន អោយចេះអានភាសាទំពួន ។ ក្រុមការងារយើងខ្ញុំបានរៀបចំសៀវភៅនេះឡើង ក្រោមការប្រជុំរបស់គណៈកម្មការអក្សរទំពួន ជាមួយ និង ឯកឧត្តម ប៊ូ ថង តំណាងរាស្ត្រ ខេត្តរតនគិរី ដោយមានការចូលរួមយ៉ាងសកម្មពីក្រសួងអប់រំ យុវជន និង កីឡា មន្ទីរអប់រំ ខេត្តរតនគិរី និង រាជបណ្ឌិតសភាកម្ពុជា ក្រោមការឧបត្ថម្ភរបស់អង្គការសហការ ICC និង អង្គការ អ៊ី អឹម យូ (EMU) ។

បើចង់បានព័ត៌មានបន្ថែម ឬចង់ចំលងបន្ថែម សូមទាក់ទងតាមអាសយដ្ឋានខាងក្រោមនេះ

អង្គការសហការអន្តរជាតិកម្ពុជា (ICC)

P.O.BOX 612

ភ្នំពេញ កម្ពុជា

Tel: 092469934

ឬ

P.O.BOX : 890003

បានលុង ខេត្តរតនគិរី

Tel: 075974029

E-mail: ride.pm@icc.org.kh

បោះពុម្ពលើកទី៥ ចំនួន ១៥០ ក្បាល

ខែ វិច្ឆិកា ឆ្នាំ ២០០៩

Tampuan Literacy Book 4 for persons wanting to read the Tampuan Language of Ratanakiri Province, Kingdom of Cambodia. Book 4 of a four-volume set. For more information or copies contact ICC at P.O. Box 612, Phnom Penh, Cambodia or P.O. Box RK-890003, Ratanakiri, Kingdom of Cambodia. Fifth printing, 150 copies, November 2009.

សមាសភាពក្រុមគណៈកម្មការកែសំរួល

- | | |
|-----------------------|----------------------------|
| ១. ឯកឧត្តម ជ័យ ចាប | ក្រសួងអប់រំ យុវជន និង កីឡា |
| ២. លោក អ៊ិន ថេរ | ក្រសួងអប់រំ យុវជន និង កីឡា |
| ៣. លោកស្រី ទុន សាអ៊ុម | ក្រសួងអប់រំ យុវជន និង កីឡា |
| ៤. លោកបណ្ឌិត អ៊ីវ ថ័ន | រាជបណ្ឌិតសភាកម្ពុជា |
| ៥. លោកស្រី ថ័ន ខាំឃឿ | មន្ទីរអប់រំ ខេត្តរតនគិរី |
| ៦. លោក ស៊ឹម អង | មន្ទីរអប់រំ ខេត្តរតនគិរី |
| ៧. លោក ឈុក សាកៀន | អង្គការសហការ (ICC) |

សមាសភាពក្រុមការងារនិពន្ធ

- | | |
|---------------------|--|
| ១. លោក សុំ សុភា | ប្រធានការិយាល័យអប់រំក្រៅប្រព័ន្ធខេត្តរតនគិរី |
| ២. កញ្ញា ថាន់ ស៊ុវី | បុគ្គលិកអង្គការសហការ (ICC) (ជនជាតិទំពួន) |
| ៣. លោក បេច យេក | បុគ្គលិកអង្គការសហការ (ICC) (ជនជាតិទំពួន) |
| ៤. លោក វ៉ាយ ឡឿង | បុគ្គលិកអង្គការ (EMU) (ជនជាតិទំពួន) |
| ៥. លោក ហារ៉ូ មនោ | បុគ្គលិកអង្គការ (EMU) |

សមាសភាពគណៈកម្មការត្រួតពិនិត្យអក្សរទំព័រ

១. កញ្ញា បា ពួច	ជនជាតិទំព័រ ភូមិផ្អែរ
២. កញ្ញា ខាំ សាអំ	ជនជាតិទំព័រ ភូមិកាន់តី
៣. លោក ស្រី ម៉្នាញ	ជនជាតិទំព័រ ភូមិក្រូច
៤. លោក វ៉ាង វើញ	ជនជាតិទំព័រ ភូមិក្រូច
៥. លោក ស្រែន ក្វាវ	ជនជាតិទំព័រ ភូមិញ៉ុក
៦. លោក អុំ មៀន	ជនជាតិទំព័រ ភូមិកាចូន
៧. លោក សុន លិន	ជនជាតិទំព័រ ភូមិប៉ាជន់
៨. លោក ណិក ខៀម	ជនជាតិទំព័រ ភូមិព្រែក
៩. លោក ភុន ថេង	ជនជាតិទំព័រ ភូមិកាន់តី

ទីប្រឹក្សាបច្ចេកទេស

១. ឯកឧត្តម ប៊ូ ថង	សភាតំណាងរាស្ត្រខេត្តរតនគិរី
២. លោកស្រី ម៉ារីលីន	ជំនាញការអង្គការសហការ (ICC)
៣. លោក ចេឌី ក្រោលី	ជំនាញការអង្គការ អ៊ី អឹម យូ (EMU)
៤. លោក អេនឌ្រូ ខាសិន	ជំនាញការអង្គការសហការ (ICC)

សត្រុតា ប៉ាណាំ អន់ ពិន អុ ទី

អក្សរនាំអោយយើងមាន

ប៉ានីរ ពិន ឡាហាង កាង ពិន សាឡាច់

ពាក្យយើងស្រួយ មាត់យើងឆ្លាត

ត្រុះត្រាំង ហ្សាំង សាឡាច់

ត្រូវឧស្សាហ៍ព្យាយាម និងឈ្នាសវៃ

តាឡេះ ឡឹង ទី ងំល់ កាដល់ ពុត ក្លឹក ក្នំ លុំ ម៉ាត់

រំដោះចេញពីភាព ល្ងង់ខ្លៅ

ក្យាម អុញ អ៊ែ តាតារ ក្យាម ង៉ារ អ៊ែ ត្រាំង

នៅជិតភ្លើងវានឹងភ្លឺ នៅជិតការងារវាត្រូវឧស្សាហ៍

ទី ញុន ណាំង ហ្សាំង ញុន ហៀន

ចេះមកពីរៀន មានមកពីរក

សុភាសិត ទំពួន សិក្សាស្រាវជ្រាវដោយ

ឯកឧត្តម ប៊ូ ថង

តំណាងរាស្ត្រខេត្តរតនគិរី

តួ សត់ត្រោ តំព្នន (ព្យញ្ជនៈទំព្នន)

សត់ត្រោ ទី ៣៥ កាតុ (ព្យញ្ជនៈមាន៣៥តួ)

ក ខ គ ឃ ង ច ឡ ជ ញ ដ ឡ ណ ត ថ ទ ឆ ឈ ប
ប័ ប្រ ផ ព ភ ម ម័ យ រ ល វ រ ស ហ ហ្ម ឡ អ អ្យ

ដុង សត់ត្រោ ទី ៩ កាតុ (រឿងព្យញ្ជនៈមាន៩តួ)

ក ខ គ ឃ ង ច ឡ ជ ញ

ស្រះ ទី ២៧ កាតុ លូ ស្រះ ។ ម៉ោញ (ស្រះមាន២៧តួ និង ស្រះ ។ ដែលជាស្រះកប់តួ)

ក ខ គ ឃ ង ច ឡ ជ ញ ដ ឡ ណ ត ថ ទ ឆ ឈ ប
ប័ ប្រ ផ ព ភ ម ម័ យ រ ល វ រ ស ហ ហ្ម ឡ អ អ្យ
ក ខ គ ឃ ង ច ឡ ជ ញ ដ ឡ ណ ត ថ ទ ឆ ឈ ប
ប័ ប្រ ផ ព ភ ម ម័ យ រ ល វ រ ស ហ ហ្ម ឡ អ អ្យ

សារប្រទាន

មេរៀន	ពាក្យសិក្សា	អក្សរ	ទំព័រ
៨៩	តោះ	ោះ	១
៩០	ឃ្លង	ឃ	៥
៩១	ឆ្លើម	ើ	៩
៩២	ក្លឹក	ឹ	១៣
៩៣	ញ៉ាំ	ញ៉	១៧
៩៤	ការថែរក្សាកូន		២១
៩៥	ម្យ៉ែង	្យ៉	២៦
៩៦	លេខ		២៩
៩៧	ភែ	ភ	៣២
៩៨	វ៉ាយ៉ា	យ៉	៣៧
៩៩	អនាម័យ		៤០
១០០	អនាម័យ		៤១
១០១	ផែង	ផ	៤៧
១០២	កឹប	ឹ	៥១
១០៣	អង់ឡែង		៥៥
១០៤	ការព្យាបាលរមួស		៥៨
១០៥	ការព្យាបាលរមួស		៦៤
១០៦	គ្លៅ	ៅ	៦៨
១០៧	កោះ	ោះ	៧២
១០៨	កម្ពុជា		៧៦
១០៩	គ្រៃ		៧៩
១១០	ភ្នំពេញ		៨២
១១១	វ៉ាយ៉ា	យ៉	៨៥
១១២	ជញ្ជីង		៨៨
១១៣	រឿងមនុស្សវាយពស់ ភាគ១		៩២
១១៤	រឿងមនុស្សវាយពស់ ភាគ២		៩៦
១១៥	រឿងមនុស្សវាយពស់ ភាគ១		៩៩
១១៦	រឿងមនុស្សវាយពស់ ភាគ២		១០៣
១១៧	លេខ		១០៥

១១៨	ជំងឺរបេង		១០៧
១១៩	ជំងឺរបេង		១១៩
១២០	ខេត្តរតនគិរី		១១៩
១២១	ខេត្តរតនគិរី		១២៨
១២២	អន់ហ្គាំ	៧	១២៨
១២៣	គីឡូម៉ែត្រ		១៣១
១២៤	អំប្លោច	→	១៣៥
១២៥	ជំងឺអេដស៍		១៣៨
១២៦	ជំងឺអេដស៍		១៤៣
១២៧	រឿងព្រេងអំពីសត្វស្លាប		១៤៧
១២៨	រឿងព្រេងអំពីសត្វស្លាប		១៥១
១២៩	រឿងតាសាក្កតមានបុទ្ធិខ្លាំង		១៥៥
១៣០	រឿងតាសាក្កតមានបុទ្ធិខ្លាំង		១៦៤
	វេចនានុក្រម		១៧៣



សិច.....

កាម៉ាក់ រឺ អង់កាន់.....

អាញ.....

ស្រុក.....

ឃុំ.....

មឿង.....

សិច ណៃយូ រឺ ណោះយូ.....

២៧៖

កាន ហៀង ទី ៨៧



តោះ

១

តោះ
២៧៖

២

២៧៖ ២៧៖ ២៧៖
តោះ កោះ ប្រ្មោះ

៣

តោះ
កោះ
ប្រ្មោះ

៤

តោះ កោះ ប្រ្មោះ
តេះ កេះ ប្រេះ
តោរ កោប អំប៉ៅ



តោះ

ណោះ អាញ អើ ឡាំ ប្រឹត ស្អន ភ្លើ អើ ចឹង តប់
 តោះ ។ អើ ណាំង តាច តិល តោះ អៀង នែវ ។ តោះ អូ
 ត្រត់ ដឹង ម៉ោញ នែវ អុះ តោះ ទី អៀង នែវ ឡាក់កា
 តោះ អង់តៃ តោះ ប៉ុក តោះ ច្រេះ តោះ ណាំអិត ។
 តោះ អ៊ឹង ម៉ោញ ហាត់ សល់ ពូ ផា តោះ ឡាវ ។ ណោះ អើ
 ចោះ រ៉ុង តប់ តោះ កេះណោះ អើ កោះ រ៉ាំង តោះ ។ ណោះ
 កោះ អ៊ឹង ប្រឹត អង់ច្រៀ តោះ ។ កេះណោះ តោះ អើ ហិន
 ដាត់ ប្លៃ អៀង ខាក់ ។

កាន អប់ញ ៖

- ១ ណោះ ប្រឹត ស្អន ភ្លើ ចឹង តប់ កាណាត ញ៉ា ?
- ២ តោះ ទី ញ៉ាង នែវ ?

ហៀន ច្រាត់

សិច _____



តោ៖

តោ៖

តោ៖

តោ៖

តោ៖

តោ៖

តោ៖

តោ៖

តោ៖

តោ៖

តោ៖

កេះណោះ អើ កោះ រាំង តោ៖ ។

ប៉រ ច្រាត់ អង់ដិស តាំងឡា សារ តោ៖ ឆ្មោះ ៗ ពីង កាស៊ី
អង់តេរ អា ៖

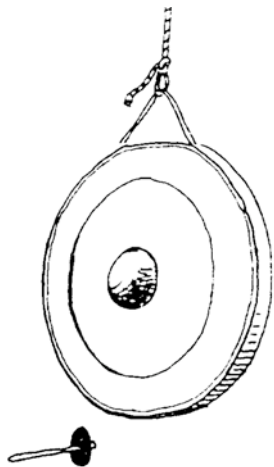

ខ្សែក ជែក ខ្សែក គុណ
ផែន ចី

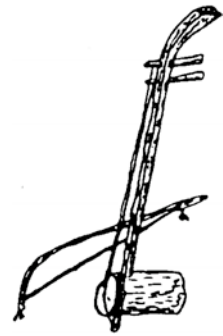

១. ខ្សែក ជែក ខ្សែក គុណ អន់ ពិន អ្គ ហ្គង់ អីង អីយ
ខ្សែក ជែក ខ្សែក គុណ អន់ ពិន អ្គ ហ្គង់
ទី សាម៉ាត សាម៉ង់ អន់ ពិន អ្គ ហ្គង់ កាន ត្រត់ (២ ទង) ។

២. ខ្សែក ដិត ខ្សែក បូក អ្គ អន់ សាម៉ុក អីង អីយ
ខ្សែក ដិត ខ្សែក បូក អ្គ អន់ សាម៉ុក
អ្គ អន់ ពិន ថុក អន់ ពិន សាណុក លើយ ៗ (២ ទង) ។

៣. ផា ប៉ុច កា យើយ ចុត ឡាំ ហៀន ហៃ អីង អីយ
ផា ប៉ុច កា យើយ ចុត ឡាំ ហៀន ហៃ
ណោះ អ៊ែ ចីង ថៃ អន់ ពិន តាតាវ ម៉ុះ ម៉ាត់ (២ ទង) ។

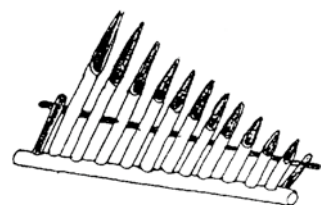
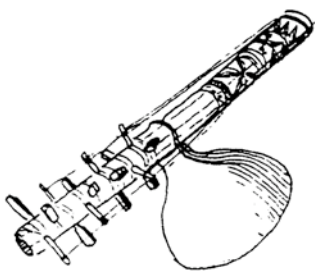

យ

កាន ហៀន ទី ៧០

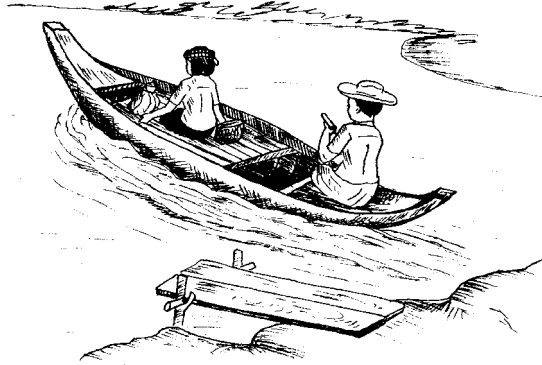

យួង

១

យួង
យួ

២

យួ ៤ យ៉ៃ
យួង យី យ៉ៃរ

៣

យួង
យី
យ៉ៃរ

៤

យួង យី យ៉ៃរ
ទង ដេល ខ្មែង
ស៊ីង ស៊ីយ សាណែន



យូង

ដា លូ ម៉ា អន់ខែ ឡាំ ណាំង តាច់ សាតៃ តាច់ អ៊្រូរ
 អន់ខែ ចឹង រង ។ អន់ខែ ចាក យូង ទ្រង ទៀក ចាក យូង
 ព្រី ។ ឡាច់ ឡឹង ព្រី អន់ខែ ចាក យូង ប៉ានីម ឡាច់
 ឡឹង ប៉ានីម អន់ខែ ចាក យូង ព្រី កាស៊ី ចាក យូង តើម
 ប៉ាអូ ។ កេះណោះ ទីល មីរ ពូ យូង មីរ ទីល បើក យូង
 បើក ទីល ស្រី យូង ស្រី ទីល ស្រុក ពូ យូង ហី ពូ
 ម៉ុត ពីង រោង ។ អន់ខែ អ៊ែ ពីង រោង អន់ខែ រ៉ះ សាវ រ៉ះ
 អញ្ជាសៃ អំបញ្ជា សាតៃ អំបញ្ជា អ៊្រូរ អំបញ្ជា កាប៊ូរ អំបញ្ជា
 រ៉ក ។ ទីល ដាវ តាយ៉ាង កាំង ឡាំ ណាំង រ៉ុប សាតៃ រ៉ុប
 អ៊្រូរ រ៉ុប កាប៊ូរ រ៉ុប រ៉ក ប្រូ អន់ កា អន់ខែ ណោះ ។

កាត អំបញ្ជា ៖

- ១ ដា លូ ម៉ា អន់ខែ ឡាំ ណាំង តាច់ សាតៃ អ៊្រូរ ចឹង សារ៉ាប
ប្រើត៍ ញ៉ា ?
- ២ ទីល ដាវ តាយ៉ាង កាំង ឡាំ ណាំង រ៉ុប ញ៉ា ?

ហៀង ច្រាត់

សិច _____



ឃ្លង

ឃ

ឃ

ឃ

ឃ

ឃ

ឃ្លង

ឃ្លង

ឃ្លង

ឃ្លង

ឃ្លង

អង់ខែ ចាក ឃ្លង ទ្រង់ ទៀក ចាក ឃ្លង ព្រី

ប្រី ច្រាត់ អង់ដិស តាំងឡា សារ **ឃ្លង** ឆ្មោះ ៗ ពឹង
កាសិ អង់តោះ អា ៖

ប៊ី ហៀង បូក

$$\boxed{៧} + \boxed{៤} = \boxed{}$$

$$\boxed{៧} + \boxed{៥} = \boxed{}$$

$$\boxed{៤} + \boxed{២} = \boxed{}$$

$$\boxed{៧} + \boxed{២} = \boxed{}$$

$$\boxed{៤} + \boxed{០} = \boxed{}$$

$\begin{array}{r} ១៧ \\ + \\ ២២ \\ \hline \end{array}$	$\begin{array}{r} ៣៦ \\ + \\ ៣៨ \\ \hline \end{array}$	$\begin{array}{r} ៤៤ \\ + \\ ២៦ \\ \hline \end{array}$	$\begin{array}{r} ២៥ \\ + \\ ៣៣ \\ \hline \end{array}$	$\begin{array}{r} ២៤ \\ + \\ ៣៩ \\ \hline \end{array}$
<input type="text"/>	<input type="text"/>	<input type="text"/>	<input type="text"/>	<input type="text"/>

៦៧

កាន ហៀង ទី ៧១



អៀម

១
អៀម
អៀ

២
អៀ ស៊ី ស៊ី
អៀម ស៊ីយ ស៊ីម

៣
អៀម
ស៊ីយ
ស៊ីម

៤
អៀម ស៊ីយ ស៊ីម
អៀត ស៊ីប អង្គឌូ
អៀង ស៊ោម ស៊ាត់



អៀង

ណោះ យ៉ែរ អ៊ែរ ឡាំ ប៉ែរ អៀង រែរ ណោះ សិន ។
 អៀង ទី កេះ អ៊ែរ ឡាំ ប៉ាត់ ម៉ែរ កោះ ប្រិត ណាំង កាណាត់
 ប្រូ ។ កេះណោះ ណោះ យ៉ែរ សិត ប៉ាត់ ហី ។ តារ កាំលី
 ណោះ យ៉ែរ អ៊ែរ ឡាំ ប្រូ ប្រិត ប្រូ កាណាត់ អ៊ែរ ប៉ាត់
 តាឡាត បាត់លុង ។ ណោះ យ៉ែរ ប្រូ កាណាត់ អ៊ែរ ទីណោះ
 ទី លៀន កាអ៊ែរ ម៉ោញ មីន ។ កេះណោះ ណោះ យ៉ែរ អ៊ែរ
 ចាក ណាំង តាច់ ណាំ តាច់ សាអ៊ឹង អ្សក់ សិត ប៉ាត់ ហី អង់
 កា គន សោ អ៊ែរ សា ។ សល់ ឡឹង ណោះ ណាវ ណោះ
 យ៉ែរ ណាំង តាច់ ផាប់ តាច់ ស អ៊ែរ ចឹង ច្រាត់ សត់ត្រា
 ប៉ាហ្ស៊ី កា ម៉ី អ៊ែរ អ៊ែរ ប៉ាត់ ខេត សាត់ទ្រុង ។

កាន អប់ញ៉ា ៖

- ១ ណោះ យ៉ែរ អ៊ែរ ឡាំ ប្រូ ប្រិត ប្រូ កាណាត់ អ៊ែរ ប៉ាត់ ចំ ?
- ២ ណោះ យ៉ែរ តាច់ ផាប់ តាច់ ស ភៀ ចឹង ប្រិត ញ៉ា ?

ហៀង ប្រាក់

សិប _____



អៀម

ៀ

ៀ

ៀ

ៀ

ៀ

អៀម

អៀម

អៀម

អៀម

អៀម

ណោះ យីវ អៀ ឡាំ បីវ អៀម វែវ ណោះ សិប ។

បីវ ប្រាក់ អង់ដិស តាំងឡា សាវ **អៀម** អ្នះ ៗ ពីង កាសែស អង់តែះ

អា ៖

$\begin{array}{r} + 43 \\ 34 \\ \hline \end{array}$	$\begin{array}{r} + 63 \\ 7 \\ \hline \end{array}$	$\begin{array}{r} + 27 \\ 43 \\ \hline \end{array}$	$\begin{array}{r} + 79 \\ 97 \\ \hline \end{array}$	$\begin{array}{r} + 34 \\ 54 \\ \hline \end{array}$
<input type="text"/>	<input type="text"/>	<input type="text"/>	<input type="text"/>	<input type="text"/>



$\begin{array}{r} + 53 \\ 23 \\ \hline \end{array}$	$\begin{array}{r} + 42 \\ 30 \\ \hline \end{array}$	$\begin{array}{r} + 64 \\ 94 \\ \hline \end{array}$	$\begin{array}{r} + 35 \\ 27 \\ \hline \end{array}$	$\begin{array}{r} + 54 \\ 27 \\ \hline \end{array}$
<input type="text"/>	<input type="text"/>	<input type="text"/>	<input type="text"/>	<input type="text"/>

១ ២

កាន ហៀន ទី ៧២



ក្លឹក៍

១

ក្លឹក៍
ក្លឹ

២

ក្លឹ តិ ឡិ
ក្លឹក៍ តិក៍ ឡាឡិក៍

៣

ក្លឹ
តិក៍
ឡាឡិក៍

៤

ក្លឹក៍ តិក៍ ឡាឡិក៍
ត្ថឹត ទែង កាលែង
កាខាច កាតាប៍ កាឡាង

ព្យ ក្លឹក៍ កាតូម៍
 កាតូម៍
ក្លឹក៍ កាតូម៍

ក្រិត



ពួក សើត ពេ ចាក ណាំង ក្រិត រ៉ាវ៉ៃ៖ ប៉ាត់
ព្រី ។ ទីល ថុន ប៉ាឡេ៖ ពួក ណាំង ក្រិត កាប៉ូវ
ក្រិត រ៉ក់ ។ ថុន បី រ៉ៃ៖ ពួក ចាក ប៉ាត់ ព្រី ណាំង
ក្រិត តាតត ក្រិត កាតូម ។ ម្ពត សាស្វា ចាក
ក្រិត កាតយ ពីង អ៊ឹង ។

កាន អប់ញ៉ា ៖

- ១ ទីល ថុន ប៉ាឡេ៖ ពួក ណាំង ក្រិត កាណាត់ ញ៉ា ?
- ២ ថុន បី រ៉ៃ៖ ពួក ចាក ប៉ាត់ ព្រី ណាំង ក្រិត ញ៉ា ?

ហៀន ច្រាត់

សិប _____



ក្រិត

១១

១១

១១

១១

១១

ក្រិត

ក្រិត

ក្រិត

ក្រិត

ក្រិត

ពូ ណាំង ក្រិត កាប៉ូរ៉ូ ក្រិត រ៉ក់ ។

ប៉រ ច្រាត់ អន់ដីស តាំងឡា សារ ក្រិត ឆ្នេះ ៗ ពីង
កាសើ អន់តេរ៉ូ អា ៖

ប្រើ ហ្វៀន ដិត ឡើង

$$\boxed{១} - \boxed{២} = \boxed{}$$

$$\boxed{៥} - \boxed{៤} = \boxed{}$$

$$\boxed{៤} - \boxed{៦} = \boxed{}$$

$$\boxed{៤} - \boxed{៣} = \boxed{}$$

$$\boxed{១} - \boxed{៤} = \boxed{}$$

$\begin{array}{r} ១ \\ - \\ ៣ \end{array}$	$\begin{array}{r} ៥ \\ - \\ ៤ \end{array}$	$\begin{array}{r} ៤ \\ - \\ ៤ \end{array}$	$\begin{array}{r} ៤ \\ - \\ ២ \end{array}$	$\begin{array}{r} ៧ \\ - \\ ១ \end{array}$
<input type="text"/>	<input type="text"/>	<input type="text"/>	<input type="text"/>	<input type="text"/>

ញ

កាន ហៀង ទី ៧៣



ញ៉ាំ

១

ំ
ញ៉ាំ

២

ំ ិច ាម
ញ៉ាំ ញឹច ញ៉ាម

៣

ញ៉ាំ
ញឹច
ញ៉ាម

៤

ញ៉ាំ ញឹច ញ៉ាម
សាំ ស្រាត់ ស្រង់
ខ្លោម ខាក់ ខង



ញ៉ាំ

ម្ចាស់ សាស្ត្រា ញ៉ាំ វាណាញ៉ាំ ប្លែ អ្វីច ត្រគ់ ម៉ាត់ អន់ខែ ។ កេះណោះ ម្ចាស់ សាស្ត្រា ញ៉ាំ អង់ហ្សាំង វាឡើក ថើក ។ ម៉ែត ពី អន់ខែ ជា ញ៉ាំ ត្រគ់ អន់ដីស ញ៉ាំ ? អន់ខែ តើល ជា ញ៉ាំ អិត ហាង ម៉ាត់ ញ៉ាំ វាណាញ៉ាំ អ្វីច ។ ម៉ែត ពី អន់ខែ អំបញ៉ាំ ជា “អន់ដីស ញ៉ាំង ដួវ វាណាញ៉ាំ អ្វីច ?” អន់ខែ តើល ជា “ទី ញ៉ាំ អា ហាង” ។ ម៉ែត ពី ញ៉ាំ កាខាក់ កា គន អន់ខែ វាណាញ៉ាំ អ្វីច ។ ណោះ ហាង អន់ខែ អិត ហាង ម៉ាត់ ។

កាន អំបញ៉ាំ ៖

- ១ ញ៉ាំ បះ ម្ចាស់ សាស្ត្រា អង់ហ្សាំង ?
- ២ អន់ខែ ញ៉ាំង ដួវ វាណាញ៉ាំ ប្លែ អ្វីច ?

ហៀង ច្រាត់

សិច _____



ញ៉ាំ

ញ

ញ

ញ

ញ

ញ

ញ៉ាំ

ញ៉ាំ

ញ៉ាំ

ញ៉ាំ

ញ៉ាំ

ម្ចាស់ សាស្ត្រា ញ៉ាំ អង្គហ្សាំង វ៉ាឡែក ថៃក ។

ប៉រ ច្រាត់ អង្គដីស តាំងឡា សាវ ញ៉ាំ ឆ្មោះ ៗ ពីង
កាសែរី អង្គតោះ អា ៖

ប៊ូរ តែក កាតែរី ព្រួញ ឡេក

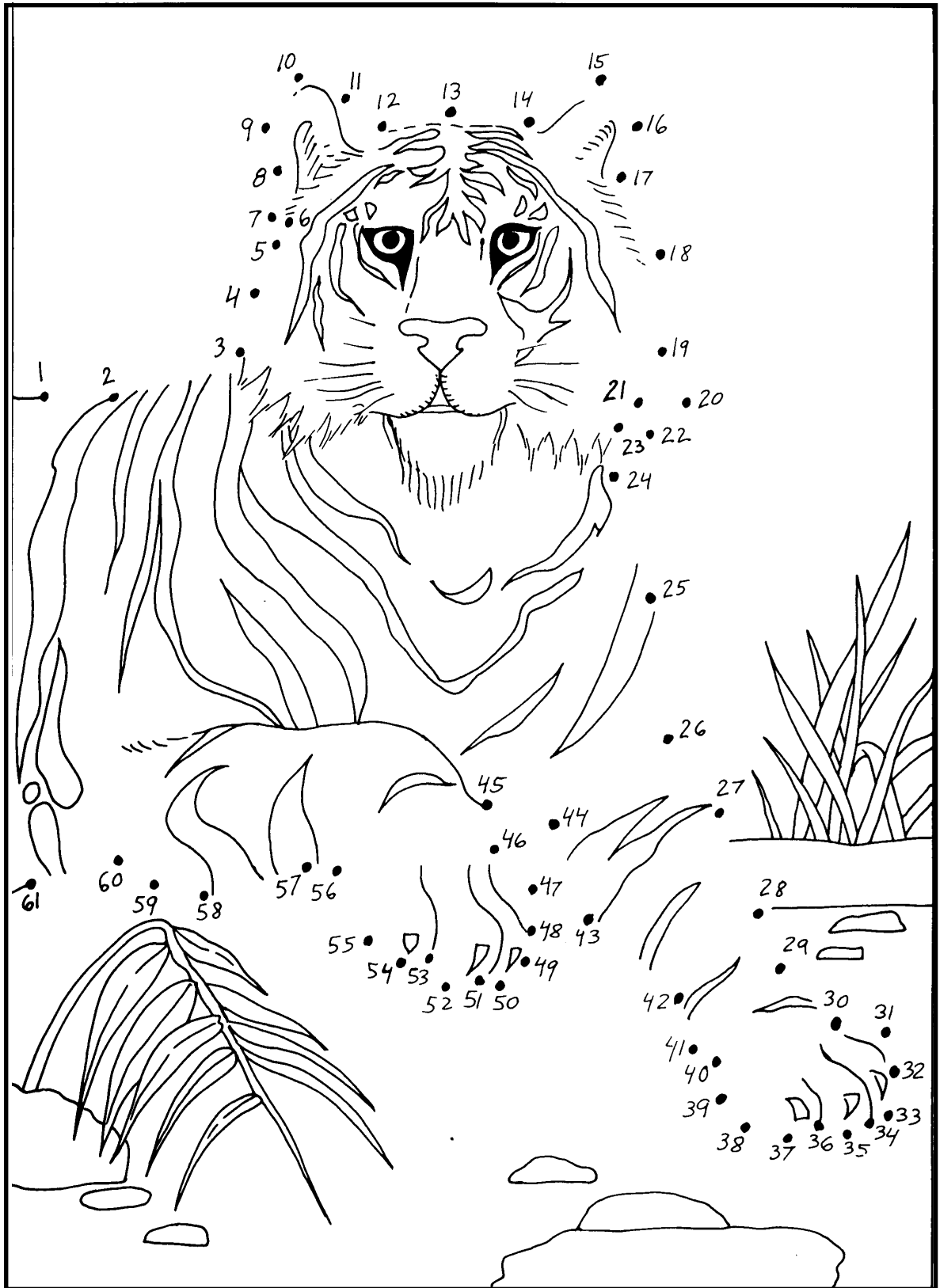

កាន ហៀន ទី ៧៤

មី ពេង អ៊ែ អ៊ែ ហាអុញ ទី គន
 កាម៉ាក់ ម៉ោញ ឡាក់ គន
 ឡោងទ្រៀ ក្លោ អ៊ែ ហោក
 ខាក់ ។ កេះណោះ អ៊ែ រាំងហៃ
 គន អា អន់ ដាត់ ឡាយ៉ាម ខង
 អ៊ែ កាណុង ស្រុក អ៊ែ អា ទី
 ម្ពត សាស្វា អៀង ខាក់ ឡាក់
 កើត អ៊ិត ព្រ អៀង នែវ ទីប ទី
 ព្រ តៅ ណឹង តិត ។



យ៉ាត់ បិយ ស្រុក ទី ឡាំ បាំងហៀន មី ពេង ល្ង ប៉ាណូស អ៊ែ ពឹង
 ស្រុក ណោះ ផា “សាត់ គន សាស្វា កើត ពិន ត្រត់ អន់ អ៊ែ មី តុះ

មើត អ៊ែ ខង
 ទៀក តុះ សាត់
 ប៉ាន់ដា ទី ជៀត
 ប្រុតេអ៊ិន ចឹង តង់
 សាស្វា ណោះ អន់
 ទី ដាត់ ឡាកោ
 បាំងទ្រៀ” ។



មី ពេង ទី ឃឹត អង់ទ្រូល ឡើង អើ
 បើ អ្វី ហាអុញ ត្រត់ អង់ គន អើ
 មំ ទៀក តុះ ប៉ាន់ដា អា ។ ហះកា
 មើត មី ពេង អូ អង់ សាស្វា ថី
 ណោះ មំ តុះ ប៉ាន់ដា អុះ ។



ហះកា យ៉ាត់ បីយ ទី ឡាំ អង់តត់
 ប៉ាតោ រ៉ះ កា មើត មី ពេង អង់
 អើ អូ ឡើង កាន ទី ខា មំ ទៀក
 តុះ ប៉ាន់ដា ណោះ ។ យ៉ាត់ អើ
 អង់កះ ហ្លួង អើ កា ថៃ ប្រើត ព្រួយ
 យ៉ាត់ បីយ ដេល ។

ទីល ឆីណោះ គន មី ពេង អើ
 ដាត់ តិស តង់ ឡាកោ អើ កា
 ដាត់ ឡាយ៉ាម កាំឡាំង អើ ពីង
 ត្រុក ណោះ ពូ ប៉ាងៀ ទីឌូ ។

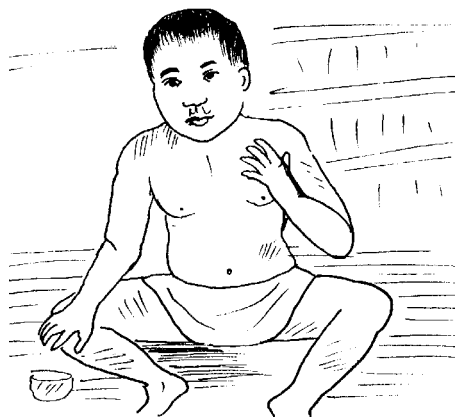
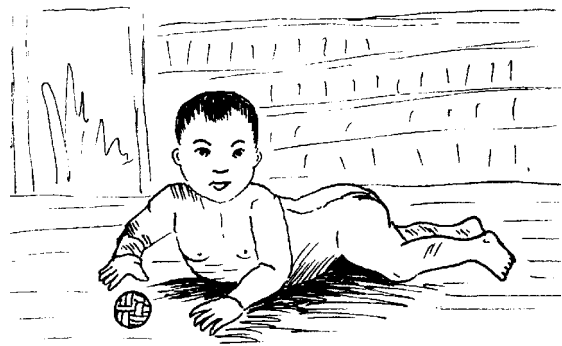

ទីល ខៃ ខ្យាល ម្ពត សាស្វា ៗ
 កាណុង ត្រុក ណោះ ទី ពូ តុ
 ឡាកោ ប៉ាសាក់ ពូ អង់ហ្គាក់ ទីឌូ ។
 ហះកា គន មី ពេង កា ទី ឡាច់
 ម៉ុះ ដេល ។

ពៀរ ប៉ែង ដាវ ឡើង ណោះ
 អើ កា កើត ប៉ាសាក់ ប៉ាត់
 ម៉ាំង អន់តីត គន អន់ខែ
 កាដីល ម៉្លះ អូ អូ តាំងហើម
 ប៉ាណាប ខាក់ ។ មី ពេង លូ
 ក្លោ អើ អន់ខែ អ្សត ខាក់ កា
 គន អន់ខែ ចឹង តៅ ។ តាវ
 កាំលី ផុងម៉ាំង អន់ខែ អ្សក់ ឡាំ គន អន់ខែ ប៉ាត់ ហី ម៉ូអ្សា ។

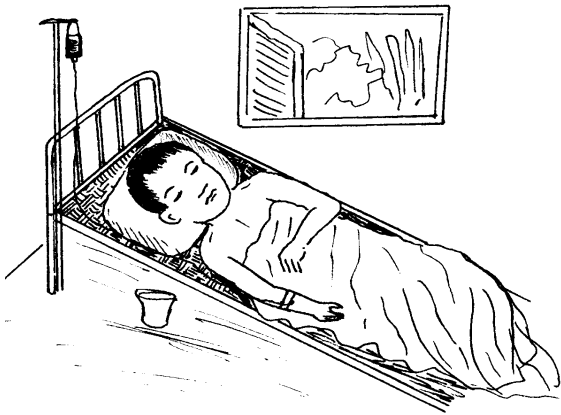

ម្នួត ម៉ូអ្សា ជា “អុះ ត្រុត់ កេះ
 អីស អ្សក់ ឡាំ គន ប៉ាត់ ហី
 ម៉ូអ្សា ខង គន អីស អា អើ
 អិត អេះ អញ្ចាសោហា ទីល
 ដីណោះ ត្រុត់ អន់ អើ តែប
 ប៉ាត់ ម៉ូអ្សា” ។

ម្នួត ម៉ូអ្សា ទី អន់តត់ រះ
 កា មី ពេង លូ ក្លោ អើ
 ជា “គន សាស្វា
 ឡាមិត អិត ពូ យ៉ិប
 ខាក់ ។ ទីល ដីណោះ
 ហៃ តាម ជាញ៉ាត ម៉្លះ
 អើ ប៉ាន់ដា ។

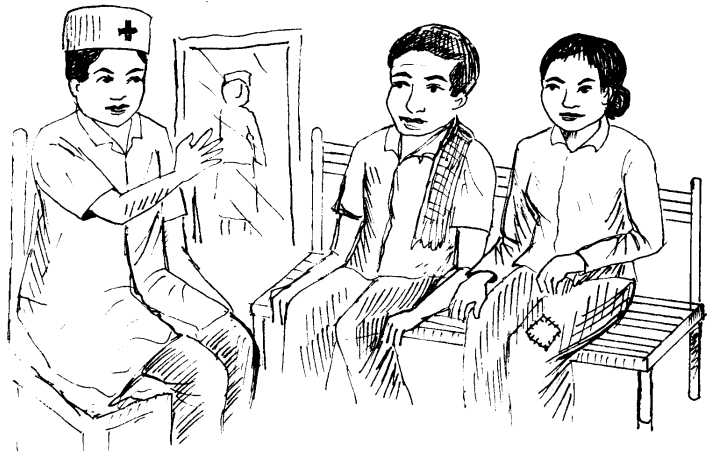

សាត់ វ៉ែ ឡាច់ ម៉ុះ ពិន អ្យក់
 កាណាត់ អ៊ូត ម៉ុះ ភ្លឺ ជែ
 អង់ ម៉ុះ ណោះ ហ្ស័ ម៉ុត ពឹង
 អញ្ចៀសោហា ណាវ័ ។ ប្រើត័
 អង់ សាស្វា ណោះ អេះ
 អញ្ចៀសោហា” ។

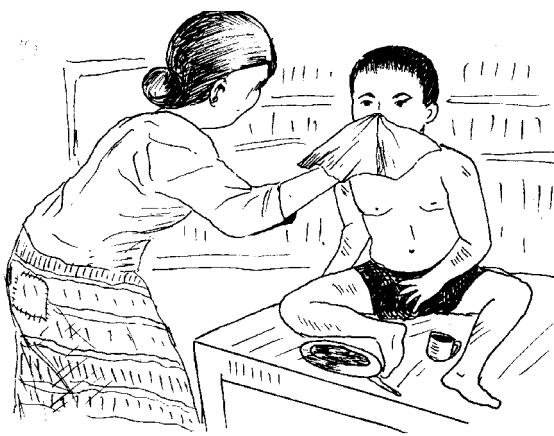

មី ពេង វ៉ែ រ៉ះ កា ម្ពត ម៉ុអ្យា
 ជា វ៉ែ អង់ គន វ៉ែ មំ ទៀក
 តុះ ប៉ាន់ជា កេះ ញ៉ា ត្រត់
 វ៉ែ ទី អិត ព្ថ ណាវ័ នីសៀ ?

ម៉ុអ្យា កាតាំង មី ពេង កាប
 នីណោះ ម៉ុអ្យា កាកីក បុច បោ ។
 កេះណោះ ម៉ុអ្យា ទី រ៉ះ កា មី ពេង
 ជា “ប្រើត័ នីណោះ ត្រត់ ហង
 យ៉ះ សាស្វា អា វ៉ែ អិត កា វ៉ែ អ្ន
 ស្សវ យ៉ុប អុះ អង់ទ្រូល ឡឹង វ៉ែ
 អិត វ៉ែ ទី ដាត់ ឡាកោ ប៉ាន់ឡៃ
 កេះ ។ សាស្វា ណោះ ឡាម៉ត
 ដាត់ ប្រ្គាល់ អ្ន ត្រត់ ឡាកកា
 សាស្វា អ្ន ទី មំ ទៀក តុះ ប៉ាន់ជា
 ណោះ អុះ” ។

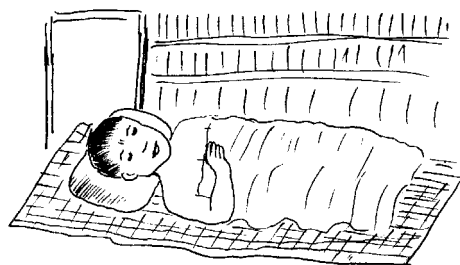

ផ្ទះ មី ពេង អើ សិត ឡើង ម៉ូអ្សា អ្វី ប៉ាត់ ស្រុក មី ពេង អើ
ទី រ៉ះ លូ កាំឡាំង បក់ ទី គន ទិដ្ឋ អ្វី កាណុង ស្រុក ឡើង កាន
ម្ត ម៉ូអ្សា ទី អន់តត់ ប៉ាតោ រ៉ះ កាអើ ។



កាន អំបញ្ចុំ ៖

- ១ ពិន ត្រត់ ប្រើត ឆីថម ភ្ញី ជែ អន់ ទី អិត ព្រ អៀង តាឡាម ?
- ២ ញ៉ា ត្រត់ ពិន អន់ សាស្វា មំ ទៀក តុះ សាត់ ប៉ាន់ដា អើ កើត ណោះ ?

៦ ឿ

កាន ហៀន ទី ៧៥



មឿង

១
មឿង
មឿ

២
មឿ សឿ យឿ
មឿង សឿង យឿង

៣
មឿង
សឿង
យឿង

៤
មឿង សឿង យឿង
មីន សី ហី
មីង សិម យីត



មឿង

ក្ដីញ អាញ អើ ឡាំ ប៉ាត់ មឿង ណាំង តាច់ វ៉ាស ។
 មឿង អា តិស កេង ដាត់ វ៉ាត់ សើម ខាក់ ។
 កាណុង មឿង អា ទី ប៉ាណូស អឿង ពូ ប្រូ វ៉ាស
 អំប៉ាស អឿង ខាក់ ។ ក្ដីញ អើ ប៉ាត់ មឿង ទុញ ខាក់
 ខង អើ ណាំង ចារ ប្រឹត គូលី ។
 អើ បិច កា ទី លៀន អឿង ភឿ ចឹង តាច់ ខោ អាវ
 តាច់ យឿ (សាម) លូ តាច់ កាណាត់ អន់ទៀត អឿង
 ឡឹង ណោះ ណាវ ភឿ ចឹង អន់ កា គន សោ អើ
 ប៉ាត់ ហី ។

កាន អំបញ្ចុំ ៖

- ១ ក្ដីញ ឡាំ ប៉ាត់ មឿង អើ ណាំង តាច់ ញ៉ា ?
- ២ ខ ញ៉ា ត្រត់ ក្ដីញ អើ ទុញ ប៉ាត់ មឿង ណោះ ?

ហៀន ច្រាត់

សិច _____



មឿង

ឿ

ឿ

ឿ

ឿ

ឿ

មឿង

មឿង

មឿង

មឿង

មឿង

ភ្នំព្នា អាញ៉ា វ៉ែរី ឡាំ ប៉ាត់ មឿង តាច វ៉ាស

ប៉រ ច្រាត់ អង់ដិស តាំងឡា សារ មឿង អ្នះ ៗ

ពីង កាស៊ី តែង អង់តេរ អា ៖

កាន ហៀង ទី ៧

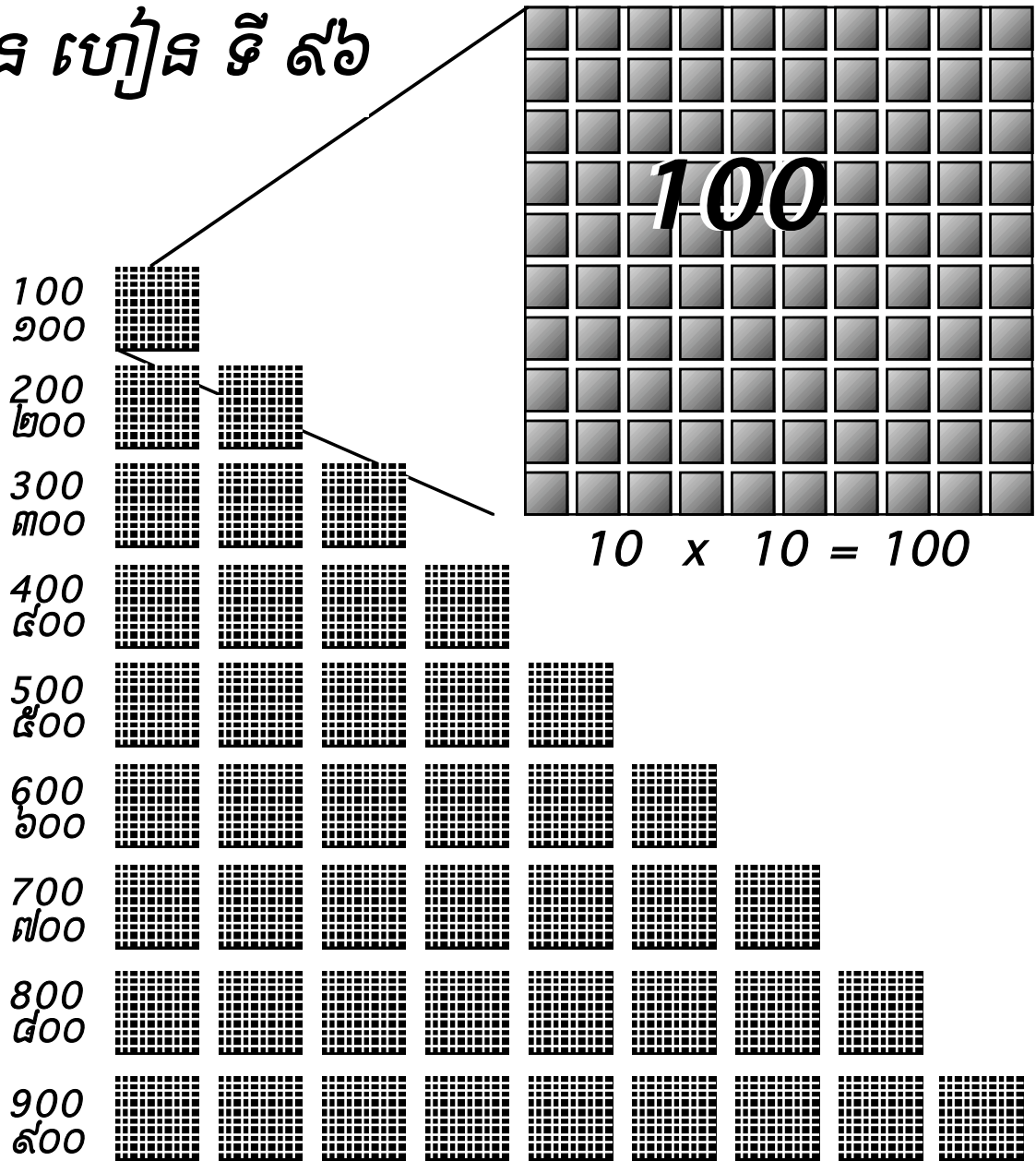

$$2 \times 100 = 200$$

$$3 \times 100 = 300$$

$$4 \times 100 = 400$$

$$5 \times 100 = 500$$

$$6 \times 100 = 600$$

$$7 \times 100 = 700$$

$$8 \times 100 = 800$$

$$9 \times 100 = 900$$

ប្រើ ហ្វៀន ដិត ទ្រូក

$$៥០០ - ៣០០ = \square$$

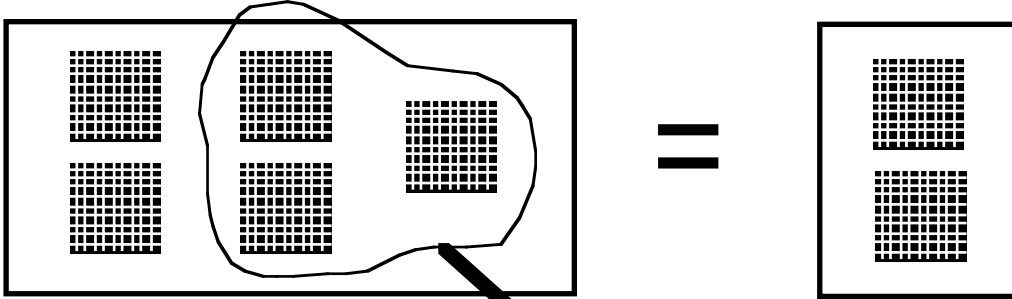

$$៥០០ - ៣០០ = ២០០$$

$$500 - 300 = \square$$

$$៩០០ - ៣០០ = \square$$

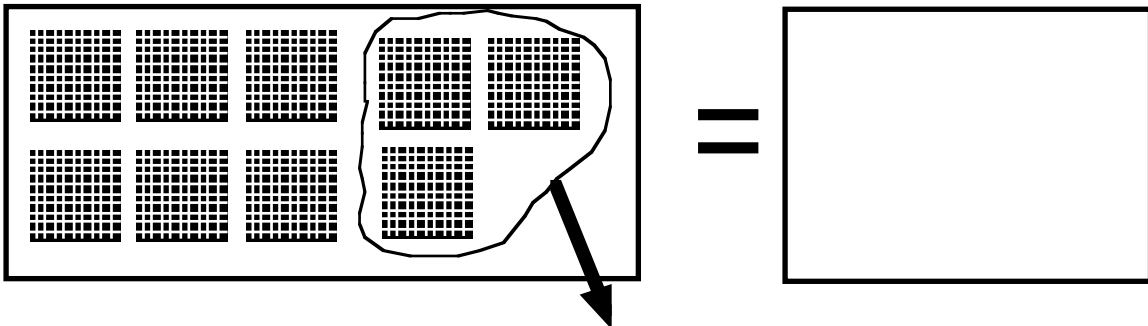

$$900 - 300 = \square$$

កាន់ បូក ទៀត ២ កាន់ ទី ត្រីកុក

៥៦ + ៧៧ =

	+								

១០០ + ៣០ + ៥ = ១៣៥

៥៦ + ៧៧ = ១៣៥

100 + 30 + 5 = 135

56 + 79 = 135

ភី

កាន ហៀន ទី ៧៧

ភី

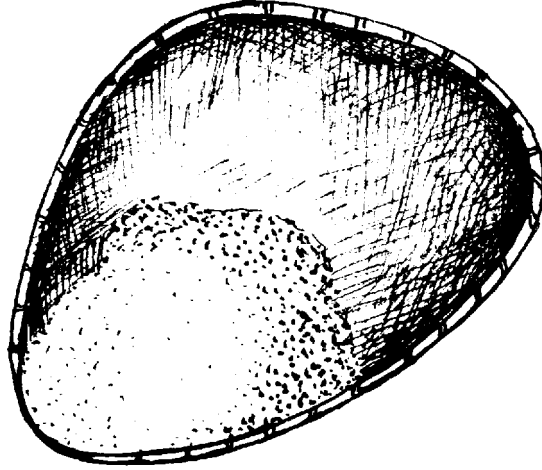

១

ភី
ភី

២

ភី ភី
ភី ភី

៣

ភី
ភី

៤

ភី ភី
ពេល ពឹង
យួរ យី

ភី ភី ភី
ភី ភី ភី
ភី ភី ភី

តែ

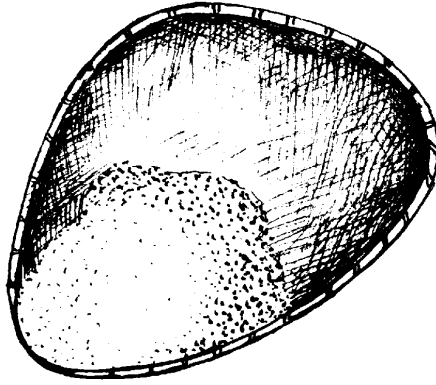

ម៉ា អ្នក តែ ប្រគល់ ពរ កេះ អើ ប្រគល់ ពរ អើ អ្នក តែ ត្រាំ គ្រឿង តាប៉ុង ។ ម៉ា អ្នក តែ ប្រគល់ ប៉ាស៊ីង លូ ប្រគល់ ពរ សិម សាតៃ ។ កេះណោះ ម៉ា អ្នក តែ ប្រគល់ ពរ ទៀក សិម សាស្វា ។ អើ អ្នក តែ ប៉ាអិច អិរ អ្នក តែ រាំងអាល ប្រាំយ៉ាង ប្រគល់ សាអ៊ីង ។ កេះណោះ ម៉ា អ្នក តែ ត្រាំ អើ ចឹង ប្រគល់ ណុំ ។ ម៉ា អ្នក ណុំ ចាក ប្រូ តូរ តែ ។ ម៉ា ទី តែ អៀង ខាក់ ។ អើ អ្នក តែ ណោះ ឡាំ ប្រូ ប៉ាត់ តាឡាត ទី លៀន អៀង ។ ម៉ា អ្នក លៀន តាច់ សាអ៊ីង សង់ តាច់ សាតៃ តាច់ អិរ រង អៀង ខាក់ ។ អើ អ្នក សាតៃ អ្នក អិរ ឡាំ ប្រូ ។ ម៉ា អ្នក លៀន ឡាំ ប៉ាត់ តាឡាត តាច់ អញ្ចុជ តាច់ អាវ អញ្ចុស៊ីង តាច់ កឹប តាច់ កាជន ។

កាន អំបញ្ចុំ ៖

- ១ ម៉ា អ្នក តែ អើ ចឹង ប្រគល់ ញ៉ា ?
- ២ ម៉ា អ្នក លៀន ឡាំ ប៉ាត់ តាឡាត ចឹង តាច់ ញ៉ា ?

ហៀង ច្រាត់

សិថ _____

ងៃ

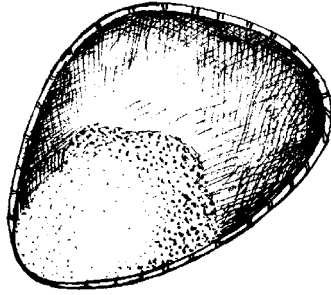

ភ

ភ

ភ

ភ

ភ

ងៃ

ងៃ

ងៃ

ងៃ

ងៃ

ម៉ា អ្សក៏ ងៃ ប្រើគី ពរ ទៀក សិម សាស្វា ។

ប៉រ ច្រាត់ អន់ដិស តាំងឡា សារ ងៃ ឆ្មោះ ៗ ពីង កាសៃ
អន់តេះ អា ៖

ប៉ុរ ច្រាត់ សិច ហ្វឹប ទិ អា តៃង កាន់តេះ ហ្វឹប អន់ ត្រត់ លូ ហ្វឹប ។



ណាង ម៉ា ឡាំ ប៉ាត់ តាឡាត ណាំង តាច់ សាណា សា វ៉ែ ប៊ីប៊ី ណាំ ប៉ាង ម៉ៅញា កាតុ ខា ៥០០ ។ ម៉ា ប៊ិច តាច់ ហះកា វ៉ែ អូ ទី ហ្គា ៥០០ អុះ ។



៥០០

ណាង ម៉ា វ៉ែ ទី លៀន ហ្គា ១០០ ពៀរ ហ្គា លូ លៀន ហ្គា ២០០ ពៀរ ហ្គា ។



១០០



១០០



២០០



២០០

ទីល ឆីណោះ ម៉ា ត្រត់ អ្សក់ ហ្គា លៀន វ៉ែ ចំ ?

យ

កាន ហៀន ទី ៧៨

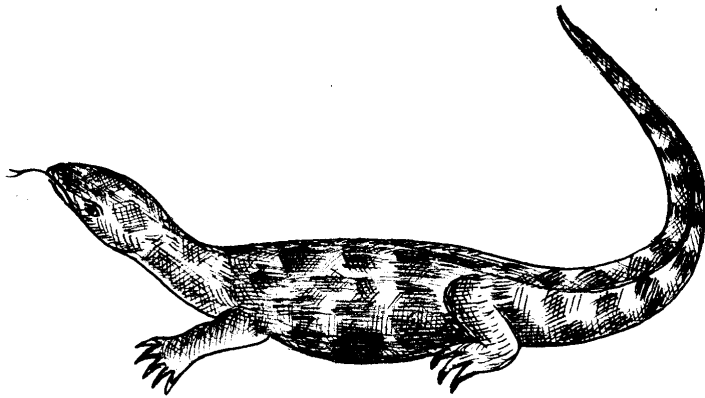

រាយ

១

រាយ
យ

២

យ យ៉ាង យៈ
រាយ សាយ៉ាង រាយៈ

៣

រាយ
សាយ៉ាង
រាយៈ

៤

រាយ សាយ៉ាង រាយៈ
រាយអ្វី សាយ៉ាងអ្វី សាយ៉ាងអ្វី
រាយប សាយ៉ាងប រាយប៊ីក

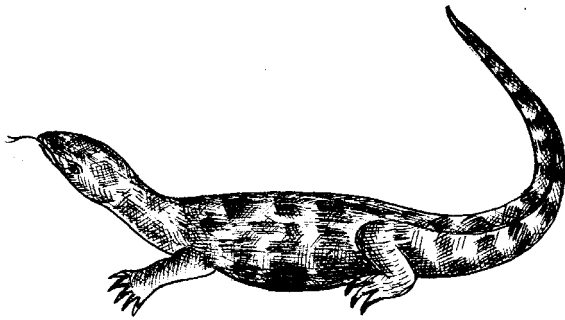

រ៉ាយ៉ា

រ៉ាយ៉ា អា អ៊ែ អ៊ែ ណាំង សា រហាង ទៀក
 ឡាក់កា កាតូម៍ ឡាក់កា កាន់ពី ដេល ។ រ៉ាយ៉ា អា
 កាដាវ អ៊ែ តែប ។ ទីល កាមាំង អ៊ែ ចាក ណាំង
 សា ។ រ៉ាយ៉ា ជា អ៊ែ តែប អ៊ែ ម៉ត តែប កាណុង រុង
 កាណុង គីប ។ រ៉ាយ៉ា អា ទី ខា ដេល ឡាកោ អ៊ែ
 ពូ សា អង់ការ ពូ ប្រូ ។ អង់ការ រ៉ាយ៉ា ពូ អ្យក់
 ប្រ័ត៍ សាគីរ ប្រ័ត៍ ត្រូ ។ រ៉ាយ៉ា បោ ខាច ខាក់ ខង
 អ៊ែ សា កា សា កីត ។

កាត អំបញ្ចុំ ៖

- ១ រ៉ាយ៉ា អា អ៊ែ ចាក ណាំង សា ប៉ាត់ ចំ ?
- ២ រ៉ាយ៉ា អា ជា អ៊ែ តែប អ៊ែ តែប តិម ញ៉ា ?

ហៀង ច្រាត់

សិច _____

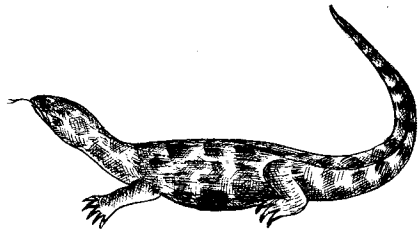

រ៉ាប៉ា

ប៉

ប៉

ប៉

ប៉

ប៉

រ៉ាប៉ា

រ៉ាប៉ា

រ៉ាប៉ា

រ៉ាប៉ា

រ៉ាប៉ា

រ៉ាប៉ា អា អើ អៃ ណាំង សា រហាង ទៀក ។

ប៉ ច្រាត់ អង់ដិស តាំងឡា សារ រ៉ាប៉ា ឆ្មោះ ៗ ពីង
កាសើ អង់តេ អា ៖

កាន ហៀន ទី ៧៧

កាន អាត់ឡាម៉ែ កាណុង ខាប់ខ្ន ណោះ ពើ ល្ង ណោះ សិន

ពឹង ស្រុក អាញ ទី ខាប់ខ្ន ណោះ ពើ
 អើ ទ្រុង អញសើង ដឹង ម៉ោញ ប្លុះ
 រ៉ប់ ដាន់ ៗ។ កាប៉ាច់ ណោះ សិន អើ
 ទី អញសើង ដឹង ម៉ោញ ប្លុះ នីទៅ
 ដេល អើ ទ្រុង រ៉ប់ ដាន់ ៗ អា ។



កេះ អង់ខៃ អ៊ូត ឡាកោ បាំងឡៃ ម៉ុះ ម៉ាត់ ជុង តី កេះ អង់ខៃ



តាត ក្យាម គួប សោប ។

កេះណោះ អង់ខៃ ឡាំ ម៉ុរ ទី
 អង់ខៃ រ៉ង្គាប់ ។

គន ណោះ ពើ កាកាប រ៉ះ សាវ
 ល្ង គន ណោះ សិន ជា “យើយ
 ញ៉ា អញសើង មើត អាញ បុ
 ខាច នីណោះ ? អើ អូ ប៊ុស
 តាម ហៃ” ។

កេះណោះ គន ណោះ
 សិន អប់ញ៉ា គន ណោះ
 ពើ ជា “កាំលី ពៃ មើត
 អីស អើ ប្រើត ញ៉ា ល្ង
 អញសើង អា ?”

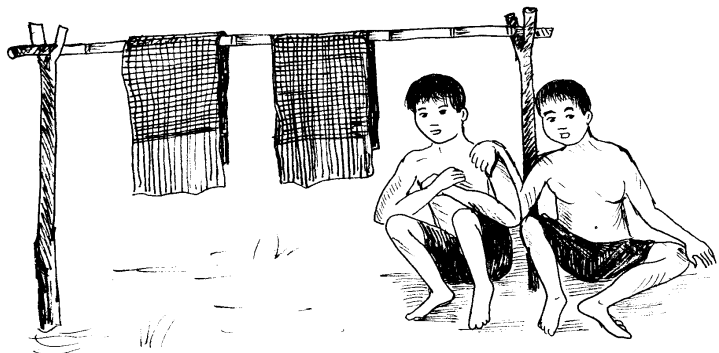

គន ណោះ ពើ តើល ជា
 “កាំលី ពៃ អើ អ្យក់ អញ្ច្រៃសើង
 អ្យិត ម៉្លះ ម៉ាត់ ជុង តី ឡាកោ
 ប៉ាំងឡៃ គន អើ លូ ឡាកោ
 អើ ទៅ កេះណោះ យើរ តាត
 ឡូត ។

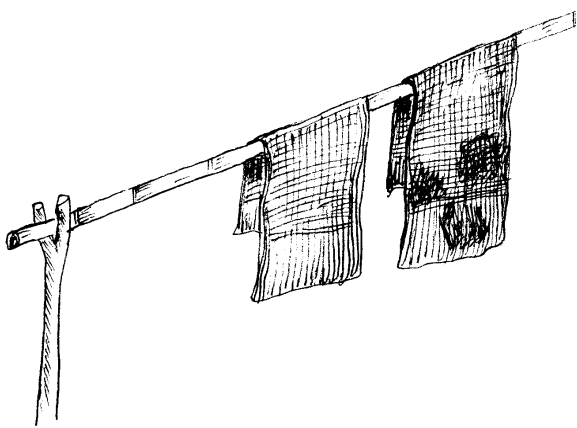

កិញអៀ អា អញ្ច្រៃសើង បីត ទី
 ដឹង ម៉ាម៉ាច ជាញ៉ាត អិត ពូ ឡើង
 គន តិត ឡើង មើត ពី តិត ទ្រុង
 អញ្ច្រៃសើង អា ។ បក់ យរ
 អញ្ច្រៃសើង នែវ អា កើត ពូ
 អៀង” ។

គន ណោះ សិន ប៉ានេ មើត អើ ជា
 មើត អាញ្ច្រៃ អើ យរ អញ្ច្រៃសើង
 ម៉ោញ ប៉្លះ ឡាកកា មើត អីស
 ដេល ហះកា អើ រ៉ាម៉្យាក់ ប៉ុស
 លូ សាប៊ូ ដាត់ៗ ។ កេះណោះ អើ
 តាត ណោះ ហង បះ អញ្ច្រៃសើង
 អើ ដាត់ អូ ទី បោ ញ៉ា ឡាកកា អញ្ច្រៃសើង មើត អីស ។ គន
 ណោះ ពើ អើ សាំយ៉ាំង គន ណោះ សិន កាប ។ កេះណោះ អើ
 តើល ជា “មើត អីស អាត់ឡាម៉ៃ ដាត់ ខាក់ ទិះ ណោះ ហង បះ
 ហី អន់ដីស អូ សូវ ទី អិត ពូ ។





ហី មើត អាញ អើ អូ ទី
 អាត់ឡាម៉ៃ ណោះ ហង
 ញីន ទី កាន អិត ពូ
 ប៉ែត ចឹង ទិឌូ ” ។

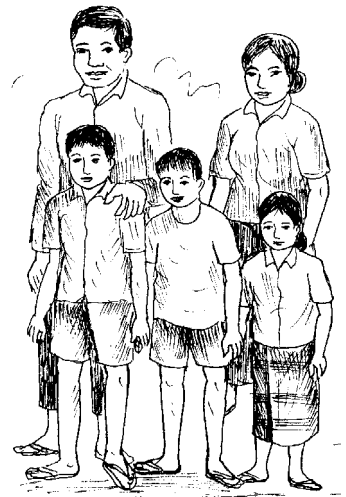

គន ណោះ សិន កាប ណាវ ជា “អាញ ប៉ប មើត អាញ អើ ទី កាន
 អាត់ឡាម៉ៃ ដាត់ ខាក់ ឡាក់កា ប៊ុស ខោ អាវ អញដុ អញសើង លូ
 តាត់ អង់ហុំ តាត់ អង់ម៉ោច

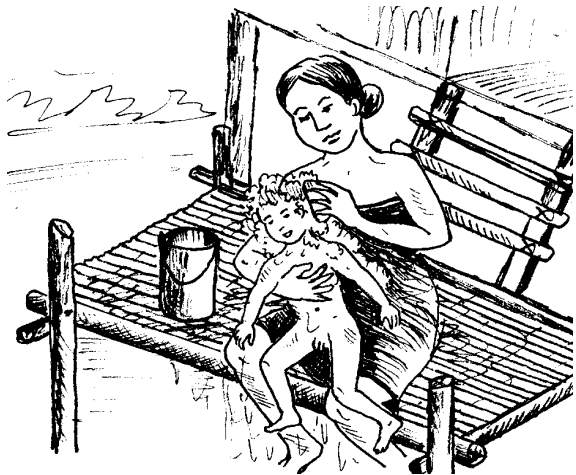

រ៉ាប៉ោត គន សោ អើ លូ សាប៊ូ
 រប់ ដាវ ។ យឿង ខង កាណុង
 ហី អើ រ៉ាវ អាត់ ដាត់ ទិណោះ
 ដេល ។ អើ សាប៊ូ កវ់ តេះ ឡាន
 រសានែង ហី អើ ដាត់ ប៊ី រប់ ដាវ”



គន ណោះ ពើ តើល ជា ៖

“មើគ អីស អើ ប្រគ ញ៉ា កា ដាត់
រ៉ប់ ដាវ អា មើគ អាញ៉ា អើ អូ ថៃ
សៀ អុះ ពូ រ៉ះ ជា ទី ម៉ាម៉ាច អើ
ជា ម៉ាម៉ាច ញ៉ា ចឹង ទី ណោះ ។



អើ យីត ជា អូ ទី ដាត់ អូ ទី ញ៉ា អុះ ហៃ ម៉ាត់ វ៉ាឡូវ អូ ទី
សុកខាផាប សុកខាផឺ ញ៉ា អុះ ។ ណោះ ហង ហី ញ៉ាន ទី កាន
អិត ពូ អៀង ឡាក់កា តាំពួច ព្រួន ក្លាន ពូ គ្រីន វ៉ាវ៉ែត តិត ។



សាត់ គន ណោះ សិន អើ ប័ប មើគ អើ
សិត ឡឹង មិរ អើ រ៉ះ កា គន ពើ ជា
“តោ មើគ ពិន សិត កេះ តោ ជៃ
កាកាប ហង អង់ទៀ អង់ខៃ កាតាំង
អ្សត អង់ខៃ អីក កា ពិន” ។

កាន អប់ញ៉ា ៖

- ១- ណោះ សិន អើ ទី អាត់ឡាម៉ៃ នីចម កាអើ ?
- ២- ខាប័ខ ពិន ទី ខូ ពិន ត្រត់ អាត់ឡាម៉ៃ នីចម ?
- ៣- ពិន ចឹង ទី អិត នីចម ជា ពិន អូ អាត់ឡាម៉ៃ ?

មេរៀន ទី១០០

អនាម័យក្នុងគ្រួសាររបស់មីងពើនិងមីងសិន

ក្នុងភូមិខ្ញុំមានគ្រួសារមួយឈ្មោះមីងពើ ។
 គាត់ប្រើ ក្រមាតែមួយជា រៀងរាល់ថ្ងៃ ។
 ចំណែកមីង សិនវិញ ក៏មានក្រមា
 តែមួយដូចគ្នាដែរ ។ កូនរបស់គ្រួសារមីងពើ
 និងមីងសិន នៅចាំផ្ទះ ។ កូនគាត់មកពី
 ដូតទឹកវិញក៏នាំគ្នាទៅសាក្រមាម្តាយ



ដែលគាត់បានហាលនៅមុខផ្ទះ ។
 កូនមីងពើនិយាយទៅកូនមីងសិនថា
 ក្រមាម្តាយខ្ញុំផុំក្តិនឆ្កែឆ្កាបអញ្ចឹង
 ប្រហែលជាគាត់អត់បានបោកទេ ។
 បន្ទាប់មកកូនមីងសិន សួរកូនមីងពើ៖
 “ត្រីកនេះម្តាយឯងយកក្រមានោះទៅ
 ធ្វើអី ?” កូនមីងពើឆ្លើយថា
 ត្រីកនេះម្តាយខ្ញុំយកក្រមាជូតដៃជើង
 ខ្លួនប្រាណ និងជូតសំបោរកូនគាត់ ហើយជូតដៃជើងខ្លួន គាត់ផ្ទាល់ ។
 បន្ទាប់មកគាត់យកទៅហាលតែម្តង ។

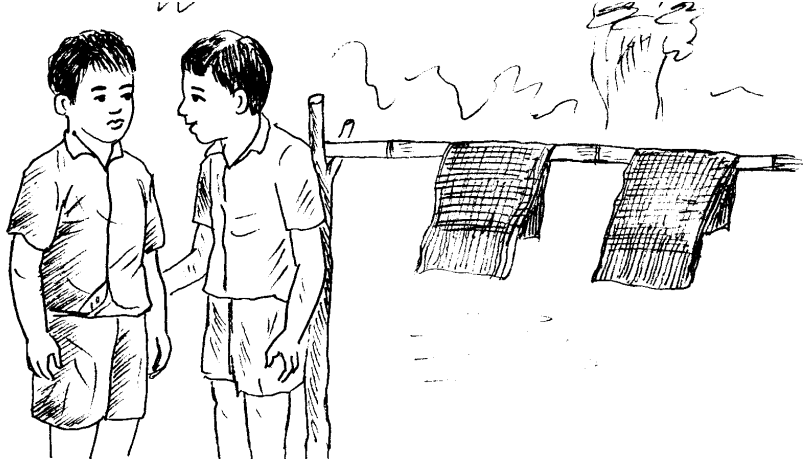

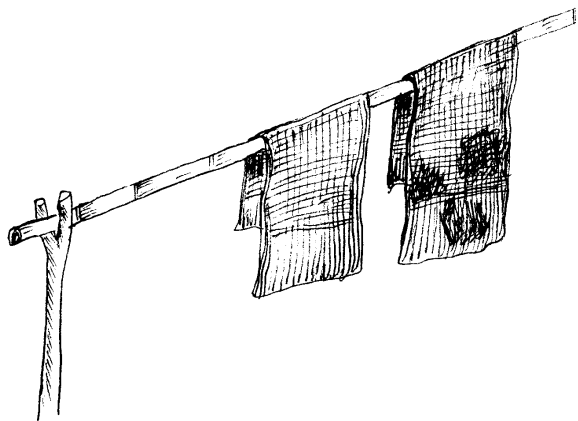

ឥឡូវនេះក្រមាកខ្ញុំ ដិតដាមដោយ
មេរោគ ជំងឺពីកូនផង ជំងឺពីម្តាយផង
ជំងឺពីខ្ញុំពុកផង ។ អ្នកដែលប្រើក្រមា
របៀប ដូច្នោះ ប្រាកដជាមានជំងឺ ។
កូនមីងសិនសរសើរម្តាយវាថា៖
“ម្តាយខ្ញុំបានប្រើក្រមាតែមួយដូចម្តាយ

ឯងដែរ តែគាត់ចេះបោក សំអាត
អោយស្អាត ។ គាត់បោកនឹង
សាប៊ូរួចហើយហាលឲ្យស្ងួតទើប
ក្រមារបស់គាត់ អត់ផ្ទុកជំងឺ
ដូចក្រមាម្តាយឯង” ។



កូនមីងពើស្តាប់កូនមីង
សិននិយាយ រួចវាឆ្លើយថា
ម្តាយឯងចេះអនាម័យ
ល្អណាស់ អញ្ចឹងបានជា
ក្រុមគ្រួសារឯង មិនសូវ
មានជំងឺ ។

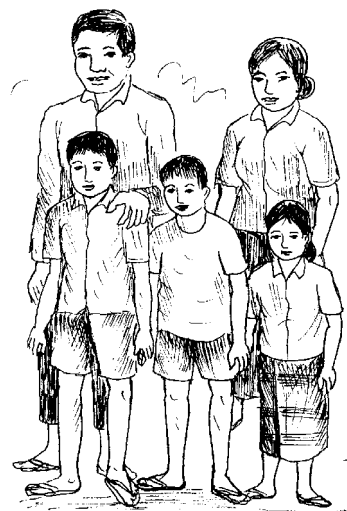

កូនមីងសិននិយាយទៀត៖ “ខ្ញុំ
ឃើញម្តាយខ្ញុំមានអនាម័យល្អណាស់
ដូចជារៀបចំរបស់របរក្នុងផ្ទះ និងឲ្យកូនចៅងូតទឹក
ដុះសំអាតខ្លួននឹងសាប៊ូរាល់ថ្ងៃ ។

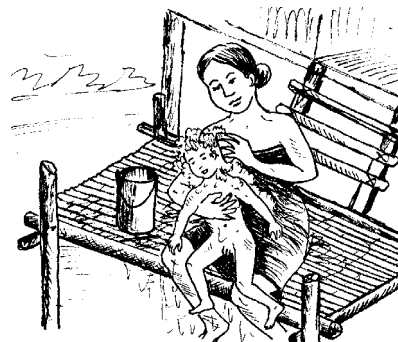

របស់របរក្នុងផ្ទះ គាត់ចេះសំអាតទាំងអស់ ។
 គាត់បោសសំអាតផ្ទះសំបែង និងទីធ្លាជុំវិញ
 ផ្ទះស្អាតរៀងរាល់ថ្ងៃ” ។

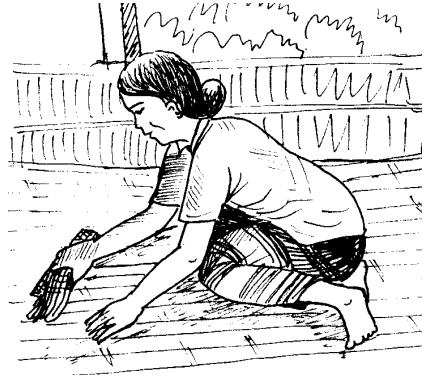

កូនមីងពើឆ្លើយថា សព្វថ្ងៃនេះ ម្តាយ
 ឯងធ្វើអ្វីក៏ល្អ ឯម្តាយខ្ញុំវិញ ពេលគេ
 ប្រាប់ថាមានមេរោគ គាត់មិនព្រមជឿទេ ។

គាត់ថាគ្មានល្អ គ្មានសុខភាពអីទេ ទើប
 បានជាគ្រួសារខ្ញុំមានជំងឺ ដូចជាកម
 រមាស់ ព្រូន ហើយគ្រូនញាក់ទៀត
 ផង ។



កូនមីងសិនឃើញ ម្តាយវាមកពីចំការវិញ
 ក៏ប្រាប់កូនមីងពើកុំអោយនិយាយទៀត
 ក្រែងគាត់ឮ កុំអោយគាត់ខឹង ។

សំណួរ

- ១-តើមីងសិនមានអនាម័យយ៉ាងម៉េច ?
- ២-តើគ្រួសារយើងទាំងអស់គ្នា ត្រូវមានអនាម័យយ៉ាងម៉េច ?
- ៣-បើយើងអត់មានអនាម័យ តើយើងនឹងមានជំងឺអ្វីខ្លះ ?

មេរៀន ទី១០០

អនាម័យក្នុងគ្រួសាររបស់មីងពើនិងមីងសិន

ក្នុងភូមិខ្ញុំមានគ្រួសារមួយឈ្មោះមីងពើ ។
 គាត់ប្រើ ក្រមាតែមួយជា រៀងរាល់ថ្ងៃ ។
 ចំណែកមីង សិនវិញ ក៏មានក្រមា
 តែមួយដូចគ្នាដែរ ។ កូនរបស់គ្រួសារមីងពើ
 និងមីងសិន នៅចាំផ្ទះ ។ កូនគាត់មកពី
 ដូតទឹកវិញក៏នាំគ្នាទៅសាក្រមាម្តាយ



ដែលគាត់បានហាលនៅមុខផ្ទះ ។
 កូនមីងពើនិយាយទៅកូនមីងសិនថា
 ក្រមាម្តាយខ្ញុំផុំក្តិនឆ្កែឆ្កាបអញ្ចឹង
 ប្រហែលជាគាត់អត់បានបោកទេ ។
 បន្ទាប់មកកូនមីងសិន សួរកូនមីងពើ៖
 “ត្រីកនេះម្តាយឯងយកក្រមានោះទៅ
 ធ្វើអី ?” កូនមីងពើឆ្លើយថា
 ត្រីកនេះម្តាយខ្ញុំយកក្រមាជូតដៃជើង
 ខ្លួនប្រាណ និងជូតសំបោរកូនគាត់ ហើយជូតដៃជើងខ្លួន គាត់ផ្ទាល់ ។
 បន្ទាប់មកគាត់យកទៅហាលតែម្តង ។

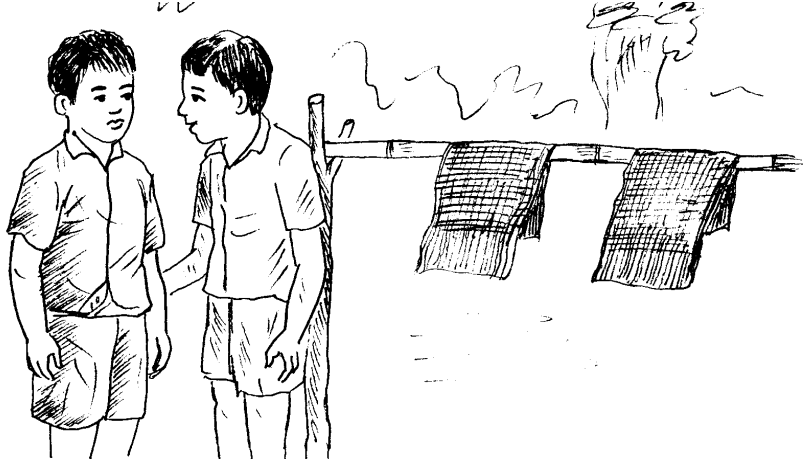

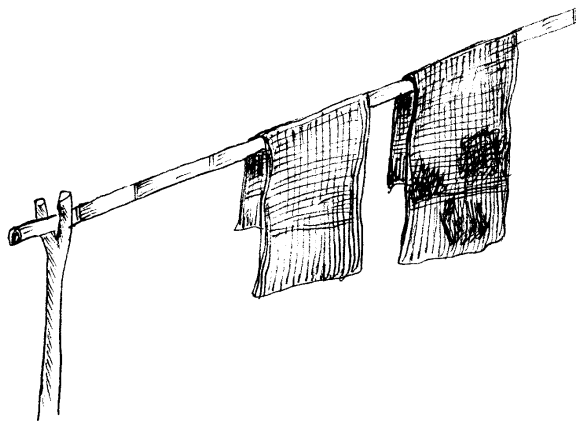

ឥឡូវនេះក្រមាកខ្ញុំក៏ ដិតដាមដោយ
មេរោគ ជំងឺពីកូនផង ជំងឺពីម្តាយផង
ជំងឺពីខ្ញុំពុកផង ។ អ្នកដែលប្រើក្រមា
របៀប ដូច្នោះ ប្រាកដជាមានជំងឺ ។
កូនមីងសិនសរសើរម្តាយវាថា៖
“ម្តាយខ្ញុំបានប្រើក្រមាតែមួយដួងមួយ

ឯងដែរ តែគាត់ចេះបោក សំអាត
អោយស្អាត ។ គាត់បោកនឹង
សាប៊ូរួចហើយហាលឲ្យស្ងួតទើប
ក្រមារបស់គាត់ អត់ផុំក្លិនអ្វី
ដូចក្រមាម្តាយឯង” ។



កូនមីងពើស្តាប់កូនមីង
សិននិយាយ រួចវាឆ្លើយថា
ម្តាយឯងចេះអនាម័យ
ល្អណាស់ អញ្ចឹងបានជា
ក្រុមគ្រួសារឯង មិនសូវ
មានជំងឺ ។



កូនមីងសិននិយាយទៀត៖ “ខ្ញុំ
ឃើញម្តាយខ្ញុំមានអនាម័យល្អណាស់
ដូចជារៀបចំរបស់របរក្នុងផ្ទះ និងឲ្យកូនចៅងូតទឹក
ដុះសំអាតខ្លួននឹងសាប៊ូរាល់ថ្ងៃ ។

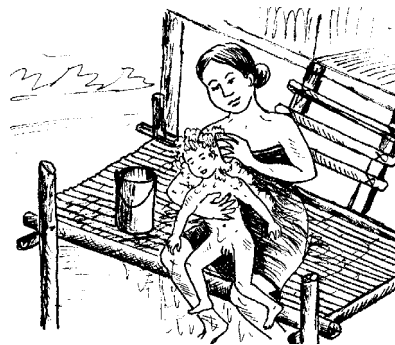

របស់របរក្នុងផ្ទះ គាត់ចេះសំអាតទាំងអស់ ។
 គាត់បោសសំអាតផ្ទះសំបែង និងទីធ្លាជុំវិញ
 ផ្ទះស្អាតរៀងរាល់ថ្ងៃ” ។



កូនមីងពើឆ្លើយថា សព្វថ្ងៃនេះ ម្តាយ
 ឯងធ្វើអ្វីក៏ល្អ ឯម្តាយខ្ញុំវិញ ពេលគេ
 ប្រាប់ថាមានមេរោគ គាត់មិនព្រមជឿទេ ។

គាត់ថាគ្មានល្អ គ្មានសុខភាពអីទេ ទើប
 បានជាគ្រួសារខ្ញុំមានជំងឺ ដូចជាកម
 រមាស់ ព្រូន ហើយគ្រូនញាក់ទៀត
 ផង ។



កូនមីងសិនឃើញ ម្តាយវាមកពីចំការវិញ
 ក៏ប្រាប់កូនមីងពើកុំអោយនិយាយទៀត
 ក្រែងគាត់ឮ កុំអោយគាត់ខឹង ។

សំណួរ

- ១-តើមីងសិនមានអនាម័យយ៉ាងម៉េច ?
- ២-តើគ្រួសារយើងទាំងអស់គ្នា ត្រូវមានអនាម័យយ៉ាងម៉េច ?
- ៣-បើយើងអត់មានអនាម័យ តើយើងនឹងមានជំងឺអ្វីខ្លះ ?

ធ

កាន ហៀន ទី ១០១



ធ្មង

១

ធ្មង
ធ្ម

២

ធ្ម	ធ
ធ្មង	ធង

៣

ធ្មង
ធង

៤

ធ្មង	ធង
ធ្មង	ប្តិត

ធ្មង	ធ្មង	ធ្មង
		ធ្មង
ធ្មង		ធ្មង

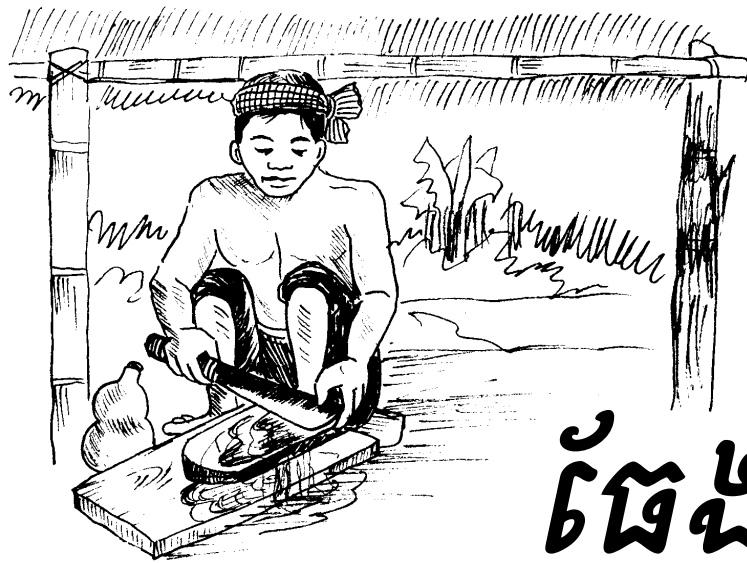

ផែង

ជា អើ ផែង មក់ ឡាំ កោះ អ៊ឹង ប៉ាត់ ព្រី ។ ជា ផែង
 កានួច ឡាំ កោះ អ៊ូត ប៉ាត់ មុរ ។ អើ ផែង ស្ងង់ ឡាំ
 កាល់ មុរ ផែង ប៉ាថៅ ប៉ះ វ៉ាម៉េ ។ កេះណោះ អើ
 ផែង សាណាក អើ ចឹង សាក អ៊ឹង ប្រើត ហី ។ ជា ផែង
 សាំង អើ ចឹង ជិត ប៉ាអូ តាញ វែវ ។ ជា ផែង ចក ចឹង
 សីវ ឡះ តប់ ប្រើត តប់ កាតាវ ។ ជា ផែង សាំងកូស ឡាំ
 ចោះ កល់ វ៉ាវ៉េ ។ ជា ផែង ជ្រី ជឹង ខោ អាវ ។ ជា ផែង
 ជប អើ ចឹង ឡាំ ណាំង តាប៉ាំង ។

កាន អប់ញ៉ា ៖

- ១ ជា ផែង មក់ ចឹង ឡាំ ណាំង កោះ ញ៉ា ?
- ២ ជា ផែង សាំងកូស ចឹង ឡាំ ចោះ កាណាត ញ៉ា ?

ហៀន ច្រាត់

សិច _____



ថែង

ថ

ថ

ថ

ថ

ថ

ថែង

ថែង

ថែង

ថែង

ថែង

ជា អ៊ី ថែង មក់ ឡាំ កោះ អ៊ឹង ប៉ាត់ ព្រី ។

បរ ច្រាត់ អង់ដីស តាំងឡា សាវ ថែង អ្នះ ៗ ពឹង
កាសី អង់តៃ អា ៖

ប៊ូ ឆែក កាតែរី ព្រួញ ឡេក

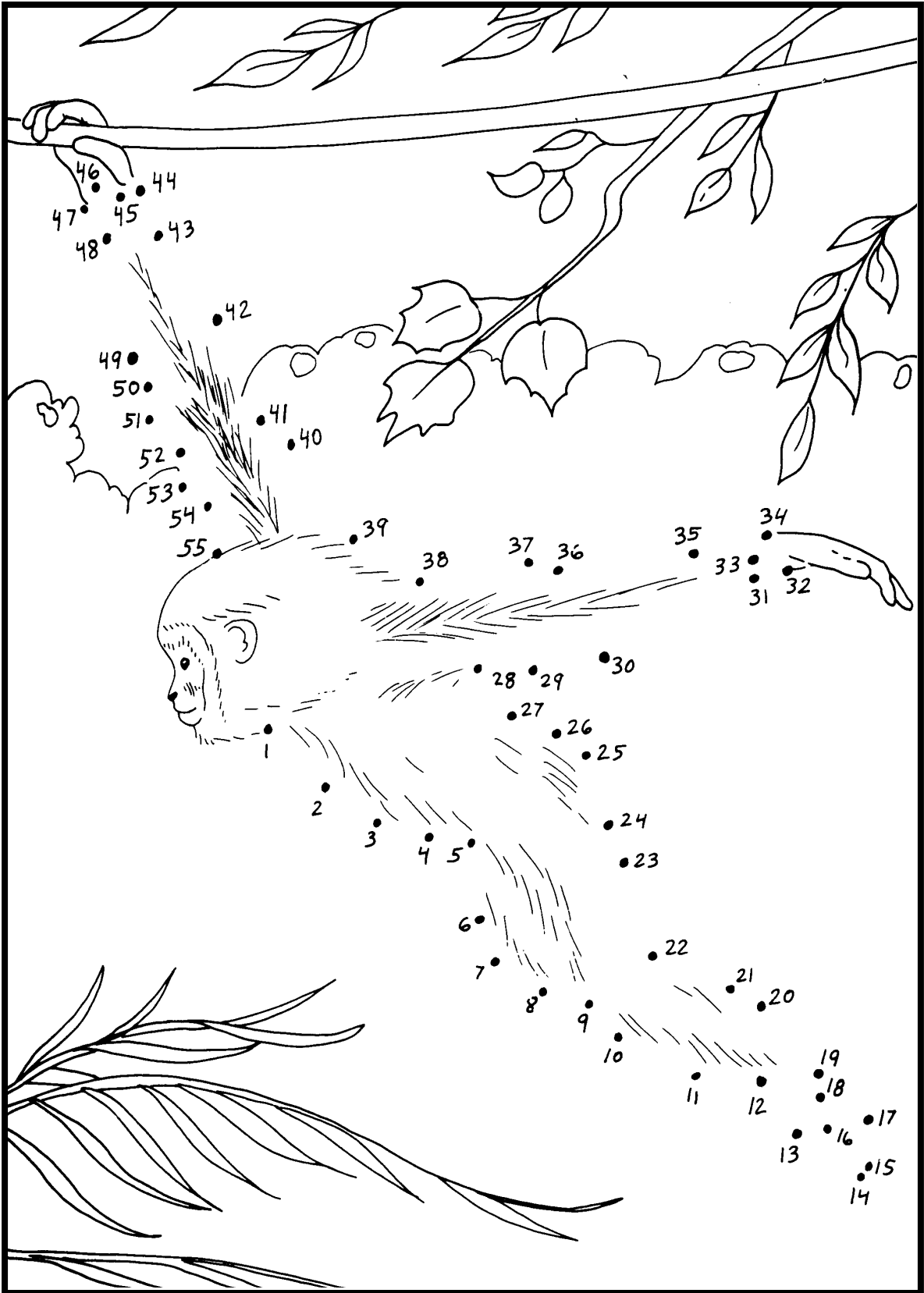

៧

កាន ហៀន ទី ១០២

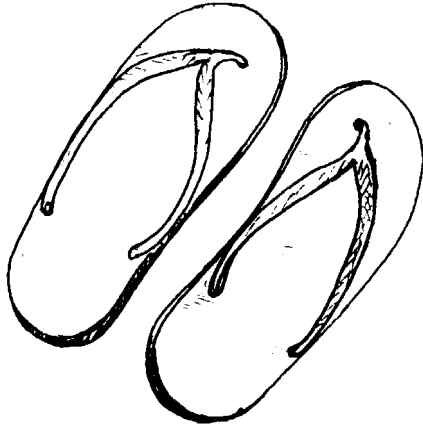

កឹប

១

កឹប
កឹ

២

កឹ កឹប កឹ
កឹប កឹប កឹប
កឹប កឹប កឹប

៣

កឹប
កឹប
កឹប

៤

កឹប កឹប កឹប
កឹប កឹប កឹប
កឹប កឹប កឹប

កឹប

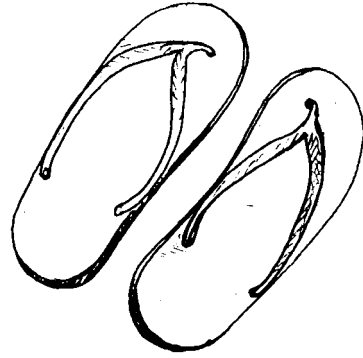

កឹប អា អូ ត្រគ់ ដឹង ម៉ោញ នែវ អុះ កឹប ទី អៀង នែវ ឡាក់កា កឹប ចាតែប កឹប កុង ឡាន កឹប តូះ កឹប សុប ។ កឹប អា ទី ខា សារ៉ាប់ កា ពិន ។ ប៉ាណូស ពិន ជិះ កឹប ភ្លើ ប៉ងកាន់ ជុង ពិន ។ ផា ចាក ថុន បី ជែ អន់ បិត ជុង ។ ផា ពិន ចាក ថុន ប៉ាឡេះ ជែ អន់ តុ ជុង ។ សារ៉ាន់ ហ្គិត ឡឹង ពូ ពិន ប៉ាណូស ត្រគ់ តងកាន កឹប ផះ ពិន ចាក ពីង ព្រី ចាក ពីង អ៊ុត ជែ អន់ អ៊ឹង តាល់ ជែ អន់ សាលៀ តាល់ ដាត់ អូ ឡាកា ជុង អូ អិត ជុង ។ ផា ពិន ចាក កាម៉ាំង ពិន ជិះ កឹប សុប ដាត់ កាណាត់ អូ កាប់ អូ សោច ជុង ពិន ។ ណោះ ហង ទី ខា កឹប អា ។

កាន អប់ញ៉ា ៖

- ១ កឹប ទី ញ៉ាង នែវ ?
- ២ ផា ប៉ាណូស ពិន ចាក តឹម ព្រី ពិន តងកាន ញ៉ា ភ្លើ ជែ អន់ កាណាត់ តាល់ ជុង ?

ហៀង ច្រាត់

សិច _____

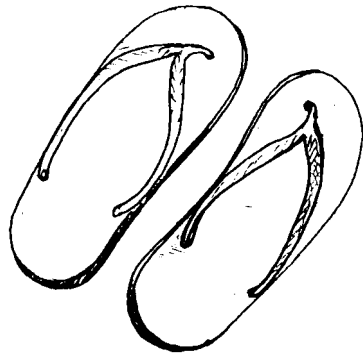

កឹប

ឃ

ឃ

ឃ

ឃ

ឃ

កឹប

កឹប

កឹប

កឹប

កឹប

កឹប អា អូ ត្រាត់ ដឹង ម៉ោញ នៃវ អុះ ។

ប៉រ ច្រាត់ អន់ដឹស តាំងឡា សារ កឹប អ្នះ ៗ ពីង កាសើ
អន់តើះ អា ៖

បី ហៀន បូក ទៀត

$$\boxed{100} + \boxed{200} = \boxed{}$$

$$\boxed{400} + \boxed{500} = \boxed{}$$

$$\boxed{700} + \boxed{200} = \boxed{}$$

$$\boxed{500} + \boxed{300} = \boxed{}$$

$$\boxed{300} + \boxed{200} = \boxed{}$$

$$\boxed{400} + \boxed{100} = \boxed{}$$

$$\boxed{400} + \boxed{300} = \boxed{}$$

$$\boxed{600} + \boxed{100} = \boxed{}$$

$$\boxed{200} + \boxed{600} = \boxed{}$$

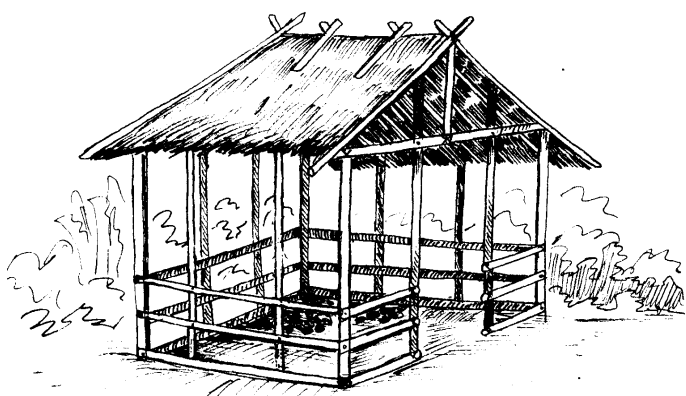

អង់ទ្រូង

វត្ត អញ្ជាច្ចុយ ឡាំ ប៉ាត់ តាឡាត បាងលុង អើ ណាំង តាច់ ប៉ាសយ៉ ចឹង រស មក់ ខង អើ អូ ទី មក់ យរ ។ អើ រស មក់ កេះ ។ វត្ត អញ្ជាច្ចុយ ឡាំ ប៉ាត់ ព្រី ចាក ណាំង កោះ អ៊ឹង អើ ចឹង ប្រើត្រី អង់ទ្រូង សាតៃ ។ វត្ត អញ្ជាច្ចុយ ប្រើត្រី អង់ទ្រូង កេះ ។ ទីល ដាវ តាយ៉ាង អើ ឡាំ ប៉ាត់ តាឡាត បាងលុង ចាក ណាំង តាច់ គន សាតៃ បាក អើ ចឹង រង ។ វត្ត អញ្ជាច្ចុយ តាច់ គន សាតៃ ទី ប៉ែង កាតុ ។ កេះណោះ អើ អ្យក់ សិត ប៉ាត់ ហី ចែត ពឹង អង់ទ្រូង អើ ប្រើត្រី ណោះ ។

កាន អប់ញ៉ា ៖

- ១ វត្ត អញ្ជាច្ចុយ ឡាំ ប៉ាត់ តាឡាត បាងលុង ណាំង តាច់ ញ៉ា ?
- ២ វត្ត អញ្ជាច្ចុយ តាច់ គន សាតៃ ភ្លឺ ចឹង ប្រើត្រី ញ៉ា ?
- ៣ វត្ត អញ្ជាច្ចុយ តាច់ គន សាតៃ ទី ញ៉ាង កាតុ ?

ហៀន ច្រាត់

សិច _____

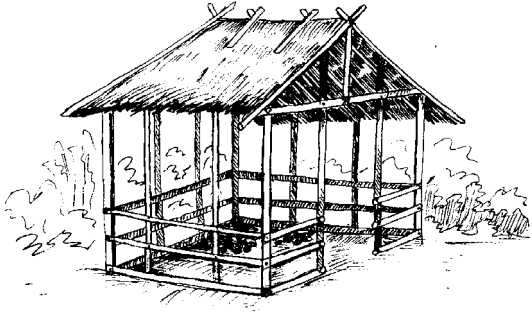

អង់ទ្រូង

ទ្រ

ទ្រ

ទ្រ

ទ្រ

ទ្រ

អង់ទ្រូង

អង់ទ្រូង

អង់ទ្រូង

អង់ទ្រូង

អង់ទ្រូង

អើ ចឹង ប្រើ អង់ទ្រូង សាតែ ។

ប៉រ ច្រាត់ អង់ដីស តាំងឡា សារ អង់ទ្រូង អ្នក ៗ ពឹង
កាសែ អង់តេ អា ៖

បី ហៀង ដក ខ្សែក

$$\boxed{600} - \boxed{200} = \boxed{}$$

$$\boxed{400} - \boxed{500} = \boxed{}$$

$$\boxed{700} - \boxed{200} = \boxed{}$$

$$\boxed{500} - \boxed{300} = \boxed{}$$

$$\boxed{300} - \boxed{200} = \boxed{}$$

$$\boxed{400} - \boxed{900} = \boxed{}$$

$$\boxed{900} - \boxed{300} = \boxed{}$$

$$\boxed{600} - \boxed{500} = \boxed{}$$

$$\boxed{400} - \boxed{200} = \boxed{}$$

កាន ហៀន ទី ១០៤

គន ណោះ ចាន់ ឡាកា



កាល្មាន ខាប់ខ្ល ណោះ ចាន់ ល្ង ក្លីញ តិវ អន់ខែ ទី គន ប្លាន់ ដូវ គន កាម៉ាក់ ម៉ៅញ ដូវ ឡាក់ គន ឡោងទ្រៀ ប៉ែង ដូវ



ណាវ្ល គន អង់កាន់ ។ ដាវ អា គន កាម៉ាក់ ក្លីញ តិវ រ៉ៃ ឡាំ កោះ ប៉ាអូ តង់ ពី រ៉ៃ ប្រ័ត រុំប៉ង មិវ នីទៅ ដេល ។

ផៈ ណោះ រ៉ៃ ឡាកា តិ ត្រត់ ប៉ាអូ ឡាញ ហៈកា រ៉ៃ អូ ទី អ្សត នីចម អុះ ។ រ៉ៃ រ៉ៃ ប្រ័ត ឡាំ ណាវ្ល ។



ទីល កាង្វាច កេះ អង់ខែ ពី គន សិត ប៉ាត់ ហី ។ គន អើ ហ៊ុំ
 រ៉ាប៉ោត អ្នាត់ ឡាកោ ច្រះ កេះ ។ កេះណោះ មើត អើ ប្រើត
 ពរ សាអ៊ឹង ប៉ាអាំ ៗ សាំរ៉ាប់ ខាប់ខ្ល
 អង់ខែ សង់ សា ។

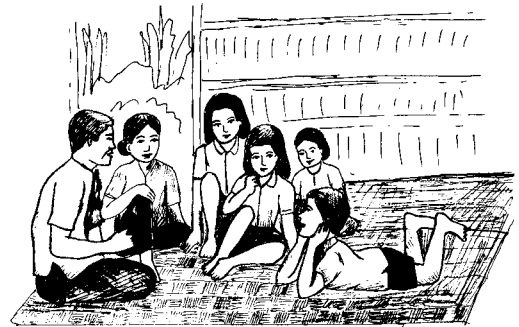

គន អើ សង់ សា កេះ ៗ អើ អ៊ែ
 រ៉ះ សារ ប៉ាតុំ គួប កាណុង
 ខាប់ខ្ល អង់ខែ បបើត ។

កេះណោះ អើ ម៉ុត តែប ខង អើ ក្លេះ ប្រើត ង៉ារ ដាវ ពៃ ។



ផះ អើ ម៉ុត តែប អើ តែប អូ ស្ងួរ
 ហ្គាក់ អុះ ខង អើ អិត តី ខង តី
 អើ ទី ឡាកា ។

តារ កាំលី ផុងម៉ាំង អើ ឡាំ ប៉ាត់ ព្រី
 ណាវ៉ុ ឡាំ ណាំង កោះ ប៉ាអូ ប្រើត
 រ៉ុបឹង តាត់ អង់កេះ ។ តី អើ ចឹក ម៉ក់ អូ
 ស្ងួរ ឡម អុះ ខង តី អើ ប៉ុក លុរ ៗ
 កាហ្វី ខុរ អិត ហើង យ៉ុប ៗ ។



ផ្ទះ ណោះ អើ ទី រ៉ះ កា ពី អើ ជា “ពី អាញ អិត តី ខាក់
 អាញ អូ អូ ប្រើ គី ង៉ាវ ណាវ អុះ” ។ ពី អើ តើល ជា “ទីល
 នីណោះ វា ឡូវ ពី អាញ ចឹង កោះ
 ដឹង អាញ ខោ ហង” ។



ទីល កាង្វាច អង់ខៃ ពី គន សិត
 ប៉ាត់ ហី ណាវ ។ សាត់ មើត អើ
 ប៉ប តី គន អើ ប៉ក មើត អើ ជា
 “តាយ៉ាង គន ត្រត់ ឡាំ ប៉ាត់ ម៉ូអ្សា” ។



ម៉ាង ណោះ គន អើ តែប អូ ហ្គាក់ អុះ
 ខង អើ អ្សត តិត
 អិត តី តិត ។ តាវ
 កាំលី ណោះ ចាន់
 ឡាំ ជិន គន អើ
 ឡាំ ប៉ាត់ ម៉ូអ្សា ។

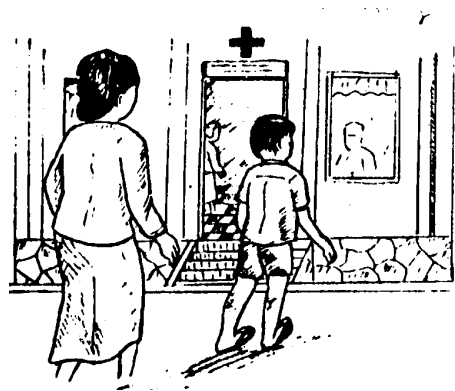

សាត់ ម៉ុត ម៉ូអ្សា ប៉ប តី អើ ប៉ក
 លុវ ៗ អើ អំបញ្ច ជា “ញ៉ា ត្រត់
 គម អង់ អើ ប៉ក នីអៀ? អូ ទី
 រ៉ាវ អូ ទី ទ្រែម តិត” ។

ណោះ បាន អើ តើល ជា “អើ អង់ក៏”
 តាំបាង អង់ អាញ ប័ប កាង្វាច ដាវ សើត
 ពៃ” ។ ម្ពត ម្ពុអ្សា កា ទី វាវ ឡាកា ដាត់
 កេះ ៗ កេះណោះ ទ្រែម តី ឡាកា ។



កេះណោះ ម្ពុអ្សា ច្រាត់ សត់ត្រា អង់ កា ណោះ បាន ប្រើ អើ
 ឡាំ តាច អង់ហ្គាំ ប៉ាត់ តាឡាត ។

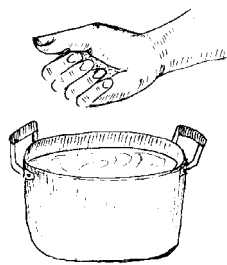

កេះណោះ ម្ពុអ្សា ទី វះ កាអើ ជា “អើស វាវ
 ឡាកា ប៉ាត់ ហី អើស តាំងឡា វប ដាវ ។ វាវ
 លូ ទៀក តុ អិវ ៗ ចៃត ប៉ោះ បបើត ។ កេះ
 ណោះ ត្រាំ តី ពីង ទៀក អញ្ជាជិត តាម ទៀទី ។

កេះណោះ អ្សក់ អញ្ជាសើង ដាត់ ៗ អ្សត ពីង
 តាំងហាល ឡាកា ណោះ អង់ សាអ្សាំង ។
 កេះណោះ ទ្រែម អង់ សាគីម ភ្លឺ បងកាន់
 ជេ អង់ ជាញាត ម្ពត ។

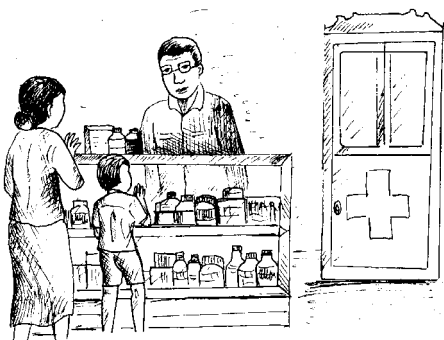
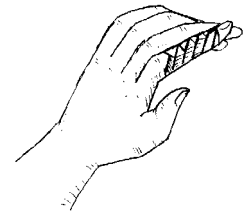

អង់ទ្រូល អើ ចឹង សើត ប៉ាត់ ហី
 ណោះ បាន ម្ពត តាច អង់ហ្គាំ អង់
 កា គន អើ ។ អើ ទី អ្ស ឡាកក់ កេះ
 ឡឹង កាន អង់តត់ យវ អង់ហ្គាំ
 ឡឹង ពូ ប្រូ ។

ណោះ ចាន់ ល្ង គន អើ អង់ខៃ សីត ប៉ាត់ ស្រុក អង់ខៃ
 ណារ្ន ។ ពៀរ ប៉ែង ដាវ ឡឹង ណោះ តិ អៃ ប៉ុក ប៉ែត ខង
 បើ តាន់ ដាត់ ឡុត អុះ ។ រ៉ប់ ដាវ ណោះ ចាន់ អើ សង់តុក
 ទៀក ចៃត ប៉ោះ បប៉ែត អង់ កា គន អើ ត្រាំ តិ ។



កេះណោះ ណោះ ចាន់ អ្យក់ អញ្ច៉ែសីង អើ
 ទី ប៉ិស ល្ង សាប៊ូ ដាត់ ៗ កេះណោះ អើ
 កាត់ តាត់ វាហីញ ប៉ិច កា ឡាម៉ត អ្យក់
 ព្រៃម តិ គន អើ ។

គន អើ អ្ន ចៃ អៃ ពីង ហី អុះ។ អើ ប៉ិច
 ឡាំ ប៉ាត់ ម៉ិរ ។ ប៉ាត់ សីត ទីល ប៉ាត់ ហី
 តិ ឡាកា អើ ណោះ បីត ដឹង តេះ ៗ ។



ណោះ ចាន់ ប៉ប បីត នីណោះ អើ
 កា តាឡេះ អ្យក់ ឡាច់ អញ្ច៉ែសីង
 ព្រៃម ឡាកា ឡឹង តិ គន អើ
 កេះណោះ អើ វាវ តិ ឡាកា
 ណោះ អង់ ដាត់ ណារ្ន ។

កេះណោះ វ៉ែ អង់ អង់ហ្គាំ កា គន វ៉ែ
 ឡាវ៉ាន់ ព្រយ ម្ពត ម្ព័អ្សា វ៉ះ កាវ៉ែ ។
 យ៉ះ តី វ៉ែ ទី ប៉ាឡៃ ឡីង អង់ទ្រូល
 កាតាម គន វ៉ែ វ៉ែ ឡាវ៉ាន់ អង់ហ្គាំ
 លើយ ទីល ទី អង់ហ្គាំ ណោះ ។



កិញអៀ អា ជា ទី ប៉ាណុស ម៉ោញ ដួវ កាណុង ខាប់ខ្ន វ៉ែ
 ទី ឡាកា វ៉ែ អ្ន កេះ កាណុង កាន វ៉ាវ ត្រាំ ទៀក ប៉ោះ អង់
 កា ពូ ។ កេះណោះ ក្រាន់ កា អ្សក់ កាណាត់ ដាត់ ៗ ទ្រែម

វ៉ែ តាំងឡា អ្ន កេះ ។
 ជា ទី ពូ ឡាកា តិស
 ប៉ុក យ៉ិប វ៉ែ អ្ន ឡាំ
 ជិន ពូ ប៉ាត់ ហី ម្ព័អ្សា
 ស្រីស ៗ ។



កាន អំបញ្ចុំ ៖

១. ជា ពិន ទី ឡាកា ជា ពិន អ្ន វ៉ាវ វ៉ែ ចឹង កើត នីចម៍ ?
២. ទៀក នីចម៍ ពិន ត្រត់ វ៉ាវ ជា ពិន ឡាកា ?
៣. ជា ពិន ឡាកា កេះណោះ វ៉ែ ប៉ុក កាហ្វី កាខាក់
 ពិន ត្រត់ ប្រើត៍ នីចម៍ ?

កូនមីងចាន់ត្រូវប្រុស



មីងចាន់និងពូតិលមានកូនប្អូននាក់ ។

កូនច្បងជា កូនប្រុស
និងបីនាក់ទៀតជាស្រី ។

ថ្ងៃនេះកូនប្រុសរបស់គាត់ ទៅជួយកាប់បូស្សី ដើម្បីធ្វើ
របងថ្នក ។



ស្រាប់តែនៅពេលនោះកូនគាត់មុត
ដៃនឹងបូស្សីដ៏ស្រួច ប៉ុន្តែវាមិនភិត
ភ័យទេ ។ វានៅតែ
ធ្វើការបន្តទៀត ។
ពេលល្ងាច កូននិង
ខ្ញុំពុកក៏ត្រឡប់ទៅ



ផ្ទះវិញ ។ កូនគាត់ទៅងូតទឹកដុសខ្លួនស្អាត
បាត ។

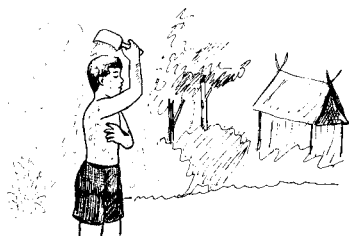

ម្តាយ បានរៀបចំ ម្ហូបអាហារយ៉ាង
ឆ្ងាញ់សំរាប់ក្រុមគ្រួសាររបស់គាត់ ។
កូនគាត់ហូបបាយ រួចហើយ វាក៏អង្គុយ
និយាយលេងជួបជុំគ្នា ក្នុងក្រុមគ្រួសារ ។

បន្ទាប់មកវាក៏ទៅសំរាក ព្រោះវាឆ្លើយហត់ នឹងការងារកាលពី
ពេលថ្ងៃ ។

វាដេកមិនសូវលក់ទេ ព្រោះមានការ
 ឈឺចាប់ ដោយដៃវាមានរបួស ។
 ព្រលឹមឡើងវាធ្វើដំណើរទៅព្រៃ
 ទៀត ដើម្បីរកកាប់ ឫស្សី យកមក

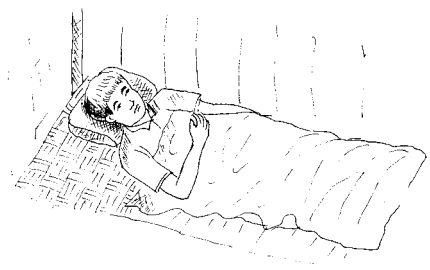

ធ្វើរបងអោយហើយ ។ វាកាន់កាំបិត
 មិនសូវជាប់ទេ ព្រោះដៃវាហើម ខ្លាំងឡើង
 ក្រហម ហើយកាន់តែឈឺខ្លាំង ឡើងៗ ។
 ពេលនោះវាប្រាប់ឪពុកវា ៖ «ពុកអើយ!
 ខ្ញុំឈឺដៃណាស់

ខ្ញុំធ្វើទៀត មិនកើតទេ» ។ ឪពុកក៏
 និយាយមកកូនវិញ ៖
 «បើអញ្ចឹង កូនសំរាកចុះ ទុកឲ្យ
 ពុកកាប់តែម្នាក់ឯងបានហើយ» ។



លុះពេលល្ងាច ឪពុកនិងកូនធ្វើដំណើរត្រឡប់មកផ្ទះវិញ ។



ឃើញដៃរបស់កូនហើមខ្លាំងម្តាយប្រាប់
 កូន ៖ «ស្តែកកូនត្រូវទៅពេទ្យ» ។
 យប់នោះកូនគាត់ ដេកមិនលក់ទេ
 ដោយភ័យផង
 ឈឺផង ។ ព្រឹក
 ឡើង មីងចាត់ក៏

នាំកូន ទៅមន្ទីរពេទ្យ ។

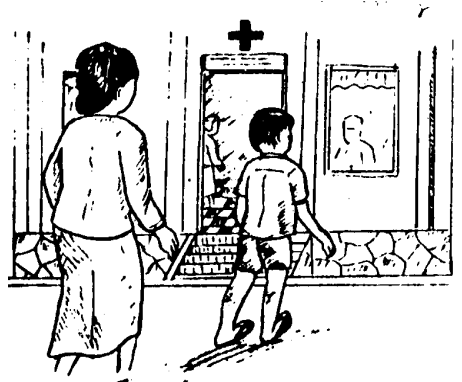



គ្រូពេទ្យឃើញដៃវាហើមខ្លាំងក៏
សួរ ៖ «ហេតុអ្វីក៏ទុកឲ្យហើមដូច
នេះ? ម៉េចក៏មិនមកពេទ្យភ្លាមៗ
ហើយដៃនេះក៏មិនទាន់បានលាង
និងរំដែង» ។ មីងចាន់ឆ្លើយ ៖

«កូនខ្ញុំទើបតែបង្ហាញឲ្យខ្ញុំមើលកាលពីល្ងាចមិញនេះ» ។

គ្រូពេទ្យចាប់ផ្តើម លាងរបួសអោយស្អាត ។ រួចទើបគាត់រុំរបួស
នោះ។ បន្ទាប់មកគ្រូពេទ្យ ក៏សរសេរសំបុត្រ
ឲ្យមីងចាន់ទៅទិញ ថ្នាំព្យាបាលនៅឯផ្សារ ។
គ្រូពេទ្យប្រាប់ ៖ «នៅផ្ទះអោយឧស្សាហ៍លាង
របួសដោយខ្លួនឯងរៀងរាល់ថ្ងៃ ។ លាង
ដៃដោយទឹកក្តៅខ្សោយៗ» ។

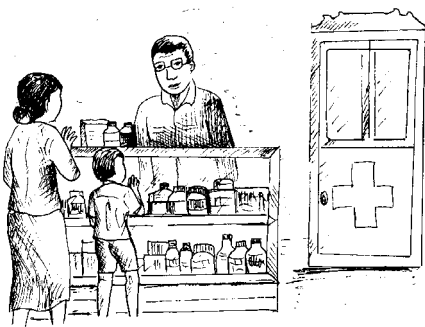
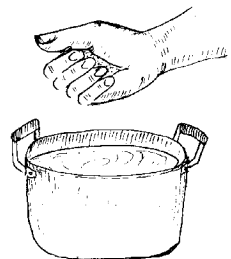

មុនពេលត្រឡប់ទៅផ្ទះវិញ មីងចាន់បាន
ឆ្លៀងចូលទិញថ្នាំឲ្យកូន ។ គាត់បាន
យល់ច្បាស់នូវការណែនាំពីរបៀបប្រើ
ប្រាស់ថ្នាំពីអ្នកលក់ ។ មីងចាន់និងកូន
ក៏ធ្វើដំណើរទៅភូមិរបស់គាត់វិញ ។

ពីរបីថ្ងៃក្រោយមក ដៃវានៅហើមតិចៗ មិន
ទាន់ជាភ្លាមទេ ។ រៀងរាល់ថ្ងៃ មីងចាន់តែង
តែដាំទឹក ដាក់អំបិល សំរាប់ឲ្យកូនត្រាំដៃ ។
មីងចាន់យកក្រមា ដែលគាត់បានបោកនឹង
សាប៊ូស្អាតហើយ យកមកកាត់ជាចំរៀក
តូចៗ ដើម្បីងាយស្រួលរុំរបួសឲ្យកូន ។



កូនរបស់គាត់មិនចង់នៅផ្ទះទេ ព្រោះវាចង់
ទៅលេងឯចំការ ។ ពេលវាមកផ្ទះវិញ
ដៃរបួសនោះ ប្រឡាក់សុទ្ធតែដី ។ មីង
បានឃើញដូច្នោះ ក៏ស្រាយកំណាត់រុំ



របួសចេញពីដៃកូន
ហើយគាត់ចាប់ផ្តើម

លាងរបួសឲ្យស្អាតម្តងទៀត ។ គាត់បានឲ្យថ្នាំ
កូនលេបតាមពេទ្យកំណាត់ ។

ទោះបីដៃនេះបានស្រកជាងពីមុនក៏ដោយ

កូនគាត់នៅតែ

លេបថ្នាំបន្ត

រហូតទាល់តែ

អស់ថ្នាំ ។

សព្វថ្ងៃ

ក្នុងគ្រួសារ

របស់គាត់ ពេលមានមនុស្សត្រូវរបួស

គាត់ចេះលាងរបួស និង ត្រាំទឹកអំបិលឲ្យពួកគេ រួចគ្រាន់តែយក

កំណាត់ស្អាតមករុំដោយខ្លួនឯង

បាន ។ តែបើសិនជារបួស

នោះហើមខ្លាំងឡើងក្រហម

គាត់បញ្ជូនគេទៅមន្ទីរពេទ្យភ្លាម ។



២៧

កាន ហៀន ទី ១០៦



គ្លៅ

១

គ្លៅ
២៧

២

២៧ ២៧ ២៧
គ្លៅ ពៅ លៅ

៣

គ្លៅ
ពៅ
លៅ

៤

គ្លៅ ពៅ លៅ
ក្លើ័ តាំពៃ តាំងលេ
ក្លើម ពីល លើយ



គ្លៅ

វត្ត ពៅ សោ អើ ឡាំ ចាចាក ប៉ាត់ ហី ពូ ។
 អើ កាតាំង លោ ពូ ជា ទី គ្លៅ អៀង ប៉ាត់ ទៀក
 យ៉ាត់ វ៉ាឡាំ ។ កេះណោះ អើ ឡាំ ហៃ គ្លៅ អើ
 ជា គ្លៅ អា នីទៅ លូ កាអ្នាត ដេល ។ វត្ត វ៉ះ កា
 ម្ពត សាស្វា ជា គ្លៅ អា ពូ អូ អូ សា អុះ សោ ។
 ជា ពិន សា គ្លៅ អា ក្សត ខាក់ ប៉ុក អំប៊ុត ប៉ុក
 តាជក់ អូ អូ កាប អុះ ។

កាន អំបញ្ចំ ៖

- ១ គ្លៅ អា វិច លូ កាណាត៍ ញ៉ាំ ?
- ២ ពិន អូ ប សា គ្លៅ ?

ហៀន ប្រាត់

សិច _____



គ្លៅ

េ ៗ

េ ៗ

េ ៗ

េ ៗ

េ ៗ

គ្លៅ

គ្លៅ

គ្លៅ

គ្លៅ

គ្លៅ

គ្លៅ អា ពូ អូ អូ ស៊ា អុះ ស៊ា ។

ប៉រ ប្រាត់ អង់ដីស តាំងឡា សារ គ្លៅ អ្នះ ៗ ពីង កាស៊ី
អង់តៃ អា ៖

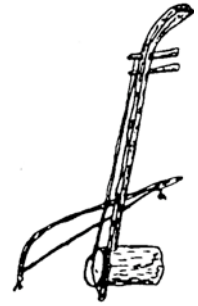
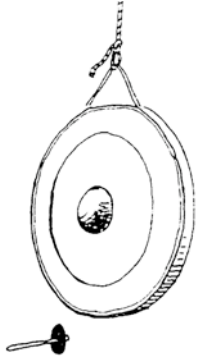

ជា ណាង ប៉ិច ឡាកោ បោផ្លូវ

(លំដាប់ទ ភីសវង់)

ផែន ថី

១. ជា ប៉ិច កា ដាត់ ញ៉ា អីស អូ អ្នាត់
 លូ សាប៊ូ អា ណាង អីយ
 ណោះ អែ ថីង អីយ
 អន់ ដាត់ ឡាកោ អន់ ដាត់ ឡាកោ ។

២. ជា ប៉ិច បោ ផ្លូវ ញ៉ា អីស អូ អ្នាត់
 សាប៊ូ ណាំហាម ណាង អីយ
 ម៉ោច អ្នាត់ ខំ ៗ
 យី តាតាម រ៉ូះ យី តាតាម រ៉ូះ ។

៣. ជា ប៉ិច កា វ៉ត់ ត្រត់ អាត់ឡាម៉ៃ
 អ៊ែ ពីង ស្រុក តេះ ពិន អា
 ក្រាត់ ៗ ណាំផា
 សាស្វា ប្រីត ព្នយ សាស្វា ប្រីត ព្នយ ។

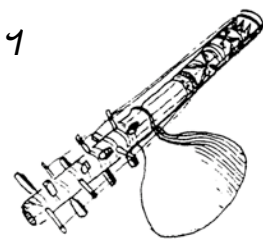
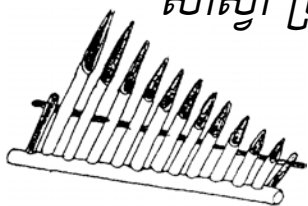

៤ ៧៖

កាន ហៀន ទី ១០៧



កោះ

១
កោះ
៤ ៧៖

២
៤ ៧៖ ៤ ៧៖ ៤ ៧៖
កោះ ប៉ោះ ត្រោះ

៣
កោះ
ប៉ោះ
ត្រោះ

៤
កោះ ប៉ោះ ត្រោះ
កោប ប៉ាក់ ទ្រក
គូលី ពីត អង់ទ្រី



កោះ

វ៉ា អាញ ឡាំ កោះ ត្រោះ អើ ចឹង ប្រើត បើក ។
 កេះណោះ អើ ឡាំ តាច់ ប៉ោះ ប៉ាត់ តាឡាត ។ អើ សាប៉ូះ
 ហី ប៉ាតុំ គី ឡាំ កោះ ប៉ាត់ អ៊ុត ។ អើ កោះ ទៀក កោះ
 ពៀ កោះ រ៉ៃ កោះ ប៉ោះ ។ អើ ជៀក ចាង អើ ឡាំ សុះ
 តាង អន់ខែ ចឹង រស មក់ ។ ប៉ាសយ អន់ខែ កាង ខាក់ ។
 អន់ខែ កោះ អ៊ឹង ត្រាត ហី ចឹង ពួក ។ អន់ខែ ណាំង
 អន់ហ្គាំ ប្រាត រ៉ក់ អន់ខែ ។ វ៉ា អើ កោះ ទៀក អន់ កា រ៉ក់
 អៃត ។ កោះ អញ្ចាចាត ប៉ូ អន់ កា រ៉ក់ សា ។ កោះ ប៉្យា អន់
 កា អ៊ុរ ចោះ ។

កាន អំបញ្ចុំ ៖

១. អើ ជៀក ចាង អើ ឡាំ សុះ តាង ចឹង ប្រើត ញ៉ា ?
២. វ៉ា អើ កោះ ប៉ោះ អន់ កា កាណាត ញ៉ា សា ?

ហៀង ច្រាត់

សិច _____



កោះ

កោះ

កោះ

កោះ

កោះ

កោះ

កោះ

កោះ

កោះ

កោះ

កោះ

វ៉ា កោះ ខ្សែក អង្ក កា រក់ អៃត ។

ប៉រ ច្រាត់ អង្កដីស តាំងឡា សារ កោះ ឆ្មោះ ៗ ពឹង
កាសើ អង្កតោះ អា ៖

កាង ប្រឹក្សា ខ្សែក ដិត ទី ត្រាទុក

៧៦ - ៥៧ =

ដប់ រាយ	
៧	៦
៥	៧
១	៧

៨០ - ៥៥	៧៦ - ៣៨	៨៨ - ២៦	៧៥ - ៣៦	៥៤ - ៣៧
<input type="text"/>	<input type="text"/>	<input type="text"/>	<input type="text"/>	<input type="text"/>

កាន ហៀន ទី ១០៨

ខេត ពីង ប៉ាថេត កាំពូថៀ

ណោះ យ៉ែរ អើ ទី អ្សក សត់ត្រា ឡឹង
 មី អើ ឡាក់ អ្វី ប៉ាត់ ខេត
 សាន់ទ្រែង ។ ណោះ យ៉ែរ អើ ប្រាត់
 សត់ត្រា អង់ កា មី អើ ណាវ ។ ផៈ
 ណោះ គន អើ អប់ញ៉ា ជា “មើត
 ប៉ាត់ ចំ ខេត សាន់ទ្រែង ?” ណោះ យ៉ែរ តើល ជា “គន
 ខេត សាន់ទ្រែង ឡាក់ សិច ខេត អង់ទៀត ណាវ ។ ពីង
 ប៉ាថេត កាំពូថៀ ពិន អា ទី ខេត អៀង ។



ទី មៀង តិស មៀង ចិ លូ ទី
 ស្រុក ញ៉ាក់ ។ មៀង ឡាក់
 តិស ឡឹង ពូ មៀង
 ប៉ានីមពិញ ។

តាំងលេ ឡាក់ តិស ឡឹង ពូ
 តាំងលេ មេកុង ។ អង់ឡុង
 តាំងលេ សាប ទី កា អៀង” ។

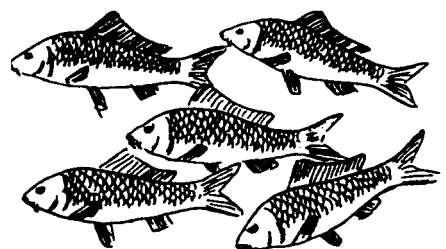

ខេត្តក្រុង ប្រទេសកម្ពុជា

មីងយ៉ីបានទទួលសំបុត្របងស្រីគាត់
ដែលផ្ញើមកពីខេត្តស្ទឹងត្រែង ។

មីងយ៉ីក៏សរសេរសំបុត្រតបទៅបង
គាត់វិញ ។ ពេលនោះកូនមីងយ៉ី

ក៏សួរម្តាយ ៖ «ម៉ែ! ខេត្តស្ទឹងត្រែង

នៅឯណា ?» មីងយ៉ីឆ្លើយទៅកូនគាត់ ៖ «កូន!

នៅក្នុងប្រទេសកម្ពុជា មានខេត្តជាច្រើន ហើយស្ទឹងត្រែងជា
ឈ្មោះខេត្តមួយដែលស្ថិតនៅខាងលិចខេត្តរតនគិរី» ។



«មានទីក្រុងតូច ទីក្រុងធំ និង
ជនបទ ។ ទីក្រុង ដែលធំជាងគេ
គឺទីក្រុងភ្នំពេញ» ។

«ទន្លេដែលធំជាងគេ គឺទន្លេមេគង្គ ។
បឹងទន្លេ សាបមានត្រីច្រើន» .



អង្គក្រវ៉ាត់ វិស្វ ពឹង
ខេត្ត សៀមរាប ។

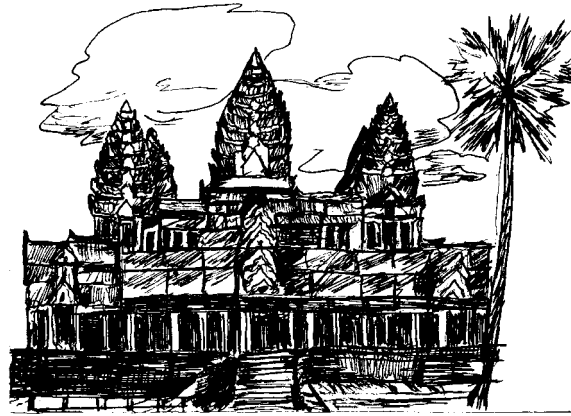

អង្គរវត្ត នៅក្នុង
ខេត្តសៀមរាប ។



ផែនទីប្រទេសកម្ពុជា

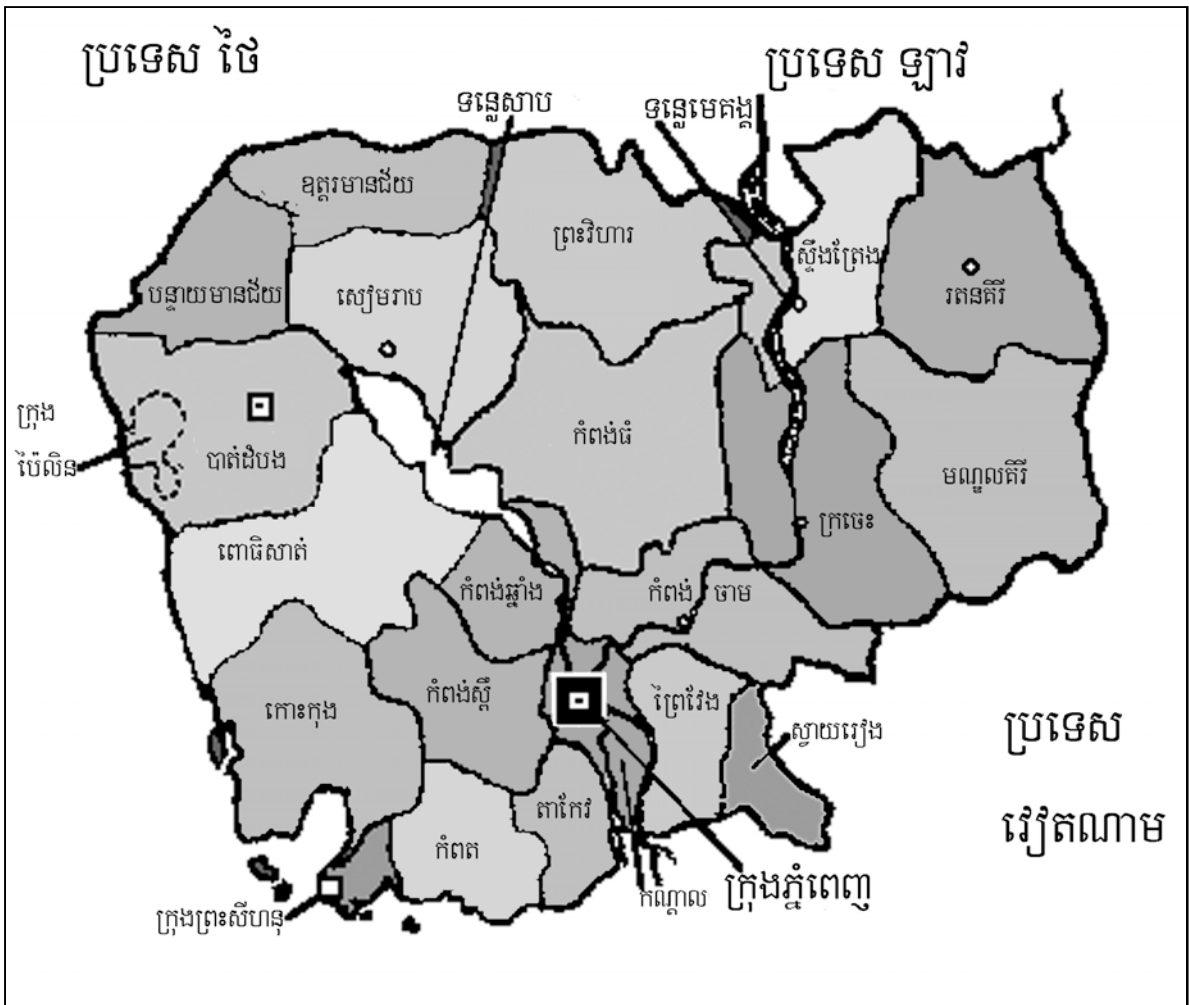

កាន ហៀង ទី ១០៧



គ្រូ

ពី អាញ ឡាំ ណាំង តាច់ ឆ្លឹង អើ ចឹង ប្រើគ័ គ្រូ ។ អើ ប្រើគ័
 គ្រូ អៀង អើ ចឹង ប្រូ ។ អើ ប្រើគ័ គ្រូ តែប ប្រើគ័ គ្រូ
 ឡាំងអ្វី ។ អើ ប្រើគ័ គ្រូ សារ៉ាប ច្រាត់ សត់ត្រា ។ ពី អាញ
 ឡាំ ប៉ាត់ ព្រី ណាំង កោះ ឆ្លឹង ប្រើគ័ អង់ទ្រូ អើ ប៉ប អង់តៃ
 ជ្វេ វ៉ាឡូរ៉ូ ។ អើ ទូញ អង់តៃ ជ្វេ ណោះ អ្សក់ ឡាំ ប្រូ ប៉ាត់
 បានលុង ។ អើ ទី លៀង កេះ ណោះ អើ ឡាំ ណាំង
 តាច់ ប៉ារពេ អើ ចឹង រង ។ លៀង អ្វី សល់ អើ ណាំង
 តាច់ ខោ ព្រេ អង់ កា គន អើ ។

កាន អំបញ្ចុ ៖

១. ពី អាញ ឡាំ ណាំង តាច់ ឆ្លឹង អើ ចឹង ប្រើគ័ ញ៉ា ?
២. ពី ប្រើគ័ គ្រូ ទី ញ៉ាង នែវ ?
៣. ពី ចាក ប៉ាត់ ព្រី ប៉ប កាណាត់ ញ៉ា វ៉ាឡូរ៉ូ ?

ហៀង ប្រាត់

សិច _____

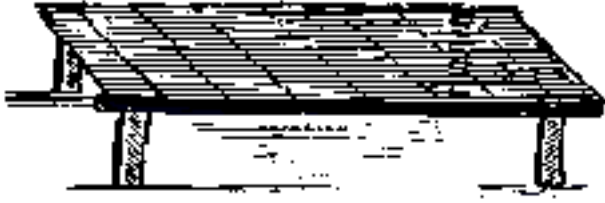

គ្រឿង

៤

៤

៤

៤

៤

គ្រឿង

គ្រឿង

គ្រឿង

គ្រឿង

គ្រឿង

រើស ប្រើ គ្រឿង រៀង រើស ចឹង ប្រូ ។

បើ ប្រាត់ អង្គជីស តាំងឡា សារ គ្រឿង ឆ្នោះ ៗ ពីង កាសែប
អង្គតោះ អា ៖

ប្រាប់ ឈ្មោះ វត្ថុ ទិ អា តែង កាន់តែ ហ្នឹង អង្គ ត្រួត ល្អ ហ្នឹង ។

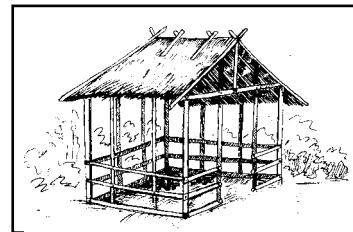
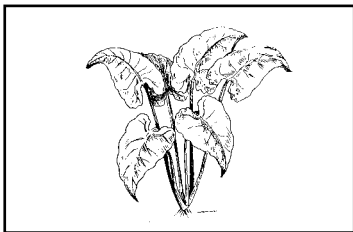
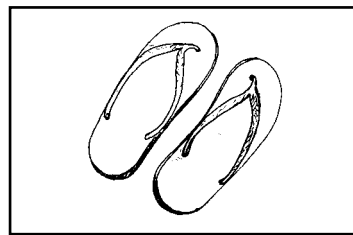
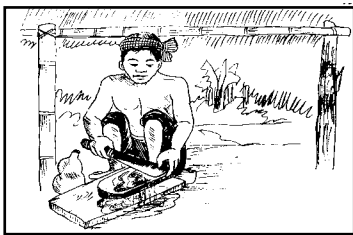
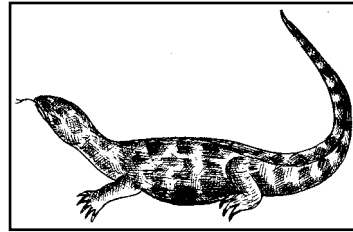
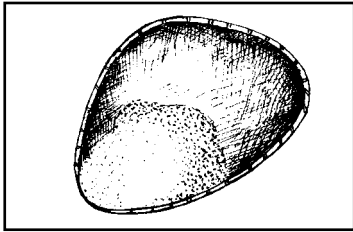

កាន ហៀង ទី ១១០

មៀង ប៉ានីមពិញ

ប្រឹង សៀង អើ អើ ស្រុក ហាង តោ ។ ម៉ាំង ណោះ អើ
 យួង ឡាំ ចាចាក ប៉ាត់ ហី ណោះ យ៉ែ លូ ក្លិញ កាណាង
 ភៀ ប៉ាងៀ អុះ មន អើ ។ ណោះ យ៉ែ អើ ជា “មី អិស
 អង់កៈ សិត ឡឹង ប៉ានីមពិញ ណាវ ៗ ។ ប៉ែ អិស រ៉ះ សាវ
 អង់ កា អុះ មន អិស អ្គ ណើ” ។ ប្រឹង សៀង អើ រ៉ះ កា អុះ
 មន អើ ជា “មៀង ប៉ានីម ពិញ ទី
 ហី អៀង ខាក់ ទី ហី តិស ហី
 ថិ ហី ចាំងហិត ៗ ណាវ ។

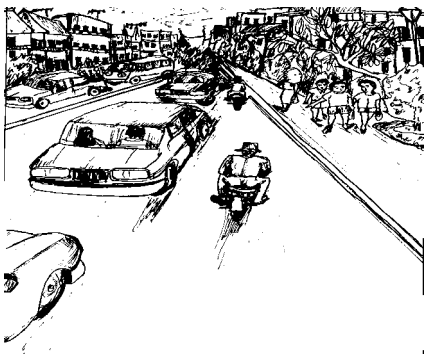

រទ្រង ទី ប៉ាណូស អៀង ទី ឡុត
 ម៉ត្ត ឡុតកងកង រ៉ាតេ ៈ ស៊ីក្ល
 អៀង ។

ពីង មៀង ប៉ានីមពិញ ទី ហី
 សាដាច់ ដាត់ ឡាយ៉ាម ខាក់ ឡាក់
 ចាវ សាដាច់ អើ ។



ពីង មឿង ប៉ានីមពិញ ទី ហី យូបា
 អឿង អង់តូល ហី យូបា អង់ដា
 ចាំងហិត អង់ដា ណាវ កាតេ ។
 អា ហ៊ូប ហី យូបា ។

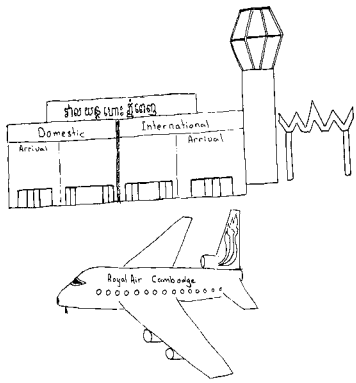

ពីង មឿង ប៉ានីមពិញ ទី ថុង ញុន តិស
 ម៉ោញ សិច ថុង ញុន ណោះ ពចិនតុង
 ទី ញុន ប៉ាន់ សិត ឡាំ ឡឹង ប៉ាថេត
 អង់ទៀត លូ ពីង ប៉ាថេត តាំងឡា ។

ពីង មឿង ប៉ានីមពិញ ទី តាឡាត
 អឿង ។ ទី តាឡាត តិស តាឡាត
 ចិ សារ៉ាប់ ប្រូ ប្រី ទីប ទី យឿង
 អឿង ។



មឿង ប៉ានីមពិញ អូ ត្រគ់
 ឡាំងវ៉ាត ឡាក់កា ស្រុក
 តំពួន ពិន អុះ ។

ទីក្រុងភ្នំពេញ

អ៊ីស្រាឺសៀង រស់នៅ ភូមិត្រើយម្ខាង ។
 នៅយប់មួយ គាត់ឆ្លងមកលេងផ្ទះមីងយី
 និងពូណាង ដើម្បីសួរសុខទុក្ខ កូនក្មួយ
 គាត់។ មីងយីនិយាយទៅ បងស្រីគាត់ ៖



«បង! បងឯង ទើបតែមកពីភ្នំពេញថ្មីៗ សូមបងប្រាប់ក្មួយៗបង
 ឲ្យគេដឹងផង» ។ អ៊ីស្រាឺសៀង ក៏ប្រាប់ក្មួយគាត់ ៖ «ទីក្រុង
 ភ្នំពេញមានផ្ទះច្រើនណាស់ មានផ្ទះតូចផ្ទះធំហើយខ្ពស់ៗទៀត» ។

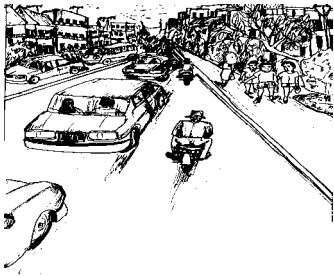

«តាមផ្លូវមានមនុស្ស មានឡាន ម៉ូតូ កង់ រ៉ឺម៉ក
 ស៊ីក្លូជាច្រើន» ។

«នៅទីក្រុងភ្នំពេញមាន ព្រះបរមរាជវាំង ដ៏ល្អ
 ប្រណិតហើយជាទីកន្លែងដែលស្ដេចគង់នៅ» ។

«ទីក្រុងភ្នំពេញ មានវត្តជាច្រើន ហើយ
 ដំបូលវត្តខ្លះខ្ពស់ខ្លះទាប ។

«ទីក្រុងភ្នំពេញមានចំណាត យន្តហោះធំមួយ
 ឈ្មោះពោធិ៍ចិនតុង ។ មានយន្តហោះទៅមក
 ពីប្រទេសផ្សេងៗ និង យន្តហោះក្នុងស្រុក» ។

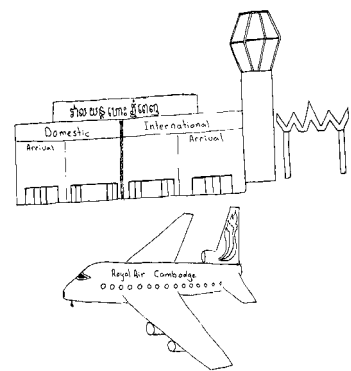

«ទីក្រុងភ្នំពេញមានផ្សារជា
 ច្រើន មានផ្សារធំផ្សារតូច សំរាប់លក់ដូរ
 និងមានរបស់របរ ជាច្រើន សំរាប់លក់» ។

«ទីក្រុងភ្នំពេញ មិនមែនស្ងាត់ ដូចភូមិទំពួន
 យើងទេ» ។

ក

កាត ហៀង ទី ១១១



"រ៉ាឃ្ម"

១
"រ៉ាឃ្ម
រ៉ាឃ

២
"រ៉ាឃ ខើឃ ណាវ
"រ៉ាឃ្ម ខើឃ្ម ណាវ្ម

៣
"រ៉ាឃ្ម
ខើឃ្ម
ណាវ្ម

៤
"រ៉ាឃ្ម ខើឃ្ម ណាវ្ម
រីត្ម ខើក ណាក
រីស ខើឃ ណើ

វ៉ាយ្យ



វត្ត អាញ សើត ពៃ អើ អើ ពឹង មុំ ពឹង ស្រែ ប្រើ ទេ ប្រើ តែប ។ ពូ សើត ពៃ ទី សាណា សាណាត អៀង ព្រក ក្រាស វ៉ាវ ណាវ អ្សា សែម អ្សា ជ្រុល អៀង អូ ត្រត់ ឡាក់កា ពិន កិញអៀ អុះ ។ វត្ត អាញ អើ អើ ពឹង មុំ ប្រើ ស្រាត់ ប្រើ ទីងគង ។ អើ ប្រើ ស្រាត់ កេះ ៗ អើ វ៉ាយ្យ ស្រាត់ ប៉ាញ សាត់ តាំពៀក ត្រង ញ៉ា អូ ស្រាត់ ណោះ ។ អើ ប៉ាញ ត្រត់ ប៉ាត់ ពឹង តាំពៀក តាទិច ស្រាត់ អើ ណោះ កេះ ៗ អើ ជិត កាំ អៀង ប៉ាញ ទីងគង ។ ប៉ាត់ កាង្វាច ដាវ ក្សាម ចឹង មុត អើ កាតាំង អ្សា អោត វ៉ាវក ក្សាម អង់ទ្រីល មុំ អើ ។ ប៉ាត់ ម៉ាំង យ៉ាម សាយ៉ាម អើ អ្សក់ ស្រាត់ អ្សក់ ទីងគង អើ ជា “បះ ចាក ណាំង ប៉ាញ អ្សា ព្រី អាញ វេស” ។ ចាក មុត កាអើ កាណុង ព្រី ប៉ប អ្សា ព្រី តែប ពឹង អ៊ឹង អើ វ៉ាយ្យ ស្រាត់ ស្វាក ខីប តាមង ប៉ាញ អ្សា តង ប្រើ ៗ ឡិ តូត ប៉ាត់ តេះ អើ ផះ ចឹង អ្សក់ ជាឌី បិក តាឡុះ កាអើ ។ វត្ត វ៉ាយ្យ ស្រាត់ ចឹង ប៉ាញ បិក ។ បិក កា សាតាក់ លើយ កាអើ ។ ណោះ ហង វត្ត អើ សើត តាដោះ ។ តាវ កាំលី អើ ចាក ពៀល អង់ទ្រីល មុំ ណាវ អើ ប៉ប ព្រក សា ប្លៃ អ៊ឹង អៀង ខាក់ ។ អើ វ៉ាយ្យ ស្រាត់ ប៉ាញ ព្រក ទី តាម ត្រោ កាតុ កេះណោះ អើ សើត ប្រើ សាអ៊ឹង សង ។

ហៀង ច្រាត់

សិច _____



វ៉ាយ្យ

ក

ក

ក

ក

ក

វ៉ាយ្យ

វ៉ាយ្យ

វ៉ាយ្យ

វ៉ាយ្យ

វ៉ាយ្យ

វ៉ាយ្យ ច្រាត់ ប៉ាយ្យ អ៊ូរ ព្រី ។

ប៉ាយ្យ ច្រាត់ អង់ដិស តាំងឡា សាវ វ៉ាយ្យ អ៊ូរ ព្រី កាសែវ

អង់តេរ អា ៖

កាន ហៀង ទី ១១២

ក្បាំង

កាឡូក្រាម

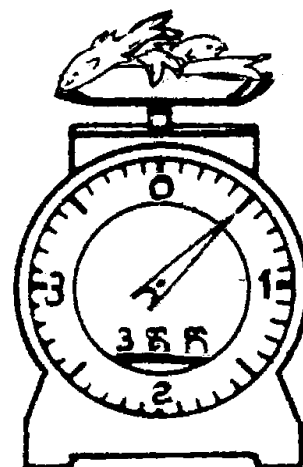
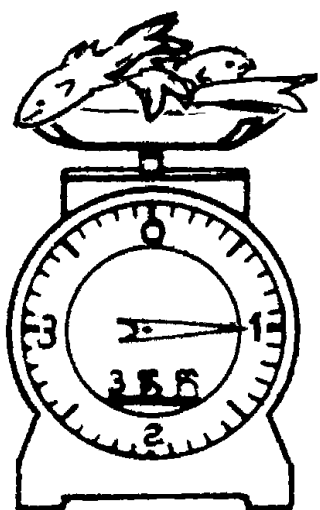

កា អា ទី ក្បាំង ១ កាឡូ ។
 ១ កាឡូ សាម៉េ លូ ១០ ខាំ ។

កា អា ទី ក្បាំង ទង់តិក៍
 កាឡូ ។ ទង់តិក៍ កាឡូ
 សាម៉េ លូ ៥ ខាំ ។

កាឡូ លូ ខាំ សំរាប់ អញ្ជាជីង កាណាត៍ ក្បាំង ។

១ កាឡូ = ១០ ខាំ

ទង់តិក៍ កាឡូ = ៥ ខាំ

កាឡូ អំប៊ែរ ពូ ច្រាត់ ជា គីឡូ លូ គីឡូក្រាម ។

ជា ពូ ច្រាត់ អន់ អ្នែ ច្រាត់ ជា គីក ។ អញ្ជាជីង អំប៊ែរ

ច្រាត់ ជា ជញ្ជីង ។

កាឡូ ទី ប្លង់ ផែរ

១. កាឡូ អង់ទល គីឡូ

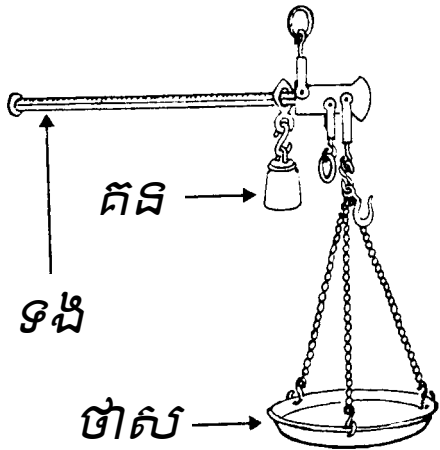

២. កាឡូ ថាស

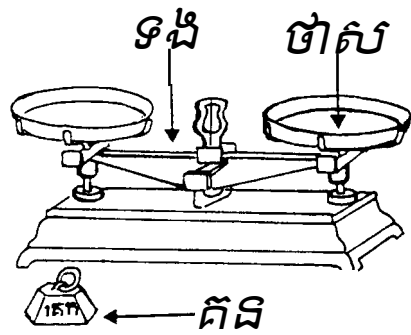

៣. កាឡូ មង

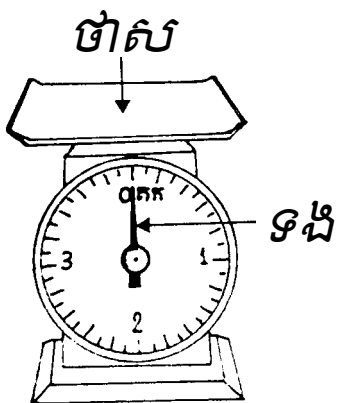

៤. កាឡូ ប៉ុង

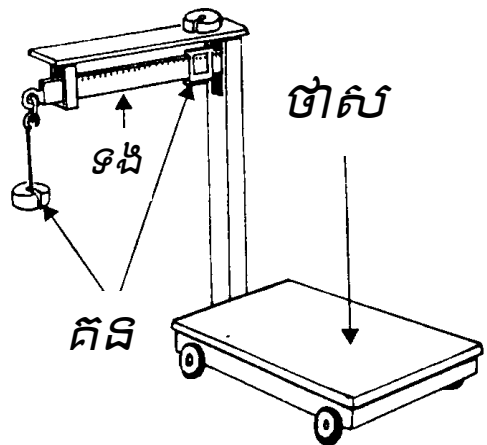

ហត្ថ រ៉ះ ក្តាំង កាណាត៍ តែង កាន់តេះ អា ។

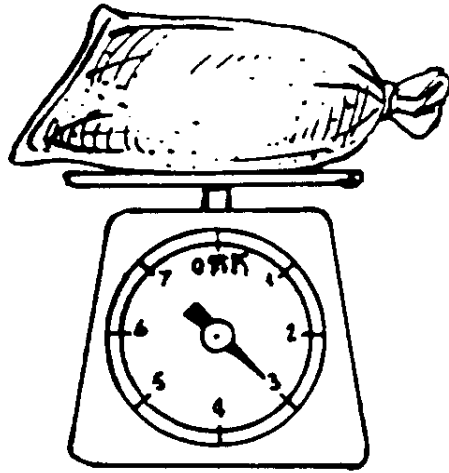
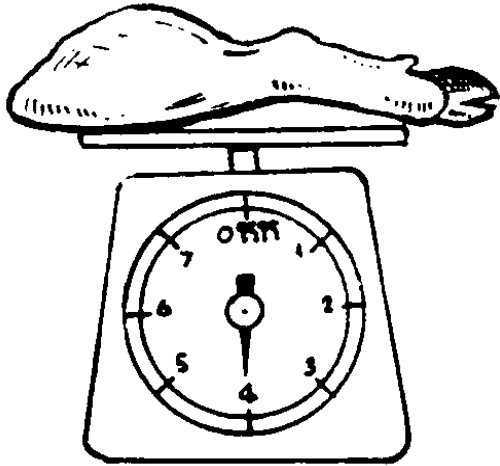

ជុំង សាតៃ ទី ក្តាំង កាឡូ ។

ប៉ោះ ទី ក្តាំង កាឡូ ។

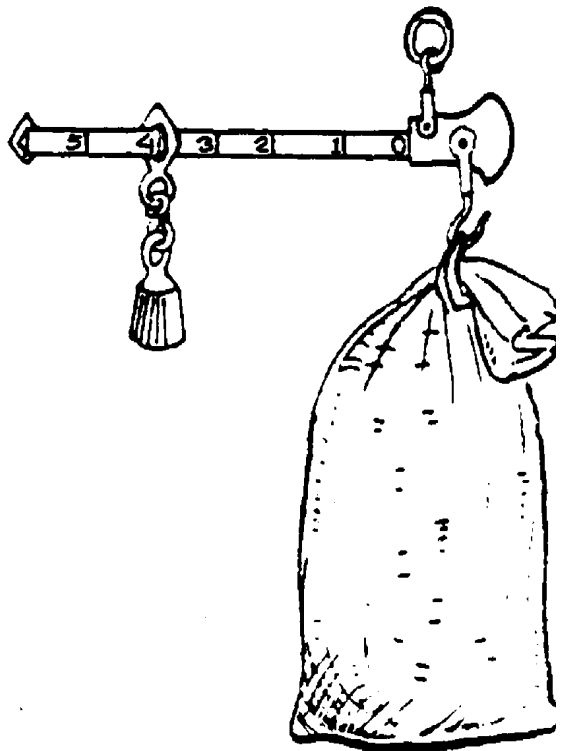
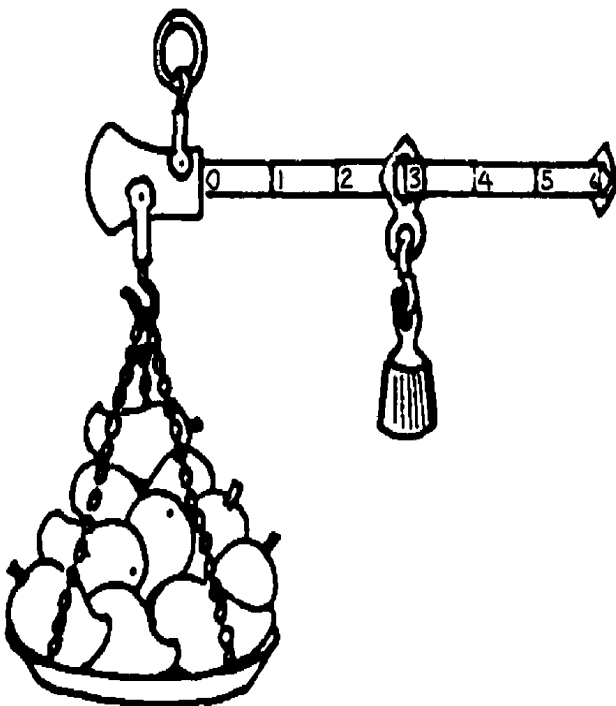

ស្វាយ ទី ក្តាំង កាឡូ ។

ពៀ ទី ក្តាំង កាឡូ ។

កាណាត៍ តែង កាន់តែ ទី ក្លាំង ញ៉ាំង ខាំ ?

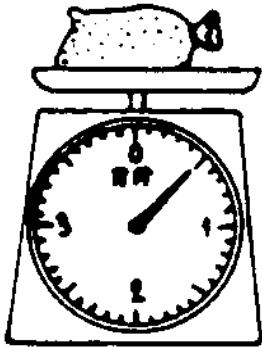

ណាំ តានសាយ ទី ក្លាំង ខាំ ។

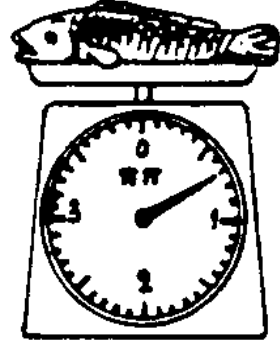

កា ទី ក្លាំង ខាំ ។

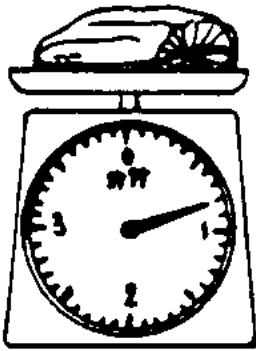

វ៉ាឡា សាតៃ ទី ក្លាំង ខាំ ។

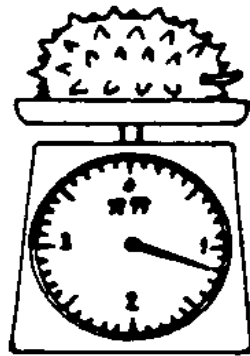

ប្លៃ តាវេន ទី ក្លាំងគីក
.....ខាំ ។

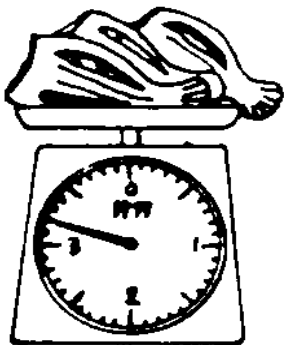

កា ប្រៃ ទី ក្លាំង កាឡូ
.....ខាំ ។

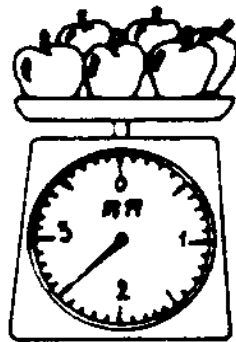

ប្លៃ ភ្លឹង ទី ក្លាំងកាឡូ
.....ខាំ ។

កាន ហៀង ទី ១១៣

សារ ប៉ាណូស

កោះ ពិះ

ពូ សើត ពៃ អង់ខៃ អុះ មី
ឡាំ ណាំង សាណា ប៉ាត់ ព្រី ។



អង់ខៃ ប៉ប័ ពិះ តិស អង់ខៃ
អុះ មី កា កោះ កាមេ ពិះ
ណោះ ។ កេះណោះ អង់ខៃ
ណាំង វ៉ាម៉េះ ណាំង វ៉ាម៉ល់
លូ ប្រ័ត័ អង់ខ្យៃ តាអាំង ។

កេះណោះ អង់ខៃ អ្យក់ ពិះ
ណោះ ពុះ ឡុះ តាអាំង កា
អង់ខៃ ម៉ាំង ណោះ។

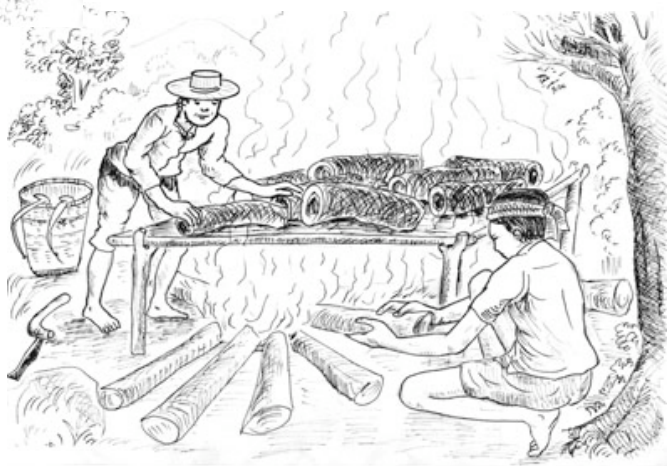

តារ កាំលី តាយ៉ាំង មី
អើ ជា “អុះ អិស អ្វៃ ក្យាត់
ពិះ កា ពិន ហះអា ហង ហោត ។ អាញ៉ុ ចឹង សិត អ្យក់ វ៉ាតេះ
ប៉ាត់ ស្រុក ម៉ាត់ ពិន ប៉ាទុក ពិះ អា ។ ពិន ចឹង រឹក សិត អូ ដាម
អុះ ខង ពិះ តិស ពិះ អៀង ឆីអៀ” ។ អុះ អើ ណោះ តើល ជា
“អិះ សិត អត់ មី ឡាំ ប្រ៉ាល់ ណី” ។ មី អើ កា សិត ទីល ប៉ាត់
ស្រុក ។

ទ្រង់ ព្រី អា ទី ពិះ ម៉ោញ ណាវ្ត ចាក ណាំង ក្លោ អើ ពូ
 តាអាំង ណោះ ។ អុះ អើ ប័ប ពិះ តិស ចាក ណាំង គួប



អើ ណោះ អើ អ្សត សាតាក់ ហាវ
 អ្វី ពឹង ក្យង់ អ៊ឹង ។ ពិះ ប៉ាត់ តេះ កា
 អ្សក់ គួប អើ ពូ តាអាំង ពឹង អង់ទ្រៀ
 ណោះ អ្សក់ តត់ អ្សក់ តត់ កល់ យូ
 កល់ ក្យាំង យូ ក្យាំង ឡាកោ យូ
 ឡាកោ ។ កេះណោះ ពិះ ឡាំ ក្យល
 អង់ហ្គាំ គ្រឹប តើម អ៊ឹង រណោះ ។
 ប៉ាណូស អ្វី ពឹង ក្យង់ អ៊ឹង តោ អ្វី
 ចាំ ហៃ កាអើ លែវ ៗ នីណោះ ហង ។

កេះ ពិះ ចោះ អង់ហ្គាំ ពិះ ឡាប ៗ គួប អើ ពិះ ពូ តាអាំង ណោះ
 កា រិស សីត ណាវ្ត ។ កេះណោះ ចាក កា អង់ខៃ ប៉ាត់ ព្រី វ៉ាង៉ាប់
 ណាវ្ត ។ ប៉ាណូស អ្វី ពឹង ក្យង់ អ៊ឹង កា ជិវ ប៉ាត់ តេះ ហៃ ពិះ ពឹង
 អង់ទ្រៀ ទិ ចាក វ៉ាង៉ាប់ ។ អុះ អើ ណោះ ជា “ញ៉ា ពិះ ត្រត់ អ្ស
 ចាក នីអៀ ? កេង ហង មី ចឹង អីក កា អាញ អា ។ កេះណោះ មី
 អើ ទិល លូ វ៉ាតេះ ឡឹង ត្រុក ហៃ ពិះ វ៉ាង៉ាប់ អ្ស ប័ប ។ មី អើ
 អំបញ្ច ហះ អុះ អើ ជា

“អុះ ហះ ចំ អិស អង់ ពិះ
 វ៉ាង៉ាប់ អ្ស ប័ប អា ?”

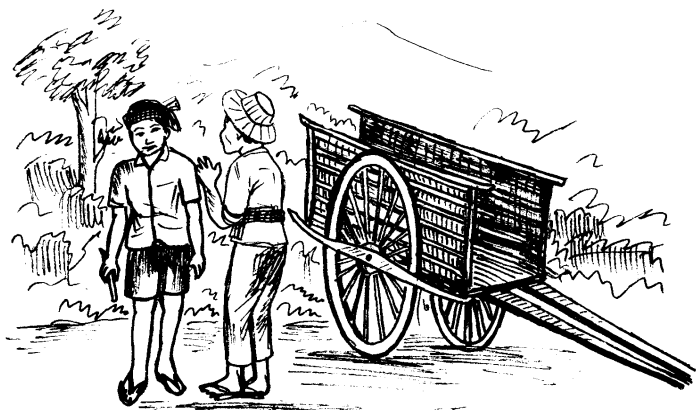

អុះ ឆែ តើល មី ឆែ ជា “ អាញ អូ ទី អង់ ប៉ាត់ ចំ អុះ មី ! ពិះ
 ណោះ គួប ឆែ ឡាំ អ្យក់ តាត់ អង់រិស សីត កេះ ។ អា ទ្រង
 អង់ខែ អា ” ។ មី ឆែ ជា “ ថិ អាញ អូ សៀ អុះ ពួង អិស អា ” ។

“ ពិះ ចំ ថង អូ រិស
 សីត ទីល ពិន ពុះ កាសិត
 តាអាំង សីន កេះណោះ ទិ
 អិស សា ណោះ ! ” អុះ ឆែ
 ជា “ អូ មី អាញ អូ ទី សា
 អុះ ។ ឆែ រិស សីត តាទិច
 ហង ” ។ មី ឆែ អឹក កា អុះ ឆែ ខាក់ ។ មី ឆែ ពិត អុះ ឆែ ប៉ាក់
 ជុង ប៉ាក់ តិ កេះណោះ សីត អ្នាត អុះ ឆែ ហះ ណោះ ហង ។
 អុះ ឆែ កា ឡាឡាន ឡាំ អ្យក់ អង់ហ្គាំ ពិះ តាត់ អង់រិស សីត គួប
 ឆែ ពៃ ឆែ កិល ឡាប ពឹង ឡាកោ ពឹង ជុង តិ ឆែ ។

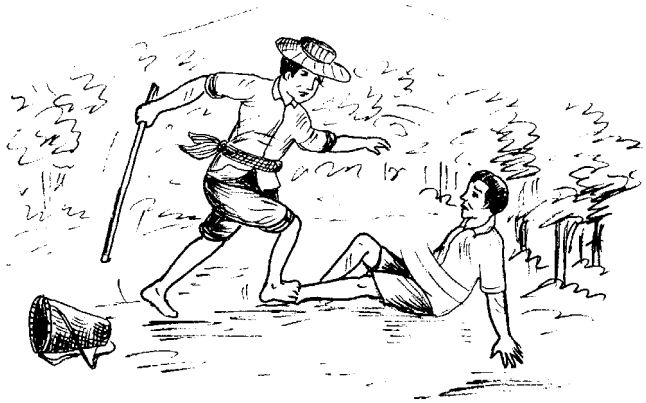

កេះណោះ ឆែ ដាត់ អូ
 អ្យវ អូ ចាក អ្យក់ អង់ហ្គាំ សីត
 កាឆែ ប៉ាត់ ស្រុក ដេល ។ ផះ
 ឆែ ចាក រទ្រង ឆែ សីត ប៉ាត់
 ស្រុក ឆែ ប៉ប កិត អង់ត្រក់ តោ
 ក្រោះ ក្រិម ។ ឆែ អ្យក់ អង់ហ្គាំ
 ឡាប ពឹង កិត អង់ត្រក់ ។ កិត
 អង់ត្រក់ ណោះ កា រិស សីត អូ
 ចាក ។

ក៏ត អង់ត្រក់ ជា “យី អាញ តែប ពីល តែប រិច” ។ ប៉ាណូស ជា
 “ចំ ទី អិស តែប ពីល អិស តៅ ក្រោះ កេះ អិស អា ពៃ អាញ
 តាត់ អង់រិស សិត អិស អា ។ ទីល នីណោះ ជា ទី កាន តុ
 កាម៉ាង ទី កាន ថាំង កាដាវ ទី សារ ទី កាខី ដៃ អ្នាត អាញ
 ហោត” ។ ក៏ត អង់ត្រក់ តើល ជា “អី៖” ។

កេះណោះ ប៉ាណូស
 ចាក កាអើ ណាវ ។
 អើ ប័ប កាពី តៅ អើ
 ដឹង កាន់តឹង ។ អើ
 ឡាប លូ អង់ហ្គាំ
 កាពី ណោះ កា រិស
 សិត ណាវ ។



អើ ចាក ណាវ ប័ប អ៊ឹង រ៉ាំង ។ អើ អ្យក់ អង់ហ្គាំ ឡាប ពីង អ៊ឹង
 រ៉ាំង ។



អ៊ឹង រ៉ាំង កា
 រិស សិត ចាត់
 ហ្គា ណាវ ។

(សារ អា តូ ប៉ាត់ កាន ហៀន ១១៨ ណាវ)

កាន ហៀង ទី ១១៨

សារ ប៉ាណូស កោះ ពិះ

កេះណោះ អើ ចាក ណាវ ទីល ប៉ាត់ ស្រុក ពូ ។ កាណុង ស្រុក ពូ ណោះ ទី អង់កាន់ រ៉ូះ ម៉ោញ ដូរ ដាត់ ឡាយ៉ាម ខាក់ អង់កះ តោ ណាវណាវ ។ មើត ពី ប៉ាណូស តោ ណោះ ជា “ជា ទី ប៉ាណូស ពៀ អ្ន ប្រឹត រ៉ុស សីត គន អាញ អា អាញ អង់ អើ ទី ឡូត” ។ ប៉ាណូស ទី អង់ហ្គាំ ណោះ កា អ្សក អង់ហ្គាំ អើ ឡាប ពីង ប៉ាណូស តោ ។ ប៉ាណូស តោ ណោះ កា រ៉ុស សីត ណាវ កេះណោះ អើ ជា “ហេ ម៉ែត ញ៉ា អាញ តែប ពីល តែប រិច !” មើត ពី អើ ជា “ចំ ទី អីស តែប ពីល តែប រិច អីស តោ កេះ អីស អា ទី អំហ្វិយ ណោះ តាត់ អង់រ៉ុស អីស អា” ។

កេះណោះ មើត ពី អង់កាន់ ប្រើ អង់ខៃ ទី គួប អង់ខៃ ប្រឹត ក្លោ ប្រឹត កាម៉ាញ ។

កេះណោះ ពូ ប៉ាញសង់ ប៉ាញសា អង់ខៃ

កេះណោះ អង់ខៃ អ្វី អង់ខូ ។ ទុញ ដាវ ទុញ ខៃ កេះ ក្លោ អើ ណោះ រ៉ាន់ដាប អង់ហ្គាំ ចែត ពីង ប៉ាអច់ ព្រីង កេះណោះ ចែត សាណេរី ទ្រង អំបាំង ។ កេះណោះ ក្លោ អើ ណោះ បុច ចាក អំហ្វិយ ។ ក្លោ អើ ជា “កាម៉ាញ ! អាញ ចឹង ចាក អំហ្វិយ អាញ អា ។ អីស អ្វី ក្សាត់ ហី កា ពិន ណី ។ អីស អ្វី ពីង ហី អា ជែ ដាក់ ដៃស សាណេរី ពីង ព្រីង ហោត” ។ កាម៉ាញ អើ តើល “អីះ” ។



កេះណោះ ក្លោ អើ កា ចាក អំហ្មឹយ តាទិច ហង កាអើ ។
 ផោត អើ ចាក អំហ្មឹយ កាម៉ាញ៉ា អើ ទ្រង អា ផា ញ៉ា អើ ណោះ
 អុ អង់ អាញ៉ា ដាក់ ព្រឹង អា ហះ ? ទី កាណាត៍ គិត កាណុង
 ណោះ ប ? បត៍ អើ ដាក់ សាណើ ពីង ព្រឹង ផាឌី ប័ប អង់ហ្គាំ
 ក្លោ អើ អង់ ពីង ប៉ាអច់ ព្រឹង ។ អើ ហៃ វិច លូ ង៉ាន អុញ
 រាំងគីស ។ កាម៉ាញ៉ា អើ ផា “យើយ ! ញ៉ា ប៉ាណូស អា ចេត
 អុញ ឡុត ពីង ព្រឹង អា ទិះ ? អុញ សា កេះ សាណើ អា ។ អើ
 កា អ្យក់ ឡាំ តួះ ប៉ាត់ រ៉ាប្យាំង ។ ផាឌី ដាន់ លូ ខៃ ប័ប ឡឹង ប្លែង
 អង់ខៃ កា ប៉ះ ជីវ វ៉ាប៊ុត អ្យក់ កា អង់ខៃ ឡាវ៉ាន់ សា កា អង់ខៃ
 ហង អង់ហ្គាំ ណោះ ។ ណោះ ហង ដាន់ លូ ខៃ អុ អុ តោ អើ
 ទីល កិញអៀ ។ កេះណោះ ក្លោ អើ សិត ឡឹង អំហ្មឹយ អំបញ្ច
 ផា “កាម៉ាញ៉ា អិស ទី វ៉ាណាញ៉ា កាណាត៍ អាញ៉ា តះ ?”



កាម៉ាញ់ អើ ជា “អ៊ីះ អាញ់ ហៃ ហង ណោះ ពែ អាញ់ សាមត៍ កា អុញ ណោះ ហង អាញ់ តួះ ប៉ាត់ ឡើង ។ ជាខី ដាវ លូ ខៃ ជីវ វ៉ាប៊ុត អ្យក់ កា អងខៃ ទិណោះ” ។ ក្លោ អើ ប៊ុច អ៊ីក ខាក់ អើ កា អ្នាត កាម៉ាញ់ អើ ណោះ ។ កេះណោះ អើ ចាក ឡាំ រ៉ះ កា កាពី រ៉ះ

កា អ៊ីង វ៉ាង រ៉ះ កា កិត អងត្រក់ ជា ៖
 “អូ ទី កេះ អងហ្គាំ ពិន ពែ ទី កា ដាវ ទី កា ខៃ អ្យក់ កា អងខៃ កេះ ។ អ្យត អងដីស ឡាំ វ៉ាប៊ុត ឡើង ដាវ ឡើង ខៃ តោ តង អាញ់ ណើ ” ។



កេះណោះ អ៊ីង វ៉ាង កិត អងត្រក់ កាពី អងខៃ ហាវ វ៉ាប៊ុត ពីង ដាវ ពីង ខៃ ។ ណោះ ហង ពិន ប៊ុច កិញអៀ ពិន ជា “កាវពី កាប ខៃ” ។ អងខៃ ប៊ុច ដាវ ណោះ ហង ។

មេរៀន ទី ១១៥

រឿងបុរសកាប់ពស់

កាលពីព្រេងនាយ មានបុរសពីរនាក់
ជាបងប្អូននឹងគ្នា ។ ថ្ងៃមួយគេបបួលគ្នា
ទៅរកបន្លែនៅក្នុងព្រៃ ។



ដើរដល់ពាក់កណ្តាលផ្លូវ ពួកគេ
បានជួបពស់មួយយ៉ាងធំ ហើយ
ក៏នាំគ្នាសម្លាប់ពស់នោះទៅ ។

ពួកគេទាំងពីរនាក់ ទៅរក
កាប់ឈើ មកធ្វើចង្កើរ
ដើម្បីអាំងពស់ ។

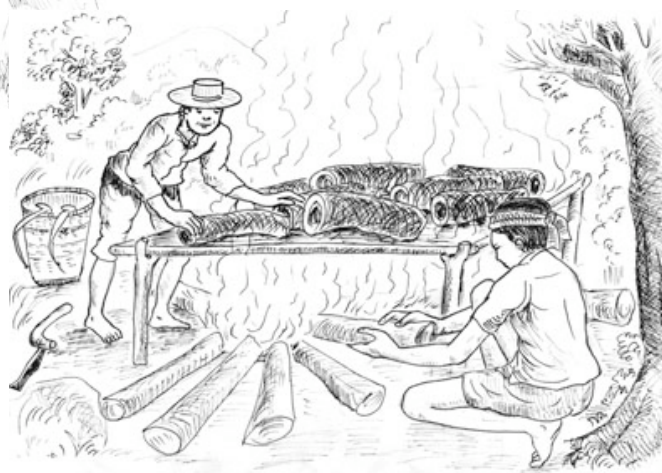

ដល់ពេលយប់បុរសជាបងនិយាយ ៖ « ព្រឹកស្អែក ប្អូននៅចាំបង
កន្លែងនេះហើយ បងនឹងទៅយករទេះ មកដឹកពស់នេះយកទៅផ្ទះ ។
យើងវែកមិនរួចទេ ព្រោះពស់នេះធំណាស់ » ។

នៅក្នុងព្រៃឯណោះវិញ ពស់ញឹកំពុងតែស្វែងរកពស់ឈ្មោល
ដែលបាត់មិនឃើញត្រឡប់ទៅរូងរបស់វាវិញ ។



បុរសជាប្អូនបានឃើញពស់នោះ កំពុងរក
គ្នាវា គាត់ភ័យពេកក៏រត់ឡើងទៅពួនលើ
ដើមឈើ ។ ពស់ញឹក៏ពាំពស់ឈ្មោលចេញ
ពីចង្កើរ ហើយតំរៀបតខ្លួនពស់ឈ្មោល
ឡើងវិញ ។ ពស់ញឹកបានស្វែងរកថ្នាំ
តាមដើមឈើនៅក្បែរៗនោះ
ដើម្បីលាបខ្លួនពស់ឈ្មោល
តអោយរស់ឡើងវិញ ។

ពេលពស់ញឹកលាបរួចហើយ ពស់ឈ្មោលក៏រស់ឡើងវិញ
ហើយនាំគ្នាវាចូលក្នុងព្រៃបាត់ទៅ ។ បុរសប្អូននៅលើចុងឈើនោះ
ក៏ចុះមករកពស់ដែលវាឆ្កែរ តែមិនឃើញសោះ ហើយនិយាយ ៖
«ពេលបងខ្ញុំត្រឡប់មកវិញ គាត់ប្រាកដជាខឹងនឹងខ្ញុំហើយ» ។
បុរសបងក៏បររទេះមកដល់ ហើយសួរប្អូន ៖ «ឯណាពស់
ម៉េចក៏មិនឃើញ ?»

ប្អូនឆ្លើយ ៖ «ពស់គ្នាវា
ធ្វើអោយរស់ឡើងវិញហើយ» ។
បុរសបង ៖ «អញមិនជឿទេ
មិនដែលពស់កាត់ជាកង្វៀ
អាំងឆ្អិនហើយ អាចរស់ឡើង
វិញបានទេ ឯងប្រាកដជា
ស៊ីអស់ហើយមែនទេ?»

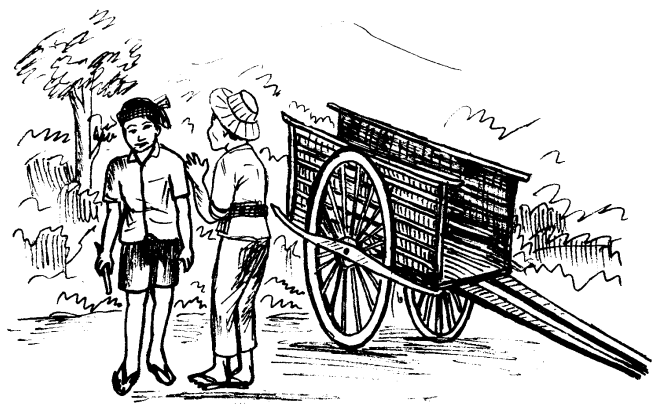

ទោះជាប្អូនខំពន្យល់យ៉ាងណា
ក៏បុរសជាបងមិនជឿឡើយ ។
គាត់ខឹងប្អូនខ្លាំងណាស់ ថែម
ទាំងវាយប្អូនរហូតដល់បាក់ដៃ
និងបាក់ជើងអស់ រួចត្រឡប់
ទៅភូមិវិញ ទុកប្អូននៅក្នុងព្រៃ
តែម្នាក់ឯង ។



បុរសជាប្អូនខំលូនទៅរកថ្នាំ
ដែលពស់បានលាបអោយគ្នាវា
រស់ឡើងវិញនោះ មកលាបដៃជើងវា
លាបរួចហើយ គាត់ក៏អាចក្រោកឈរ
និងលើកដៃជើងបានដូចធម្មតា
ហើយត្រឡប់ទៅភូមិវិញ ។

ដើរដល់ពាក់កណ្តាលផ្លូវ គាត់បានជួបនឹងសត្វគីង្កក់មួយងាប់ ឡើងក្រៀម ។
បុរសនោះក៏យកថ្នាំពស់លាបលើគីង្កក់ ហើយគីង្កក់នោះក៏រស់ឡើងវិញ
រួចវាទិយាយ ៖ «យី! អញដេកលក់ទេតើ!» ។ បុរសនោះទិយាយ
ទៅកាន់គីង្កក់ ៖ «ឯងមិនមែនដេកលក់ទេ ឯងងាប់ហើយ តែខ្ញុំបានធ្វើ
ឲ្យឯងរស់ឡើងវិញ ដូច្នោះថ្ងៃក្រោយ បើសិនជាខ្ញុំមានរឿងរ៉ាវ សូមកុំភ្លេចខ្ញុំ
ណា» ។

ដើរទៅមុខបន្តិច បុរសនោះបានជួបនឹងត្រីខ្យានមួយ ងាប់នៅសល់តែឆ្អឹង ។
បុរសនោះអាណិត ក៏បានលាបថ្នាំពស់អោយ ត្រីនោះក៏រស់ឡើងវិញ ។



បុរសនោះបន្តដំណើរទៅទៀត បានឃើញដើមឈើងាប់ ក៏យកថ្នាំនោះ
លាបអោយ ហើយដើមឈើនោះក៏រស់ឡើងវិញដែរ ។



(តទៅមេរៀនទី ១១៦)

មេរៀន ទី១១៦

រឿងបុរសកាប់ពស់

ពេលធ្វើដំណើរដល់ភូមិមួយ បុរសនោះឮសូរមនុស្សស្រែកទ្រហោយ
 ព្រោះមានស្រីក្រមុំស្អាតម្នាក់ ទើបតែនឹងដាច់ខ្យល់ស្លាប់ ។
 ខ្ញុំពុកម្តាយស្រីក្រមុំនោះនិយាយថា បើអ្នកណាចេះធ្វើអោយកូនគាត់
 រស់ឡើងវិញបាន គាត់នឹងលើកកូនក្រមុំនោះអោយភ្លាម ។ បុរសនោះ
 បានយកថ្នាំពស់មកលាបលើខ្លួនឆាប់ ស្រីក្រមុំនោះក៏រស់ឡើងវិញ ។
 ខ្ញុំពុកម្តាយរបស់ស្រីក្រមុំនោះ ក៏បានរៀបការអោយគេទាំងពីរនាក់មែន ។

គេទាំងពីរនាក់
 រស់នៅជាមួយគ្នាយ៉ាងសុខសាន្ត ។
 បុរសនោះបានយកថ្នាំពស់
 ទៅលាក់ទុកនៅក្នុងកាផា រួចយក
 ខោអាវដាក់គ្របពីលើ
 ដើម្បីកុំអោយប្រពន្ធដឹង ។ ថ្ងៃមួយបុរស
 នោះនឹកចង់ទៅលេងភូមិអ្នកជិតខាង ។



គាត់និយាយប្រាប់ប្រពន្ធ ៖ «ថ្ងៃនេះ! បងចង់ទៅលេង
 ភូមិខាងណោះបន្តិច អូនត្រូវនៅមើលផ្ទះ ហើយកុំបើកមើលអីវ៉ាន់
 ដែលបងដាក់នៅក្នុងកាផានោះអោយសោះ» ។ ពេលបុរសនោះទៅបាត់
 នាងជាប្រពន្ធខ្លួលណាស់ ក៏លួចបើកមើលអីវ៉ាន់នៅក្នុងកាផា
 ស្រាប់តែឃើញថ្នាំ ដូចជារន្លឹកភ្លើងនៅក្នុងកាផានោះ ។



ប្រពន្ធក៏និយាយ៖ «ហេតុអ្វី
បានជាប្តីខ្ញុំយករងើកភ្លើង
មកលាក់ក្នុងកាផាដូច្នោះ
វាមិនឆេះអីវ៉ាន់អស់ទេឬអី?» ។
នាងជាប្រពន្ធក៏យកថ្នាំទាំងនោះ
ទៅចាក់ចោលនៅខាងក្រៅផ្ទះ ។

ពេលព្រះអាទិត្យ និងព្រះចន្ទមកបំភ្លឺផែនដី បានឃើញថ្នាំនោះ ក៏ដំណើរមក
លេបបាត់អស់ទៅ ។ ពេលបុរសជាប្តីមកដល់ផ្ទះ ក៏ទៅមើលថ្នាំរបស់ខ្លួន
នៅក្នុងកាផា តែគាត់រកថ្នាំនោះមិនឃើញសោះ។ ក៏សួរប្រពន្ធ ៖
«តើថ្នាំដែលបងដាក់ក្នុងកាផានេះទៅណាបាត់អស់ហើយ?» ប្រពន្ធឆ្លើយ ៖
«ខ្ញុំបានយកទៅចាក់ចោលខាងក្រៅផ្ទះ ហើយព្រះអាទិត្យ និងព្រះចន្ទ
ដំណើរមកលេបអស់ហើយ» ។ បុរសជាប្តី ស្តាយថ្នាំនោះណាស់
តែមិនដឹងធ្វើដូចម្តេចឲ្យបានត្រឡប់មកវិញ ព្រោះព្រះអាទិត្យ
និងព្រះចន្ទលេបអស់ហើយ។ ហេតុដូច្នោះហើយ បានជាព្រះអាទិត្យ
និងព្រះចន្ទ មិនចេះស្លាប់រហូតមកដល់សព្វថ្ងៃនេះ ។
បុរសនោះក៏ដើរទៅរកគីង្កក់ ឈើងាប់ និងត្រីខ្យាន ហើយគាត់ប្រាប់ ៖

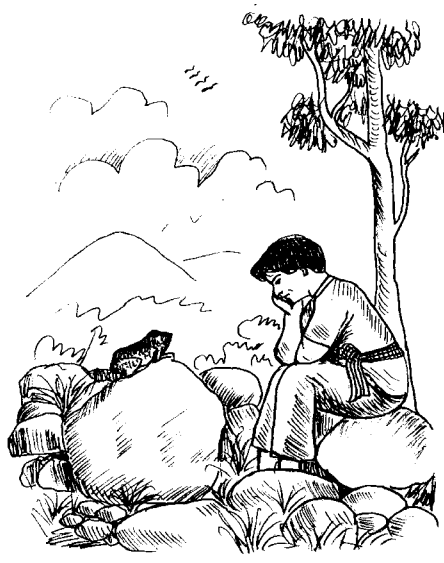

«ថ្នាំយើងនោះ ព្រះអាទិត្យ និងព្រះចន្ទ
បានដំណើរមកយកទៅបាត់ហើយ
ដូច្នោះចូរពួកឯង ទៅដំណើរមកមកឲ្យខ្ញុំផង» ។
ពេលនោះគីង្កក់ ឈើងាប់ និងត្រីខ្យាន
ក៏នាំ គ្នាឡើងទៅ ដំណើរមកថ្នាំនោះពីព្រះអាទិត្យ
និងព្រះចន្ទ។ ដូច្នោះបានជារហូតដល់សព្វថ្ងៃនេះ
យើងហៅថាវាហូចាប់ចន្ទ
គឺជាពួកគេទាំងបីនោះហើយ ។ ៖

កាន ហៀន ទី ១១៧

ជា ទី ខ្សែក ដីទៅ ៗ អៀង ទង អូ ប៉ាណាប បូក ប៉ាតុំ អុះ ជា អូ ខ្សែក គុណ ។ កាប ប៉ាន់ដឹប $៧ \times ៤ = ២៨$

ឡាម៉ត ឡឹង $៧ + ៧ + ៧ + ៧ = ២៨$ ។

កាប ប៉ាន់ដឹប ទី ទៀ ៣ ក្រុំ ។ កាណុង ១ ក្រុំ ទី ទៀ ៣ កាតុ ។ ទិណោះ ទី ទៀ ញ៉ាំង កាតុ ? ជា ពិន បូក កា ត្រគ់ ដីទៅ ដេល ។

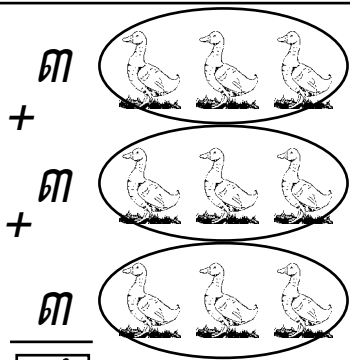

$៣ \times ៣ = \boxed{៩}$

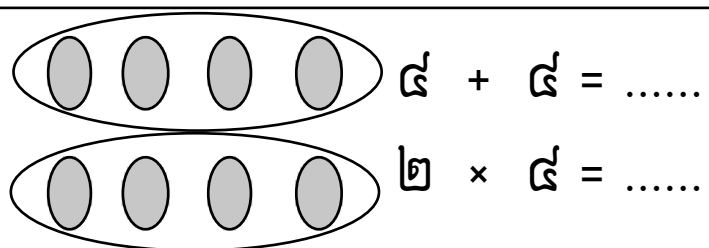

$\begin{array}{r} \times ២ \\ ៣ \\ \hline \end{array}$	$\begin{array}{r} \times ៣ \\ ៥ \\ \hline \end{array}$	$\begin{array}{r} \times ៤ \\ ៣ \\ \hline \end{array}$	$\begin{array}{r} \times ៧ \\ ៣ \\ \hline \end{array}$	$\begin{array}{r} \times ៦ \\ ២ \\ \hline \end{array}$
--	--	--	--	--

$\begin{array}{r} \times ៥ \\ ៥ \\ \hline \end{array}$	$\begin{array}{r} \times ៤ \\ ៤ \\ \hline \end{array}$	$\begin{array}{r} \times ៤ \\ ៥ \\ \hline \end{array}$	$\begin{array}{r} \times ៦ \\ ៦ \\ \hline \end{array}$	$\begin{array}{r} \times ៤ \\ ៣ \\ \hline \end{array}$
--	--	--	--	--

$\begin{array}{r} \times ៥ \\ ២ \\ \hline \end{array}$	$\begin{array}{r} \times ៦ \\ ៣ \\ \hline \end{array}$	$\begin{array}{r} \times ៤ \\ ២ \\ \hline \end{array}$	$\begin{array}{r} \times ៧ \\ ២ \\ \hline \end{array}$	$\begin{array}{r} \times ៤ \\ ៣ \\ \hline \end{array}$
--	--	--	--	--

ប៊ែរ ហ្វៀន គុណ ឡេក

	១	២	៣	៤	៥	៦	៧	៨	៩	១០
១	១	២	៣	៤	៥	៦	៧	៨	៩	១០
២	២	៤	៦	៨	១០	១២	១៤	១៦	១៨	២០
៣	៣	៦	៩	១២	១៥	១៨	២១	២៤	២៧	៣០
៤	៤	៨	១២	១៦	២០	២៤	២៨	៣២	៣៦	៤០
៥	៥	១០	១៥	២០	២៥	៣០	៣៥	៤០	៤៥	៥០
៦	៦	១២	១៨	២៤	៣០	៣៦	៤២	៤៨	៥៤	៦០
៧	៧	១៤	២១	២៨	៣៥	៤២	៤៩	៥៦	៦៣	៧០
៨	៨	១៦	២៤	៣២	៤០	៤៨	៥៦	៦៤	៧២	៨០
៩	៩	១៨	២៧	៣៦	៤៥	៥៤	៦៣	៧២	៨១	៩០
១០	១០	២០	៣០	៤០	៥០	៦០	៧០	៨០	៩០	១០០

៤	x	៤	=	
---	---	---	---	--

៩	x	២	=	
---	---	---	---	--

៤	x	៤	=	
---	---	---	---	--

៩	x	៩	=	
---	---	---	---	--

កាន ហៀន ទី ១១៨

វត្ត ម៉ង់ អើ ប៉ាសាក់ ទុញ កេះ

អ្វី កាណុង ខាប់ខ្ល វត្ត ម៉ង់ ល្ង ណោះ សិវ អន់ខែ អ្វី ទី វត្ត ទី
 យ៉ាត់ ។ អន់ខែ ទី គន ប៉ាតាម គន អង់កាន់ អើ ទី ក្លោ កេះ ។
 កេះណោះ អើ ទី គន ម៉ោញ

ណារ៉ូ ដេល ។

រ៉ប់ ដាវ អន់ខែ អ្វី ប៉ាត់ ម៉ុវ
 ប៉ាត់ ស្រែវ អន់ខែ ប្រ័ត ងារ
 ទិឌូ ។ ហះកា យ៉ាត់ ត្បញ វត្ត

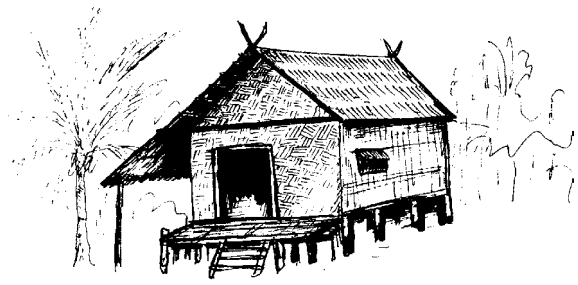

ម៉ង់ រ៉ប់ ដាវ អា អន់ខែ អូ ស្រូវ សាង្គី អុះ ខង អន់ខែ អូ ស្រូវ បិច

សង់ បិច សា កេះ ។ ទីល

នីណោះ អន់ខែ ប៉ែង

រ៉ាងកែត ប៉ែង រ៉ាងកែត ។

ទីល នីណោះ អន់ខែ អ្វី

ដឹង ពីង ហី ។



រ៉ប់ ង៉ាច ៗ កេះ អន់ខែ សង់ សា ខាប់ខ្ល អើ ទិឌូ ល្ង ហី ពូ
 ក្យាម រណោះ អន់ខែ ឡាំ អ្វី សាំយ៉ាង វត្ត ម៉ង់ ម៉ាមន ល្ង រះ
 សារ វត្ត បិក ពូ សើត ពៃ ។

អង្គខ្មែរ ទិដ្ឋ ណោះ ថៃ អ៊ីប
 ហត់ ខាក់ ។ បក់ អង្គជា អ៊ីប
 ពីង តាំង បក់ អង្គជា អ៊ីប
 ហត់ តាម្រ បក់ អង្គជា ឡាំ
 សុះ ហត់ ប៉ាត់ អំប្បូរ អុញ
 ចារ ពូ ប្រើត៍ ពរ សាអ៊ឹង ។
 វត៍ ម៉ង់ អ៊ែ ម៉ាមន ទ្រុច
 ម៉ោញ អញ្ចុស៊ែ កេះ ។ អ៊ែ ចឹង ម៉ាមន ម៉ោញ អញ្ចុស៊ែ ណារ៉ុ ។
 តាំង អ៊ែ អ៊ែ ចាកោត ពីង ពីរ អ៊ែ ណោះ ហង ខង អ៊ែ អូ សុះ
 ហត់ អុះ ជា អ៊ី ហត់ អ៊ែ ចឹង ប៉ាសាក់ ។



អ៊ែ ម៉ាមន ចាំ ទុញ ៗ ប៉ានីរ អ៊ែ កា ចាំ អូ
 តេះ ចាំ អូ តេះ ញុន អ៊ែ អូ អូ តាំងហើម
 ខង អ៊ែ ទី កាហៀក ពីង តាដក់ អ៊ែ ។
 កេះណោះ អ៊ែ កាហៀក កាសុះ អៀង តិត៍ ។

កិញអៀ អា ញុន ទី អ៊ី ហត់ អ៊ី អុញ ឡឹង អំប្បូរ ប្រើត៍ អង្គ វត៍
 ម៉ង់ ប៉ាណាប តាំងហើម ។
 ទីល ឆីណោះ អ៊ែ យីត ជា
 អាញ អ្នាត អូ ម៉ាមន ណារ៉ុ ហង
 ខង អ៊ែ អូ សុវ ទី សាង្កី ឡាក់
 កា អ៊ែ អង្គទ្រុល អុះ ។



រ៉ប ម៉ាង អើ ឡាច សាអុះ អៀង ប៉ាសាក់ អៀង ហ្គិត ឡឹង
 ថាំម៉ាដា ។ អើ យិត ជា ទី អិត ពួ កាម៉ាង ។ ពៀរ ប៉ែង ដាវ
 ឡឹង ណោះ ផះ អើ កាសុះ កាហៀក អើ ប៉ប កាហៀក ទៀក ពីរ
 ទី ជាម ។

ប៉ាត់ កាំលី អើ ឡាំ ប៉ាត់
 ម្ពត ម៉ូអ្សា ភៀ អន់ ម៉ូអ្សា
 ប៉ានិត អើ អិត ណោះ ។
 ផះ ម្ពត ម៉ូអ្សា ប៉ប
 កាហៀក វត ម៉ង ម៉ូអ្សា
 អើ កាគីន ជា វត ម៉ង អើ
 អិត របេង ហង ។ ម៉ូអ្សា
 ទី រះ អន់តត់ កាអើ ប្រើ
 វត ឡាំ ប៉ាត់ ម៉ូអ្សា ខេត ។ ជា គម ទុញ ហើង រ៉ាំងកើត ៗ តោ
 ហង ។



“ជា អិស កាហៀក កាសុះ
 ជាញ៉ាត អា ត្រត់ តិត ប៉ាត់ ពួ
 អន់ទៀត ឡាក់ ឆៃ ក្សាម
 វតែង ។ អិត របេង អា ពួ អុ
 តាត់ អន់ដាត់ ប៉ាត់ ចារ ម៉ូអ្សា
 តោ” ។

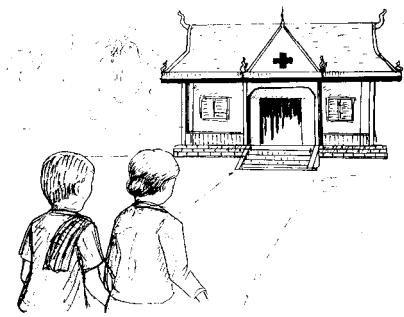

ទីល កាំលី តាយ៉ាង វត្ត ល្ង យ៉ាត់ អង់ខែ
 ចាក ឡាំ ប៉ាត់ ខេត កាណុង ពុត
 អង់ខែ អ្សត ចាក រទ្រង ខង ស្រុក
 អង់ខែ ចាំងហាយ ឡឹង ខេត

កេះណោះ អង់ខែ អ្ស ស្រូវ ទី សាង្កី អ្ស
 ត្រះ ចាក តិត ។ អង់ខែ ចាក ទី តាំប៉ើះ មង ខង អង់ខែ ចាក
 វ៉ាឡូវ ចាក វ៉ាឡូវ ។

ផះ អង់ខែ ឡាំ ទីល ប៉ាត់ ហី ម្ពត
 ម៉្រា ។ ម៉្រា ប្រើ អែ កាហៀក
 កាសុះ ចែត ពីង ចាយ ។ កេះណោះ
 ពូ អ្សក់ ឡាំ ប៉ានិត ហៃ កាណុង ខឹង ។
 ពូ តាត់ អង់តិស ពូ ប៉ានិត ហៃ កា ប័ប ទី ផាញ៉ាត រមេង ។

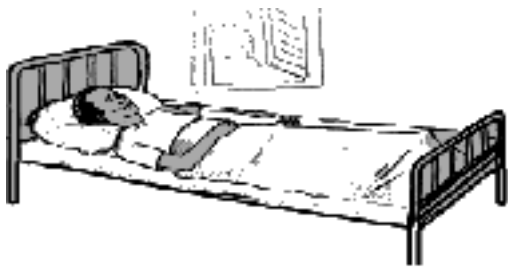

ផះ ណោះ ម៉្រា ទី រ៉ះ កាអែ ផា
 “អិស ត្រត់ អែ តែប ហះ ម៉្រា អា
 ពៀរ ខៃ ។ កេះណោះ ណាវ្ត ស៊ិត

វ៉ាឡូវ ប៉ាត់ ហី ។ អិស ត្រត់ ឡាំ អ្សក់
 អង់ហ្គាំ ប៉ាត់ ហី ម៉្រា ម៉ោញ ខៃ
 ម៉ោញ ទង អង់ ទី ត្រោ ខៃ” ។
 កេះណោះ ម្ពត ម៉្រា ទី អង់តត់ រ៉ះ
 កា អែ ឡឹង កាង ប៉ងកាង
 ដៃ អង់ តិត ប៉ាត់ ពូ អង់ទៀត ណាវ្ត ។

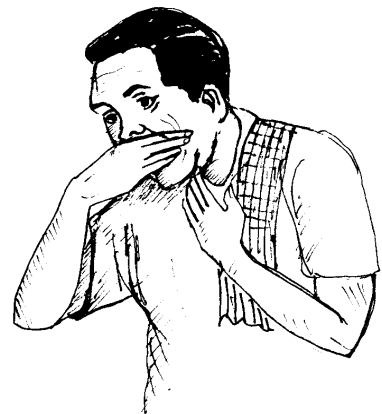

ជា អ៊ែ ប៉ាសាក់ ត្រត់ ប៊ុត ពីរ លូ តី ។ កេះណោះ ដៃ កាហៀក
 កាសុះ ឡាឡាត ឡាឡាត កាសុះ ថៃត ពីង ចក ។ កេះណោះ
 សីរ តេះ ជ្រុ ៗ កេះណោះ ឡាំ ។ ជា ប៊ុច កា អ៊ែ ទី សាង្គី
 ស្រីស ត្រត់ អន់ អ៊ែ សា សាណា
 អៀង នៃវ ឡាក់កា សាតៃ អ៊ែវ កា
 កាតាប អ៊ែវ លូ ប្លៃ អ៊ែង អៀង នៃវ ។

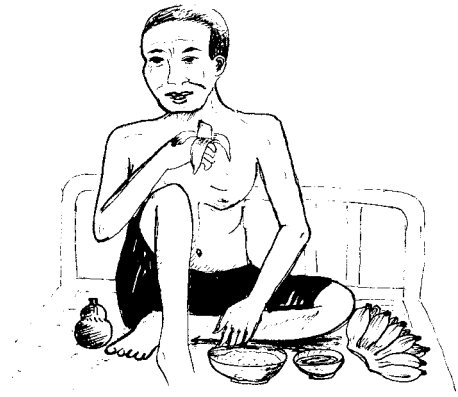

រ៉ប ដាវ ផះ អន់ខៃ អ៊ែ ប៉ាត់ ហី
 ម៉ូអ្សា យ៉ាត់ ប្រ័ត សាអ៊ែង ពរ
 ប៉ាអាំ ៗ អន់ កា វត សង់ សា ។
 ហះកា វត អូ សាណុក អ៊ែ អុះ
 ខង អ៊ែ កាចាំង កា ង៉ាវ កា ហី
 ប៊ែក ស្រុក តេះ អ៊ែ ។

យ៉ាត់ អ៊ែ អ៊ែ សាមុក សាម៉ាញ ខាក់ ខង កាណុង ខាប់ខ្ម អ៊ែ ទី
 ពូ ប៉ាសាក់ កាខាក់ លូ ទី កាហៀក កាសុះ អៀង តិត ។ អ៊ែ អ្សត
 កា កើត អិត រមេង ។ យ៉ាត់ ទី រះ កានង៉ាន ឡាក់ កើត កាណុង
 ហី អ៊ែ កា ម្ពត ម៉ូអ្សា ។ ម៉ូអ្សា កា រះ កាអ៊ែ ជា “ជា ពូ ប៉ាសាក់
 ទុញ កេះ ជា ទី កាហៀក អៀង ប្រើ ពូ កាហៀក កាសុះ ថៃត
 ពីង ចក ។ កេះ ណោះ ឡាំ ជីន កា ម៉ូអ្សា ពូ ប៉ាទិត ហៃ” ។

ហះកា យ៉ាត់ អូ យីត ឡើង គន សោ អើ
 អើ វាហីញ ៗ ណោះ អុះ ខង ពូ ប្រាត់
 អន់ហ្គាំ ប៉ងកាន់ កេះ ៗ ។



យ៉ាត់ អើ ហោក កា ម្ពត ម៉ូអ្សា ទី រ៉ះ
 ជា អិត វត់ អូ ទី តិត ប៉ាត់ ពូ អន់ទៀត
 អុះ ។ ប៉ាសាក់ កាណុង ខាប់ខ្ព ហី អើ
 ឡាក់ ប៉ាសាក់ ទុញ រ៉ាំងអា រ៉ាំងអិង

ណោះ ឡាច់ ឡើង អ៊ី ហាត់ អ៊ី តាំង ។

ទីល ឆីណោះ ជា អើ អ្នាត អ៊ីប ហាត់ អើ
 ចឹង ដាត់ អូ ប៉ាសាក់ ហង ។



ម្ពត ម៉ូអ្សា ទី អន់តត់ រ៉ះ កា ខាប់ខ្ព ហី យ៉ាត់
 ជា “អ៊ី ហាត់ ឡាក់ កា អ៊ី អុញ កាណុង ហី
 ពរ ផះ ពិន អើ ប្រើត ពរ ប្រើត សាអ៊ឹង អ៊ី
 ណោះ ទុក ៗ អើ កាណុង ហី ប្រើត អន់ បិត
 ទី ញែក អុញ ប៉ាញ ទីប ហី ។

កាន អ៊ីប ហាត់ អ៊ី ហាត់
 ណោះ ឆីទៅ ដេល ។ អ៊ី
 ហាត់ ប្រើត អន់ អញសោហ
 ពិន ម៉ូ លូ ទី អិត ។

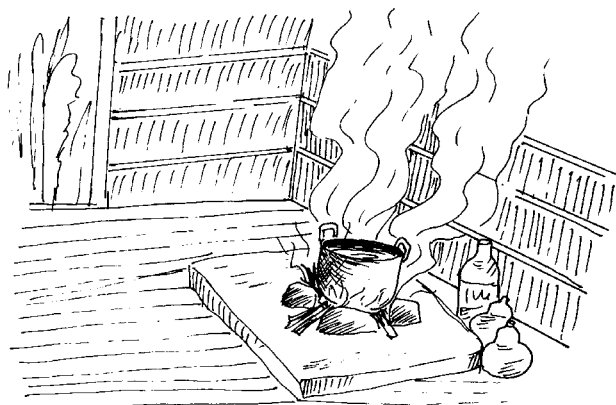

ប៉ែង ខែ ឡើង ណោះ វត្ត ស៊ីត ប៉ាត់ ស្រុក ប៉ាត់ តោះ អើ
 តាំងឡា ។ កេះណោះ អុះ មន គន សោ កាំឡាំង ស្រុក ហោក
 កា អើ ខាក់ ។ ពូ តួះ តាពៃ សៃ ពរ ពូ អែត អវ់ ឡាំងអវ់ គូក
 ឡាំងគូក ។ ផះ ពូ អែត ណោះ ពូ អូ អ៊ូប ហត់ អុះ ខង ពូ
 អ្សត កា ទី អ៊ូ ហត់ ប្រើត៍ អន់
 វត្ត ម៉ង់ ប៉ាសាក់ ណាវ៉ូ ខង
 ប៉ាសាក់ អើ ណោះ បើ តាន់
 ដាត់ តាទិច អុះ ។



កិញអៀ អា វត្ត ម៉ង់ អ៊ូ ឡាវ៉ាន់ អន់ហ្គាំ
 ត្រោ ខែ ណាវ៉ូ ។ ហះកា អិត អើ អា អូ
 តិត ប៉ាត់ ពូ អុះ ខង អើ អូ ទី ផាញ៉ាត
 របេង អ៊ូ ពីង កាហៀក អើ កេះ ។ វត្ត
 ម៉ង់ លូ កាម៉ាញ៉ា អើ អន់ខែ អ៊ូ សង់ ។

វត្ត ម៉ង់ អើ វះ កា កាម៉ាញ៉ា អើ ផា “ម្ពត ម្ពអ្សា វះ កា អាញ៉ា ផា ៖
 ផា ពិន អ៊ូប ហត់ កើត ផាញ៉ាត
 អៀង ផែវ កើត ប៉ាសាក់ កើត
 អិត កល់ កើត អូ ត្រុះ កើត អិត
 ណូស អេះ អញ៉ាសោហា ប្រើត៍
 អន់ ពិន ប៉ុក វ៉ាច ប៉ុក ពុង” ។

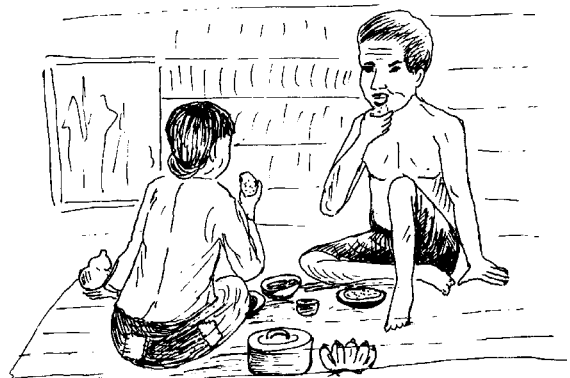

មេរៀន ទី១១៧

តាម៉ងក្អកយូរហើយ

ក្នុងគ្រួសាររបស់តាម៉ង និងមីងសិវ
មានសមាជិកដូចតទៅ ៖ តា យាយ
និងកូនប្រាំនាក់ ។ កូនស្រី
ច្បងមានប្តីហើយ ថែមទាំងមានកូន
មួយទៀតផង ។



រៀងរាល់ថ្ងៃគេតែងតែទៅធ្វើចំការទាំងអស់គ្នា លើកលែងតែយាយតូញ
និងតាម៉ង ។ សព្វថ្ងៃតាមិនសូវមានកំលាំងទេ ដោយគាត់ហូបអ្វីមិនសូវបាន
ហើយចេះតែស្គមទៅៗ ។ ដូច្នោះតានៅចាំផ្ទះ ។

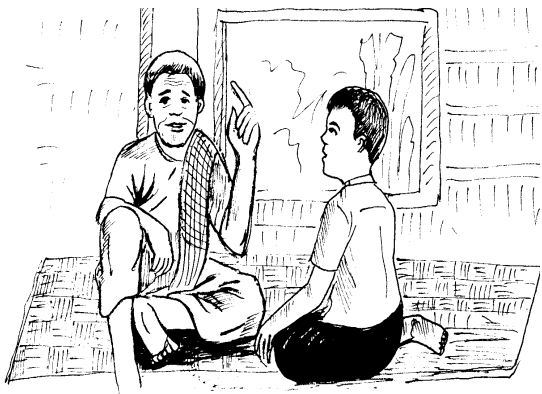

រៀងរាល់ល្ងាច ក្រោយពេលហូប
បាយរួច គ្រួសាររបស់គាត់ទាំងអស់គ្នា
និងអ្នកជិតខាង តែងតែអង្គុយស្តាប់
តាម៉ងនិទានរឿងព្រេង ។ អ្នកទាំងនោះ
ចូលចិត្តជក់ខ្សៀ ឬ ជក់បារី ។ ជួនកាល
មានអ្នកខ្លះទៅដុតខ្សៀនិងភ្លើងចង្រ្កាន ។
តាម៉ងនិទានរឿងមួយចប់ហើយ

បន្តរឿងមួយទៀត ។ ខ្សៀររបស់គាត់
ដែលបៀមនៅនឹងមាត់នោះ
មិនអុចភ្លើងទៀតទេ ព្រោះពេល
ណាមានផ្សែងអាចបណ្តាលឲ្យគាត់ក្អក ។
ពេលគាត់និទានរឿងយូរ សំលេងរបស់
គាត់ចេះតែតិចទៅៗ ដោយគាត់ពិបាក
ដកដង្ហើម ព្រោះគាត់មានស្មៅស្មៅ ហើយ
ខាកស្មោះច្រើនដងទៀតផង ។



តឡូវនេះ ដោយសារមានផ្សែងបារីនិងផ្សែង
ភ្លើងពីចង្ក្រាន បណ្តាលឲ្យតាម៉ង់ពិបាកដកដង្ហើម
ហើយគាត់ក៏សម្រេចចិត្តឈប់និទានរឿងតទៅទៀត
ព្រោះគាត់មិនសូវមានកំលាំង ដូចពីមុនទេ ។ រឿង
រាល់យប់គាត់មានញើសច្រើន ហើយក្អកច្រើនជាង
ធម្មតា ។ គាត់គិតថា ប្រហែលជាគាត់គ្រុន ។



ពីរបីថ្ងៃក្រោយមក ពេលគាត់ខាកស្ពោះ
គាត់ឃើញស្ពែស្ពនោះមាន លាយឈាម
ផង ។ ពេលព្រឹកឡើង គាត់ក៏ទៅជួប
នឹងពេទ្យស្រុក ដើម្បីឲ្យពេទ្យពិនិត្យ
ជំងឺរបស់គាត់ ។ ពេលឃើញ
ស្ពែស្ពរបស់តាម៉ង់ ពេទ្យសង្ស័យថា
ប្រហែលជាតាម៉ង់កើតជំងឺរបេង ។
ពេទ្យបានពន្យល់ណែនាំ

ឲ្យតាទៅពេទ្យខេត្តជាបន្ទាន់ព្រោះ កាលណាទុកយូរនាំអោយស្នមទៅៗ
ហើយអាចបណ្តាលឲ្យស្លាប់ជាមិនខាន ។ ពេលតាខាកស្ពោះ មេរោគនេះ
អាចឆ្លង ទៅអ្នកផ្សេងដែលនៅជិត ។ ជំងឺរបេងនេះ នៅមន្ទីរពេទ្យ
គេអាចព្យាបាលបាន ។

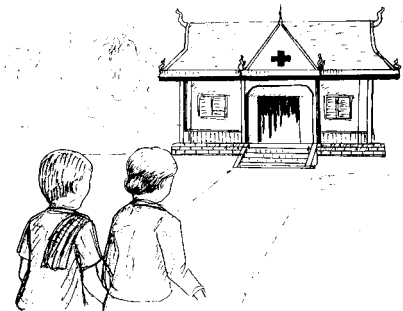

លុះព្រឹកឡើង តា និងយាយ ក៏ធ្វើដំណើរ
ទៅទីរួមខេត្ត ។ ក្នុងចិត្តរបស់គាត់ដូចជា
មិនចង់ទៅទេ ព្រោះតាពុំសូវមានកំលាំងហើយ
ភូមិរបស់គាត់នៅឆ្ងាយពីទីរួមខេត្ត ។ ការធ្វើ
ដំណើរនេះ អស់រយៈពេល៧ម៉ោង ព្រោះតា
ដើរឈប់ៗ ។

ពេលទៅដល់មន្ទីរពេទ្យ គ្រូពេទ្យ ឲ្យគាត់ខាក
កំហាកដាក់ក្នុងដប ហើយគេយកកំហាកទៅ
ពិនិត្យមើលក្នុងមីក្រូទស្សន៍ ។ គេឃើញមាន
មេរោគរបេង ។ ពេលនោះ គ្រូពេទ្យបាន
ប្រាប់គាត់ឲ្យសំរាកពេទ្យរយៈពេលពីរខែ ។
ក្រោយរយៈពេលពីរខែនេះ គាត់អាចលេបថ្នាំ

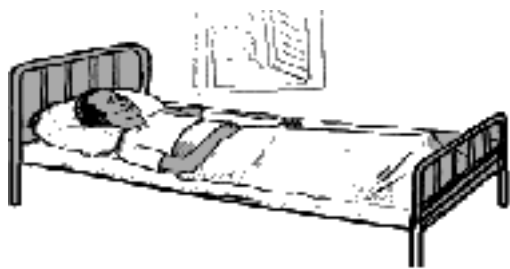

នៅផ្ទះ ដោយបើកថ្នាំ មួយខែម្តង រយៈ
ពេល៦ខែទៀត ។ គ្រូពេទ្យបាន
ពន្យល់ប្រាប់អំពីការការពារ កុំឲ្យឆ្លង
ទៅអ្នកផ្សេងទៀត ។ ពេលគាត់ក្អកត្រូវ
យកដៃខ្ទប់មាត់ ហើយមិនត្រូវខាក

ស្ពោះចោលផ្តេសផ្តាសទេ ត្រូវស្ពោះដាក់ក្នុង
បំពង់បូស្សីមួយ ហើយយកទៅ ជីកដឹកបំ ។
ដើម្បីឲ្យអាចមានកំលាំង ត្រូវឲ្យគាត់ហូប
ម្ហូបច្រើនមុខ ដូចជា ត្រី សាច់ ពងមាន់ បន្លែ
ផ្លែឈើគ្រប់មុខ ។

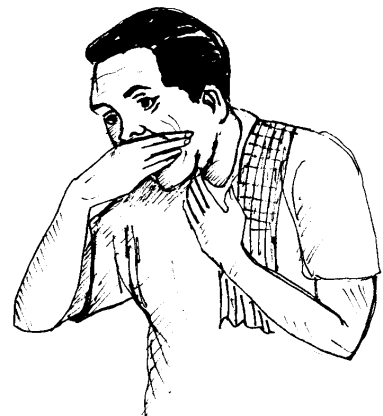

រៀងរាល់ថ្ងៃនៅមន្ទីរពេទ្យ យាយតែងតែ
ធ្វើម្ហូបឆ្ងាញ់ៗ ឲ្យតាហូប ។ ប៉ុន្តែតា
អផ្សុកណាស់ ព្រោះគាត់នឹកផ្ទះ និងនឹក
ភូមិរបស់គាត់ ។

យាយព្រួយចិត្តណាស់ ដោយក្នុងគ្រួសារគាត់ ក៏មានអ្នកផ្សេងទៀត កំពុងក្អក ហើយមានកំហាកច្រើនផង។ គាត់ព្រួយបារម្ភ ខ្លាចក្រែងកើតជំងឺ របេងដែរ ។ យាយនិយាយពីមូលហេតុ នេះប្រាប់គ្រូពេទ្យ ហើយគ្រូពេទ្យក៏និយាយថា បើសិនគេក្អកយូរ ហើយមានស្នេស្នច្រើន នោះត្រូវឱ្យគេខាក ដាក់ក្នុងដប ដើម្បីយក ទៅឱ្យពេទ្យពិនិត្យមើល ។

តែយាយមិនព្រួយពីកូនចៅតូចៗទេ ព្រោះ គេបានចាក់ថ្នាំការពាររួចហើយ ។ យាយ សប្បាយចិត្ត ដោយគ្រូពេទ្យបានប្រាប់ថា ជំងឺរបេងសំខាន់មិនបានឆ្លងទៅអ្នកផ្សេងទេ ។ ជំងឺក្អករបេងគ្រួសារគាត់ ជាជំងឺក្អករ៉ាំរ៉ៃ ដែលបណ្តាលមកពីផ្សែងបារី និងផ្សែងខ្សៀ ដូច្នោះបើគាត់ឈប់ជក់បារី ទើបបាត់ក្អក ។



គ្រូពេទ្យបានពន្យល់ប្រាប់គ្រួសាររបស់យាយថា ផ្សែងបារីប្រៀបបាននឹង ផ្សែងផ្ទះបាយ ។ ពេលយើងដាំស្ពៃផ្សែងនោះវិលវល់ នៅក្នុងផ្ទះ ធ្វើឱ្យ ប្រឡាក់ជាប់អ្វីៗនៅក្បែរនោះ។ រីឯការជក់បារី ក៏ដូច្នោះដែរ គឺផ្សែងវានឹងធ្វើឱ្យស្អិត យើងខ្មៅហើយមានជំងឺ ។

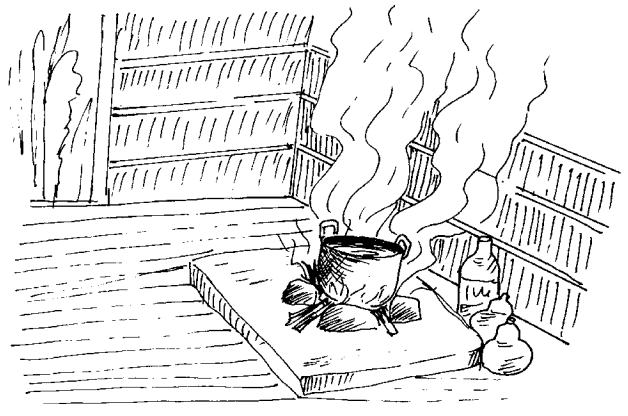

បីខែក្រោយមក តាក៏ត្រឡប់
ទៅភូមិគាត់វិញ។ កូនចៅ និងអ្នក
ភូមិសប្បាយចិត្តណាស់។ គេបាន
ធ្វើពិធីជប់លៀងធំមួយ ទទួល
តា ។ ពេលជប់លៀងនោះ
គេមិនសូវជក់បារី និងខ្សៀទេ
ព្រោះខ្លាចមានផ្សែងបណ្តាល
ឲ្យតាក្អកទៀត ព្រោះគាត់មិនទាន់ជាសះស្បើយនៅឡើយទេ ។



ឥឡូវនេះតានៅលេបថ្នាំ៦ខែទៀត ប៉ុន្តែជំងឺ
គាត់មិនអាចឆ្លងទៅគេបានទេ ព្រោះគាត់គ្មាន
មេរោគរបេង នៅក្នុងស្នេស្ន ទៀតទេ។
តាម៉ង់និងប្រពន្ធគាត់ កំពុងហូបបាយ ។ តា
ម៉ង់ប្រាប់ប្រពន្ធគាត់ថាពេទ្យអោយគាត់ឈប់
ជក់បារីហើយ បើសិននៅតែជក់
នឹងនាំឲ្យខូចសុខភាពដូចជា ឈឺក្បាល
វិលមុខ ក្អក ខ្សោយបេះដូង រលាកស្បត់
ជំងឺមហារីកជំងឺផ្សេងៗទៀត។ល។ ១៧៧

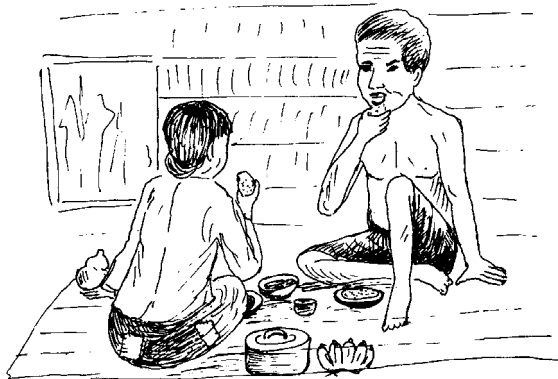

កាន ហៀន ទី ១២០

ខេត រត់តាណាត់គីរី

ដាវ ណោះ ទី ម្ពត សាស្ត្រា ឡាំ ចាចាក ប៉ាត់ ហី
ណោះ យ៉រ ។ អន់ខែ ប័រ ផាប អាណ ។ អើ កា
អន់ ផាប កា ពូ អាណ ។ ណោះ យ៉រ ផា អុះ មន
នីអៀ ពិន ចឹក ផាប អាណ យរ ទុញ ។ ពិន ត្រត់ ប្រត់ នីអៀ ៖



១. ដៃ អន់ ផាប សប ទៀក ។
២. ផា តុ សាអុះ ដៃ អ្សក់ ផាប ហុត សាអុះ ។
៣. អន់ទ្រូល ចឹង អាណ ពិន ត្រត់ វ៉ាវ តី អន់
ដាត់ ដៃ អន់ បិត ផាប ។
៤. ផា ពិន អាណ ដៃ បើក ប្រ្រាល់ តាឡាម អើ
តាហើក ។
៥. ដៃ អន់ សាស្ត្រា រប វាណាញ ផាប អា ។

កេះ ណោះ យ៉រ ទី អន់តត់ ឡឹង កាន យរ ផាប កេះ ៗ អើ អ្សក់
ហ្សិប ផែនទី ខេត រត់តាណាត់គីរី តាំបាង អន់ កា ពូ ហៃ
កេះណោះ វះ ផា ៖

ខេត្ត រត់តាណាត់គីរី ផ្លូវ ក្រាម ប៉ាថេត វៀតណាម លូ ប៉ាថេត ឡាវ ។
 មឿង បាត់លុង តិស ឡឺង ពូ កាណុង ខេត្ត រត់តាណាត់គីរី ។
 ខេត្ត រត់តាណាត់គីរី ទី តាំងលេ តិស ពៀរ តាំងលេ ជៀល
 (សេសាន) លូ តាំងលេ ប៊ូរ (ស្រែពក) ។

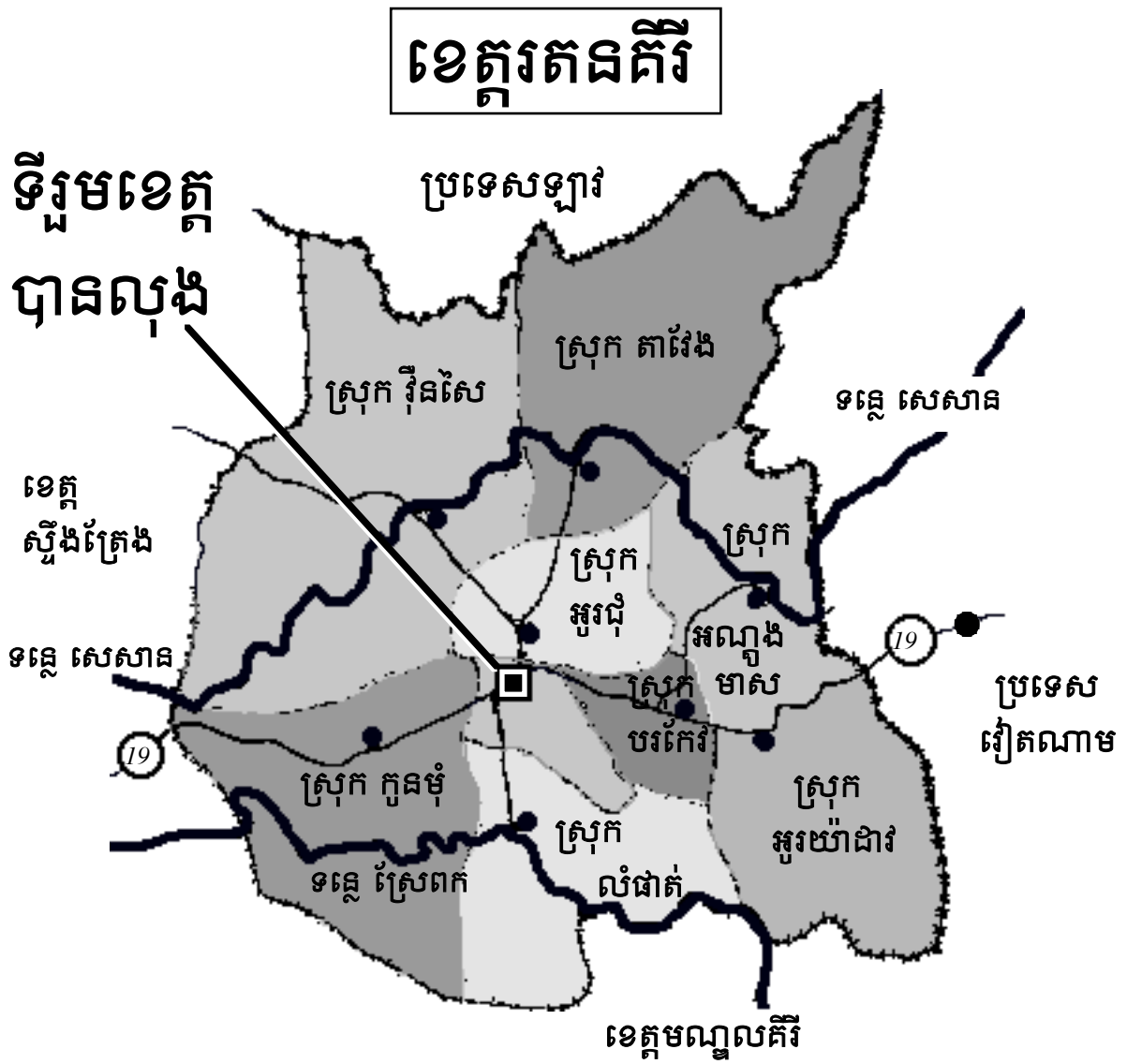

ខេត្តរតនគិរី

មានថ្ងៃមួយ ពួកក្មេងៗបានមក លេងផ្ទះមីងយ៉ី ហើយគេសុំសៀវភៅ គាត់អាន ។ គាត់ក៏ឲ្យសៀវភៅទៅពួកគេអាន ។ មីងយ៉ីនិយាយ ៖ «ក្មួយៗ ដឹងទេ ! របៀបប្រើប្រាស់ សៀវភៅឲ្យបានយូរ គឺយើងត្រូវធ្វើរបៀបនេះ ៖



- ១-កុំឲ្យត្រូវទឹក
- ២-បើក្តៅស្អុះ សូមកុំយកសៀវភៅធ្វើជាផ្លិត សំរាប់បក់ឡើយ
- ៣-មុននឹងអានត្រូវលាងដៃឲ្យស្អាត ដើម្បីកុំឲ្យប្រឡាក់សៀវភៅ
- ៤-ពេលយើងអាន ត្រូវបើកទំព័រ សៀវភៅមួយៗ កុំបើកលឿនពេក បណ្តាលឲ្យរាបរយហែក
- ៥-កុំឲ្យក្មេងតូចៗ លេងសៀវភៅនេះឡើយ ។

បន្ទាប់ពីមីងយ៉ីបានប្រាប់គេអំពី របៀបប្រើប្រាស់សៀវភៅរួច គាត់ក៏យករូបភាពផែនទី ខេត្តរតនគិរី មកបង្ហាញឲ្យមើល ហើយគាត់ប្រាប់ ៖

«ខេត្តរតនគិរី នៅជាប់នឹងប្រទេសវៀតណាម និងប្រទេសឡាវ» ។

«បានល្អ ជាទីរួមខេត្តរតនគិរី» ។

«ខេត្តរតនគិរីមានទន្លេធំៗពីរ គឺ ៖ ទន្លេសេសាន និងទន្លេស្រែពក» ។

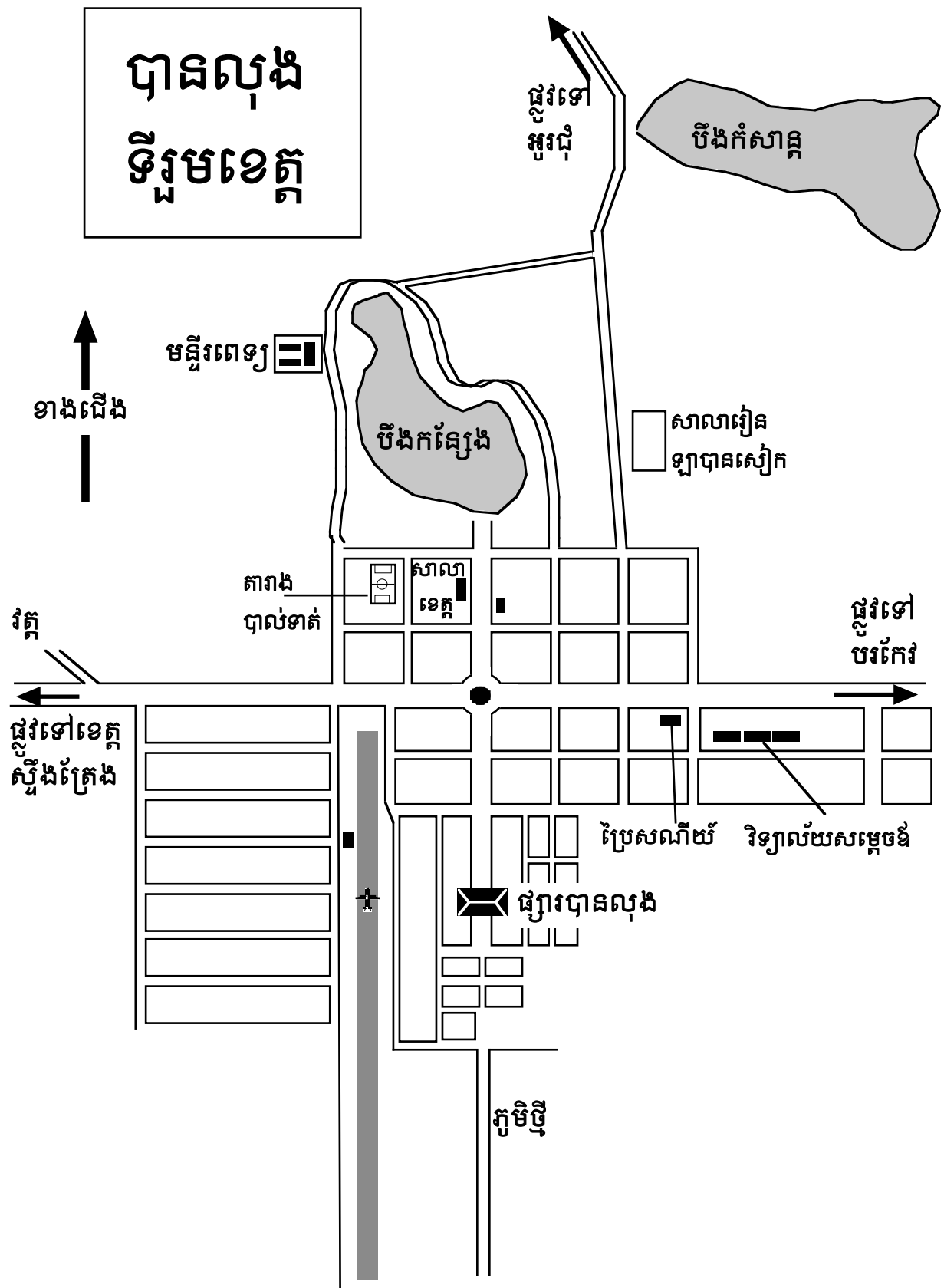

មឿង បាត់លុង

ថុន ប្រាំង អា ប៉ាសុន អ្វី ពីង ស្រុក ពូ អែត តាពៃ សែន ស្រុក
អរៗ ក្លិញ កាណាង លូ ណោះ យ៉រ អន់ខែ អូ យិត អែត សង់
ឡាក់កា ពូ អុះ ខង អន់ខែ អូ ឡាម៉ត ប្រឹត ស្មន តប់ កាណាត ។
ជា អន់ខែ អែត ព្រឿ ចឹង ច្រ កាណាត អន់ខែ ណោះ ។ ម៉ោញ
ណាវ អន់ខែ បុច ប៉ាងហៀន គន សោ អន់ខែ ដេល កាណាង ដាវ ពូ
វ៉ាឡូវ សែន ស្រុក ណោះ ។ ទីល កាម៉ាង ក្លិញ កាណាង អែត គុះ
ផែនទី បាត់លុង អន់ កា គន អែត ហៃ ។ អែត ជា “អា ហ្វិប មឿង
បាត់លុង ។ ផះ អន់ដិស ហៃ ផែនទី អា គន
អន់ដិស ប៉ប តាឡាត បាត់លុង អ្វី ហះ ចំ ?
ហាចំ ថុង ញាន ?
ហះ ចំ ហី ម៉ូអ្សា ?”



បាត់លុងជាទីរួមខេត្ត

នៅរដូវប្រាំងនេះ ប្រជាជននៅក្នុងភូមិ ផឹកស្រាឃាំងអ្វីអរបំផុត ។ ចំណែកពូ
ណាង និងមីងយ៉ មិនរវល់ឡើងស៊ីផឹកដូចអ្នកដទៃទេ ព្រោះគាត់រវល់ដាំដំណាំ
ក្នុងស្មុនរបស់គាត់ ។ ប្រសិនបើគាត់ផឹកស្រា តើបាត់អ្នកណាស្រោចដំណាំនោះ ។
ម្យ៉ាងទៀតក្នុងថ្ងៃដែលគេសែនភូមិ ពួកគាត់ចង់បង្រៀនកូនចៅផង ។ ពេលយប់
ពូណាងគួររូបផែនទីបាត់លុងឲ្យកូនគាត់មើល ហើយគាត់និយាយ ៖ «នេះជា
ផែនទីបាត់លុង ដែលជាទីរួមខេត្ត ។ ពេលមើលផែនទីនេះហើយ តើកូនឃើញ
ផ្សារបាត់លុង នៅកន្លែងណា ? តើកន្លែងណាជាចំណាតយន្តហោះ ? និងកន្លែង
ណាជាមន្ទីរពេទ្យខេត្ត ?» ។

កាន ហៀន ទី ១២១

ទៀក យ៉ាត់ វ៉ាឡូ

ពីង កាណុង ខេត រត់តាណាត់គីរី ទី តាំងលេវ ម៉ោញ ដាត់ ហ្គិត ឡឹង ពូ លេវ លីះ ឡឹង ពូ ដេល ពូ អើ សិច តាំងលេវ ណោះ ផា ៖ ទៀក យ៉ាត់ វ៉ាឡូ ។ ទៀក យ៉ាត់ វ៉ាឡូ អា អើ អើ តែង តាបុង ស៊ីង តែង ដាវ ឡាច់ យី អើ ៥ កាឡូមិត សល់ ចាំងហាយ ឡឹង តាឡាត បាដលុង ។



ទៀក យ៉ាត់ វ៉ាឡូ អា ដាត់ ខាក់ តិស រិល ជ្រុ ខៀវ ៗ ផា ពិទ ហុំ ដាត់ ឡាអត់ ខាក់ ។ រហាង ទៀក យ៉ាត់ វ៉ាឡូ ទី តើម អ៊ឹង អៀង ខាក់ ។ តើម អ៊ឹង ទិណោះ ប្រើត អន់ កា សែម អ្សាំ ប៉ាណូស ពិទ ទី ពុត រត់ ហោក ខាក់ ខង អើ ដាត់ ឡាអត់ កា ប៉ាណូស លូ សែម អ្សាំ ទិឌូ ។

បឹងយក្សឡោម

នៅក្នុងខេត្តរតនគិរី មានបឹងមួយដែលល្អជាងគេ ហើយក៏ល្បីជាងគេដែរ គឺ បឹងយក្សឡោម ។

បឹងយក្សឡោមស្ថិតនៅខាងត្បូងឆៀងខាងកើតនៃទីរួមខេត្តរតនគិរី ចំងាយប្រហែលជាង៥គីឡូម៉ែត្រ ។



បឹងយក្សឡោមនេះ ល្អណាស់ មានរាងមូល ហើយជ្រៅ ។ ទឹកឡើងពណ៌ខៀវស្រងាត់។ បើសិនជា យើងចុះអ្នក វាត្រជាក់ស្រួលមែនទែន ។

នៅជុំវិញបឹងយក្សឡោម មានដើមឈើធំៗច្រើន ។ ដើមឈើទាំងនោះធ្វើឲ្យសត្វ និងមនុស្សយើងមានការសប្បាយចិត្តខ្លាំង ព្រោះម្តប់ឈើ នោះធ្វើឲ្យត្រជាក់ចិត្តមនុស្សគ្រប់ៗគ្នា និងពួកសត្វ ។

ស្រុក តោះ ពិន



អាញ៉ា អ្វី ពីង ស្រុក / តោះ ៖ _____

យ៉ុ ៖ _____

មឿង ៖ _____

ខេត ៖ _____

ខេត រត់តាណាត់គីរី អា អ៊ី អ្វី កាណុង ប៉ាថេត អំប្លែរ ។

ទ្រង់ ទៀក ចំ អន់ជា អ្វី ក្យាម ស្រុក ពិន អា?

ទី ប៉ានីម ញ៉ា អន់ជា អ្វី ក្យាម ស្រុក ពិន?

ទី ស្រុក ចំ អន់ជា អ្វី ក្យាម រសាណែង ស្រុក ពិន?

ពីង កាណុង ស្រុក អង់ដីស តប សាណា សាណិត ញ៉ា
អង់ដា ?

សាណា ញ៉ា អង់ដា ពិន យើយ ណាំង ឡឹង ព្រី ?

កាណាត៍ ញ៉ា អង់ដា ពិន យើយ ណាំង ឡឹង ទៀក ?

ប៉រ អង់ដីស គុះ ហ្សិប ស្រុក អង់ដីស តាំងឡា ។

ពីង កាណុង ហ្សិប ស្រុក អា ប៉រ អង់ដីស តាំងឡា កាណាត៍ ញ៉ា
អង់ដា ទី កាណុង ស្រុក ឡាក់កា ហី អីស តាំងឡា រ៉ោង
កាណុង ស្រុក ទៀក ឡុង សាឡា ហៀន ហី ពៀ ។

ក

កាន ហៀន ទី ១២២

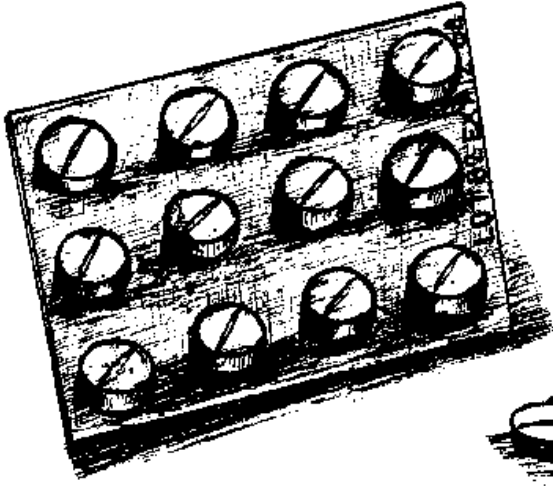

អន់ហ្គាំ

១ អន់ហ្គាំ
ហ្គាំ

២ ហ្គាំ ហ្គាក់ ហ្គាំង
អន់ហ្គាំ អន់ហ្គាក់ អន់ហ្គាំង

៣ អន់ហ្គាំ
អន់ហ្គាក់
អន់ហ្គាំង

៤ អន់ហ្គាំ អន់ហ្គាក់ អន់ហ្គាំង
តាំងហាម ហ្សាក់ ហ៊ិន
ក្តាំ ក្តឹក ក្តាំង

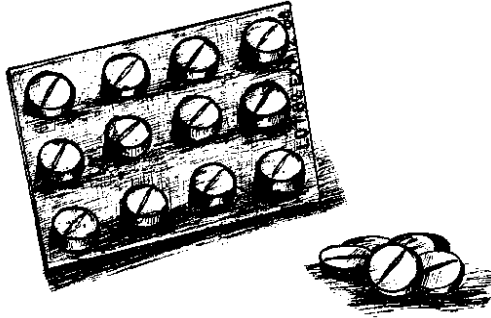

អង់ហ្គាំ

ទី ម្ពត ម្ព័អ្សា ឡើង ខេត ឡាំ ប៉ាត់ ស្រុក ប៉ាត់ យុំ ញីន អង់ខៃ ទ្រុង អង់ហ្គាំ អៀង ភៀ ប្រាត់ ប៉ាសុន ពីង ស្រុក ញីន ។

កេះណោះ ម្ពត ម្ព័អ្សា អើ កាំឡាំង ប៉ាសុន ទិខ្ន រ៉ះ ឡើង កាន ប្រាត់ អង់ហ្គាំ ។ ម្ពត ម្ព័អ្សា រ៉ះ ជា ដាវ អា ញីន ទី អើ អុះ មី ម៉ែត ពី ប៉ាសុន ទិខ្ន លួម ប៉ាត់ អា កា អូ ទី ផិនកាន ញ៉ា ទី អៀង អុះ ។

ទី ដឹង ផិនកាន ម៉ោញ ត្រត់ រ៉ះ អង់ កា អុះ មី ម៉ែត ពី ប៉ាសុន អង់ អុ អង់ ហ្គង់ ទិខ្ន ឡើង កាន រ៉ាំងហៃ គន សោ សាំខាន់ ខាក់ ជា ពិន អុ រ៉ាំងហៃ គន សោ ពិន ។ ទីល ដីណោះ ដាវ អា ប័រ អុះ មី ម៉ែត ពី ប៉ាសុន អ្សក់ ពីះ គន សាស្វា ទិខ្ន ឡើង អាញ ម៉ោញ ខៃ ទីល អាញ តាម សាណាំ ភៀ ប្រាត់ អង់ហ្គាំ ប៉ងកាន់ ដៃ អង់ កើត ជាញ៉ាត ត្រោ លែវ ។ ម្ពត អង់កាន់ ឡាកោ តៀម កា ពីះ ប្រាត់ អង់ហ្គាំ ដីទៅ ដេល ភៀ ប៉ងកាន់ ឡាកោ អើ លូ គន អើ កាណុង រ៉ាច់ ណោះ ។

កាន អំបញ្ចំ ៖

១. ម្ពត ម្ព័អ្សា ឡាំ ឡើង ខេត អង់ខៃ ទ្រុង កាណាត់ ញ៉ា ឡាំ ប៉ាត់ ស្រុក ពិន ?
២. ម្ពត ម្ព័អ្សា លួម ប៉ាត់ ស្រុក ពិន អង់ខៃ រ៉ះ ឡើង កាន ញ៉ា ?

ហៀង ច្រាត់

សិច _____

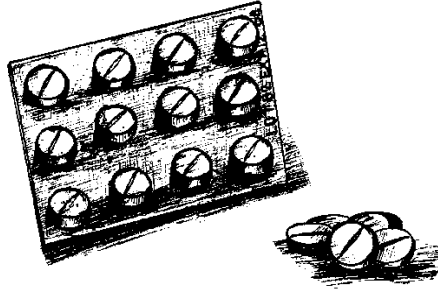

អន់ហ្គាំ

ក

ក

ក

ក

ក

អន់ហ្គាំ

អន់ហ្គាំ

អន់ហ្គាំ

អន់ហ្គាំ

អន់ហ្គាំ

ម្នាក់ ម្នាក់ ឡាំ ឡឹង ខេត ទ្រុង អន់ហ្គាំ អៀង ។

ប៉ែ ច្រាត់ អន់ដីស តាំងឡា សារ អន់ហ្គាំ អ្នះ ៗ ពឹង
កាសើ អន់តេះ អា ៖

កាន ហៀន ទី ១២៣

ម៉ោញ កាឡូមិត ចាំងហាឃ្ម ប៉ុប ចំ ?

គន ណោះ យ៉ែរ អំប៉ញ មើត អើ ជា “ម៉ោញ កាឡូមិត ចាំងហាឃ្ម ប៉ុប ចំ ?”



មើត អើ តើល ជា “ជា ពិន ចាក កាណុង ម៉ោញ កាឡូមិត យី អញ្ចជិត ពៀរ នៀទី ។ ម៉ោញ កាឡូមិត សាមើ ម៉ោញ វាពូ មិត ។

ម៉ោញ មិត សាមើ លូ ពៀរ ហាត់ តុ តាំប៉ាង តិ” ។

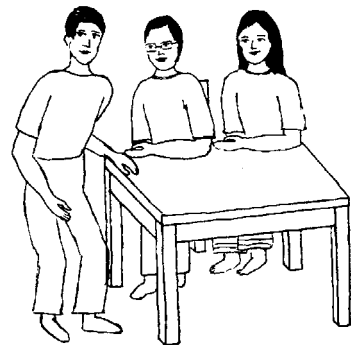

ឡឹង តាឡាត បាត់លុង ឡាំ ប៉ាត់ អ៊ុជ ចាំងហាឃ្ម ៧ កាឡូមិត ។



ឡឹង បាត់លុង ឡាំ ប៉ាត់ រ៉ែនសែ ចាំងហាឃ្ម ៣៧ កាឡូមិត ។



ឡឹង បាត់លុង ឡាំ ប៉ាត់ បតែវ ចាំងហាឃ្ម ៤២ កាឡូមិត ។



ឡឹង បាត់លុង ឡាំ ប៉ាត់ សាន់ទ្រែង ចាំងហាឃ្ម ១២០ កាឡូមិត ។

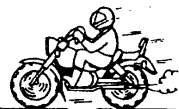

ឡឹង បាត់លុង ឡាំ ប៉ាត់ ប្លែតូ ចាំងហាឃ្ម ១២៥ កាឡូមិត ។



ឡឹង បាត់លុង ឡាំ ប៉ាត់ ប៉ានីមពិញ ចាំងហាឃ្ម ៦០០ កាឡូមិត ។

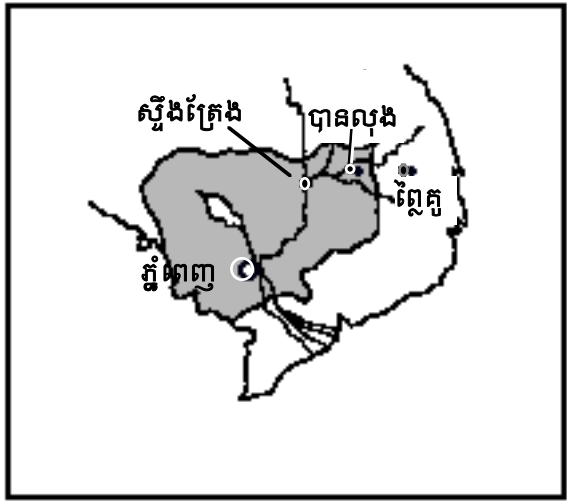

មួយគីឡូម៉ែត្រ ចំងាយប៉ុន្មាន ?

កូនមីងយ៉ាស្ករម្តាយ ៖ «មួយគីឡូមានចំងាយប៉ុន្មានម៉ែត្រ ?»
 ម្តាយឆ្លើយ ៖ «បើយើងដើរ ក្នុងមួយគីឡូម៉ែត្រ អស់ពេល ១២
 នាទី ។ ហើយមួយគីឡូស្មើនឹងមួយពាន់ម៉ែត្រ» ។
 «មួយម៉ែត្រស្មើនឹង ២ហត្ថ ថែមមួយទៈ» ។



ណោះ យ៉ែរ ទី ឡាហុង ៦ ប្លែ ។
 អ៊ែ ជែក អន់ កា គន ៣ ដួវ សាម៉ែ គួប ។ ទីល នីណោះ
 គន ម៉ោញ ដួវ ត្រត់ ទី ប្លែ ។

៦ : ៣ =

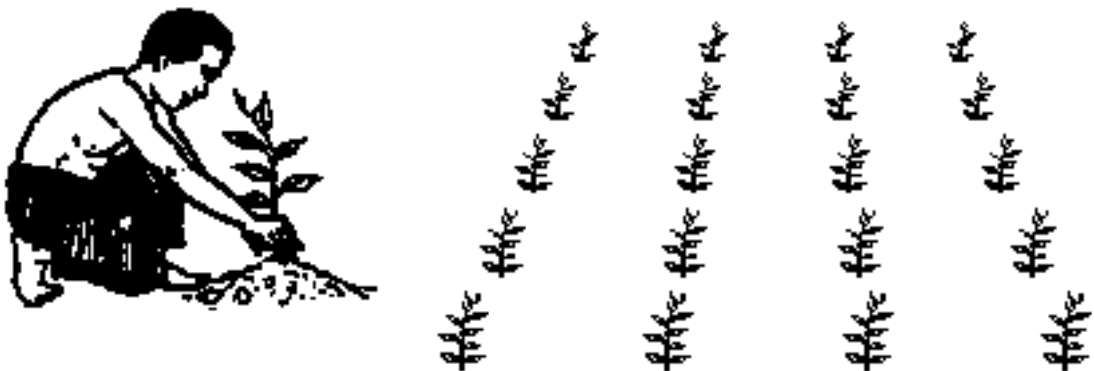

វត៌ ស្នង តប់ តើម ស្វាយ ចំលួន ២០ តើម ។
 កាណុង ម៉ោញ ដួ អ៊ែ តប់ ៥ តើម ។
 ទីល នីណោះ វត៌ ស្នង អ៊ែ តប់ ទី ដួ ។

២០ : ៥ =

$$၆ : ၂ = \boxed{}$$

$$၆ : ၂ = \boxed{}$$

$$၆ : ၈ = \boxed{}$$

$$၆ : ၈ = \boxed{}$$

$$၆ : ၆ = \boxed{}$$

$$၁၆ : ၈ = \boxed{}$$

$$၂၆ : ၆ = \boxed{}$$

$$၈၀ : ၆ = \boxed{}$$

$$၆၀ : ၁၀ = \boxed{}$$



កាន ហៀន ទី ១២៨



អំប្លោច

១

អំប្លោច
ប្លោច

២

ប្លោច	ប្លិយ	ប្លូន
អំប្លោច	អំប្លិយ	អំប្លូន

៣

អំប្លោច
អំប្លិយ
អំប្លូន

៤

អំប្លោច	អំប្លិយ	អំប្លូន
ហោត	ប្លិយ	ប្រោច
សាម៉ោង	ប៉ាសយ	សោង



អំប្ដោច

ទីល ថ្ម បី ខែ ប៉ាតាម ខែ ត្រេតា តាឡាប យើយ គុន ពិន សុនសាត តំពួន ទ្រៀម តិល ប៉ូ ទ្រៀម តិល ពៀ អ្យក់ ឡាំ សាមូល ឡាំ តប់ ប៉ាត់ ម៉ិរ ។ កេះ សាមូល កេះ តប់ ប៉ាត់ កាម៉ាំង ប្លែង បី ប្លែង ឡាអត់ អំប្ដោច អន់ខែ ប៉ាណាំ គួប ឡាច់ ឡឹង ត្រាម ណាំង សា ណាំង កាប់ ប៉ាត់ ឡឹង ពីង ម៉ិរ ពីង ស្រៃ ពិន ។ ផះ អំប្ដោច អន់ខែ ចាក ណាំង សា អន់ខែ កាតាំង បោ ប៉ូ បោ ពៀ ពិន សាមូល តប់ ណោះ ។ អំប្ដោច ប៉ាណាំ គួប កាយ អ្យក់ ឡាច់ ប៉ាត់ ឡឹង ។ កេះណោះ អំប្ដោច អន់ខែ អញ្ជាជួន អ្យក់ សីត ប៉ាត់ ត្រាម សិម គិន សិម សោ អន់ខែ រី កា អន់ខែ គម សា ផះ ប្លែង តុ ។ ទីល ប្លែង តុ អន់ខែ អុ អុ ឡាច់ ណាំង សា អន់ខែ សា ដឹង ប៉ូ ពៀ អន់ខែ អញ្ជាជួន ម៉ុត ពីង ត្រាម ណោះ ហង ។ អំប្ដោច អា ង្គល់ ខាក់ អន់ខែ ហាវ សា សាណា ពរ សាអ៊ឹង ពិន ពីង ប៊ើក ពីង ហី ផា ពិន ប្រ័ត ទៃ ប្រ័ត តែប ត្រត់ វ៉ាវ ត្រត់ សែម ត្រត់ កាណាត អន់ខែ អំប្ដោច អន់ខែ ប៉ប អន់ខែ ប៉ាណាំ គួប សា ទិ ផា ពិន ក្រូ ឡាំ ហៃ ។

កាន អំប្ដោច ៖

១. ខែ ញ៉ា ពិន សុនសាត តំពួន យើយ សាមូល តប់ ប៉ូ ពៀ ?
២. កេះ ពិន សាមូល តប់ កេះ ៗ ទីល កាម៉ាំង ប្លែង ដាត់ ឡាអត់ ទី កាណាត ញ៉ា ឡាច់ ណាំង សា ពៀ ប៉ូ ពិន ?

ហៀង ច្រាត់

សិច _____



អំប្លោម

្រ

្រ

្រ

្រ

្រ

អំប្លោម

អំប្លោម

អំប្លោម

អំប្លោម

អំប្លោម

អំប្លោម ប៉ាណាំ គួប ឡាច់ ណាំង សា ពីង មីរ ស្រី ពិទ ។

ប៉រ ច្រាត់ អង់ដីស តាំងឡា សារ អំប្លោម ឆ្មោះ ៗ ពីង
កាសី អង់តោះ អា ៖

កាន ហៀន ទី ១២៥

ខាប់ខ្ន ក្ដីញ កិវ ទី កើត អេត



ក្ដីញ កិវ អើ ប្រើត តាហាន ទី ពៀរ
សាណាំ ឡែង ឡើង ណោះ អើ សិត
ប៉ាត ស្រុក ទី កាម៉ាញ ។ អើ បិច ខាក់
កា កាម៉ាញ អើ ណោះ ខង កាម៉ាញ អើ
ត្រាំង ប្រើត ងារ កាន ត្រីប ផែវ ។

អង់ខៃ ពៀរ ដួវ ទី សាង សាំងហ្វា ខាក់ អង់ខៃ អុ
ប្រើត មិវ តិស ទី សាណា អៀង ភៀ អ្យក់ ឡាំ ប្រូ
ប៉ាត តាឡាត បាងលុង ។ អើ ទី គន ពៀរ ដួវ
កិញអៀ អា កាម៉ាញ អើ គៀម ណារ ។ ឡើង អើ
ឡាកោ គៀម កាម៉ាញ អើ អុ សួវ ដាត់ ឡាកោ អុ
ញ៉ាន កា ទី អិត វ៉ាច់ ច្រោះ អៀង ទង ឡែង ឡើង
ណោះ ទី ប៉ាឡែ បើត ហះកា អ្វៃ អិត វ៉ាច់ លើយ លូ ហើង
រាំងកែត ៗ កេះណោះ ទី ព្រ ត្រីន កាម៉ាង តិត ។



ក្ដីញ កិវ ទី តាច់ អង់ហ្វាំ អៀង ទង កេះ អង់ កា កាម៉ាញ អើ
ឡាវ៉ាន់ អ្វៃ កា អុ ដាត់ ។ ខាប់ខ្ន ហី
ក្រាន អង់ខៃ កោះ កាបួវ ម៉ោញ ភៀ
សែន អ្វៃ កា អុ ដាត់ ដីទៅ ដេល ។
កិញអៀ អា អើ កើត ប៉ាសាក់ ណារ
តិត ។

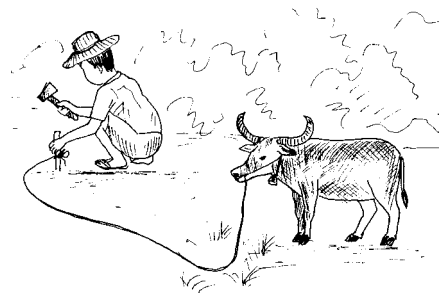

អ្នក សាម៉ុក សាម៉ាញ ខាក់
 កេះណោះ អ្នក ឡាំ ជីន
 កាម៉ាញ អ្នក ប៉ាត់ ហ៊ី ម៉ូអ្សា
 ខេត ខង អ្នក អ្សត កា
 កាម៉ាញ អ្នក លូ គន កាណុង
 វ៉ាច ណោះ តៅ ។ អ្នក ប៉ាត់

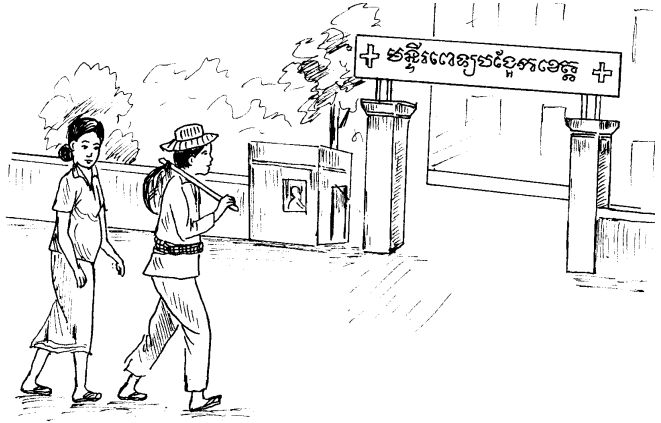

ហ៊ី ម៉ូអ្សា ណែយូ ម៉ូអ្សា ទី វ៉ះ ជាម កាម៉ាញ ក្លីញ កិវ អ្សក់ ប៉ានិត
 ហៃ តិត ។ អង់តិត ឡឹង ណោះ ម៉ូអ្សា
 ពិះ វ៉ះ ជា កាម៉ាញ អ្នក កើត អេត គន
 អ្នក កាណុង វ៉ាច ណោះ កា ទី ជាញ៉ាត
 អេត អា ដេល ។ ម៉ូអ្សា ទី វ៉ះ ជា ត្រត់
 អ្សក់ ជាម ក្លោ អ្នក តិត ប៉ានិត ហៃ



ខង ជាញ៉ាត អា អ្នក តិត ឡឹង កាន តែប
 អង់ខូ លូ គួប សោប ។ ជាញ៉ាត អ្នក តិត
 ឡឹង មើត ទីល ប៉ាត់ គន ពួយ ទង កាសើ
 ក្នក់ លូ ទៀក តុះ កេះណោះ តិត ប៉ាត់
 ប៉ាណូស អង់ទៀត ឡឹង កាន ច្រាត់ អង់ហ្គាំ
 យរ ជ្រុំ អង់ខូ លូ គួប សោប ។

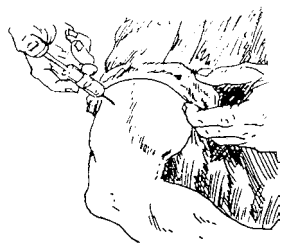

ប៉ាត់ ដាវ អង់តីគី ឡើង ណោះ ម៉ូអ្សា ទី
 រ៉ះ ជា ក្លីញ កិវ កា ទី កើត អេត
 ដេល ។ ក្លីញ កិវ ទី រ៉ះ កា ម៉ូអ្សា ជា ផ្ទះ
 អើ អ្វី ប្រគល់ តាហាន អើ យើយ ឡា
 តែប លូ អង់កាន់ ប្លាល ពៀរ ប៉ែង ទង

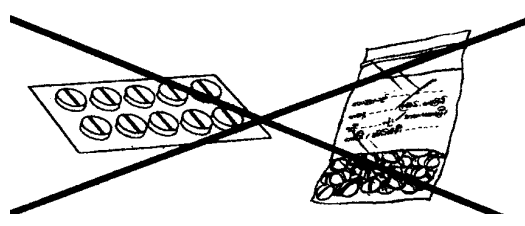
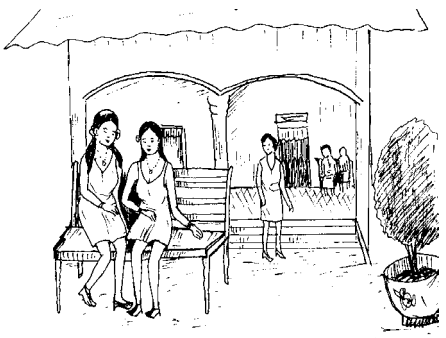

ដេល ។ ក្លីញ កិវ អើ អប់ញ៉ា ម៉ូអ្សា
 ត្រគ់ យរ អង់ហ្គាំ អើ ចំ អង់ដា ភៀ
 អង់ ដាត់ អេត អា ? ម៉ូអ្សា ទី រ៉ះ
 កា អើ ជា

អេត អា អូ ទី អង់ហ្គាំ តាត់ អង់ដាត់ អុះ ។ អេត ទី
 សាញ៉ា អិត វ៉ាច់ ច្រោះ ប៉ាសាក់ លើយ ឡាច់
 តាពួច ប៉ាញ៉ា ជុង តី បក់ ទី កើត អេត ត្រគ់ តោ
 តែង ម៉ាត់ ទៀ ។

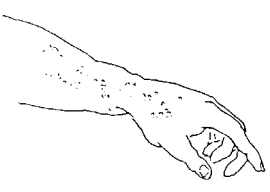

ម៉ូអ្សា ទី អង់ អង់ហ្គាំ ឡាវ៉ាន់ កា កាម៉ាញ៉ា ក្លីញ កិវ ភៀ ពួ អិត
 វ៉ាច់ ច្រោះ ប៉ាសាក់ ។ កេះណោះ ម៉ូអ្សា ទី រ៉ះ កាអើ ប្រើ អើ
 អាត់ឡាម៉ែ ដាត់ ភៀ អ្វី រឹស ទុញ ប៉ាត់ ម៉ាត់ ណាវ ។

- អែត ទៀក សីន សា សាណា ហ្គា អ៊ូត
ប្លែ អ៊ឹង ត្រត់ រ៉ាវ អង់ ដាត់ ៗ ។



- ឡាច់ ឡឹង អថ់ ត្រត់ រ៉ាវ តី អង់ ដាត់ ៗ
អង់ទ្រូល ចឹង សង់ ។



- ត្រត់ សា សាណា អង់ ទី អៀង ដែវ ។



- ត្រត់ តែប កាណុង មុង ។



- ហុំ រ៉ាប៉ោត អ្នាត់ លូ សាប៊ូ អង់ ច្រះ
ឡាច់ ឡឹង ហុំ អ្យក់ អញ្ច្រៃសឹង ដាត់ ៗ
អ៊ូត ឡាកោ អង់ សាអ្យាំង ។



- ត្រត់ ប៊ីស ខោ អារ រ៉ប ដាវ ។



ភ្ញី ជែ អង់ តីត អីត អេត ពិន អូ ត្រត់ យរ
 យៀង ខង អង់ខូ លូ បក់ អីត ឡាក់កា ឡាម
 ជ្រឹម តាំងកាប់ កាត់ អញ្ចាហ្វុះ តី ជែ ឡាំ
 អង់កាន់ អង់ទៀត ឡែង ឡឹង ក្លោ កាម៉ាញា
 តាំងឡា ។ ត្រូត ចុំ សង់ សា អង់ខូ អូ តីត
 អេត អុះ ។

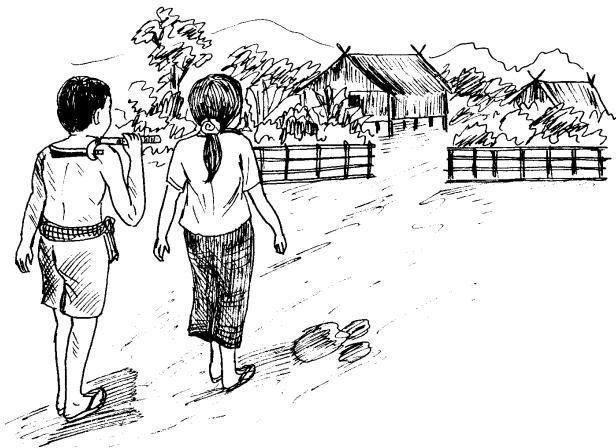
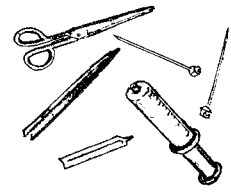

កាម៉ាញា ក្លីញា កិវ ទី ហោក
 កា ម៉ូអ្សា ឡាក់ ទី អង់តត់ រះ
 កាអើ ។ កេះណោះ អង់ខែ
 សីត ប៉ាត់ ហី ទីប ទី ពុត
 សាម៉ុក សាម៉ាញា ។ ក្លីញា កិវ
 អើ កា ទី កាន ថុច ដេល

ញាន កាអើ ទី ប្រើត អូ ដាត់ នីណោះ ប្រើត អង់ កា កាម៉ាញា អើ
 ចឹង តោ ប៉ាត់ យ៉ាង តោ ទៀ ។

កាន អប់ញា ពីកសា

- ១- ពិន ត្រត់ ប្រើត នីចម ម៉ាត់ ជែ អង់ កើត អេត ?
- ២- អេត អើ ចឹង ប្រើត កា ប៉ាណូស នីចម ?

មេរៀន ទី១២៦

គ្រួសាររបស់ពួកវា មានជំងឺអេដស៍

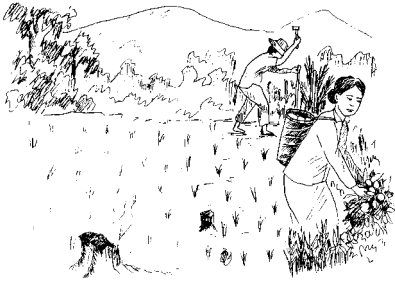

ពួកវាបានធ្វើទាហានចំនួនពីរឆ្នាំ ។ ក្រោយមក គាត់ត្រូវទ្រុឌទ្រោមមកភូមិវិញ រួចរៀបការប្រពន្ធ ។ គាត់ស្រឡាញ់ប្រពន្ធណាស់ ព្រោះនាងឧស្សាហ៍ ធ្វើការងារគ្រប់បែបយ៉ាង ។ អ្នកទាំងពីរមាន កំលាំងមាំមួន ។ គេអាចធ្វើចំការ បានផលច្រើន

ដើម្បីយកទៅលក់នៅឯផ្សារបានល្អ ។ គាត់មានកូនពីរនាក់ ហើយឥឡូវ នេះប្រពន្ធគាត់មានផ្ទៃពោះទៀត ចាប់តាំងពីមានផ្ទៃពោះមក ប្រពន្ធគាត់មិនសូវស្រួលខ្លួនទេ ដោយមានជំងឺរាក ជុះច្រើន ដង ។ ក្រោយមកបានធូរបន្តិច ប៉ុន្តែលាមកនៅតែរាក ។ គាត់ចេះតែស្តុមទៅៗ ហើយគ្រុនរងា នៅពេលយប់ផង ។ ពួកវាបានទិញថ្នាំមកឲ្យប្រពន្ធលេបច្រើនដង នៅតែមិនជា ។

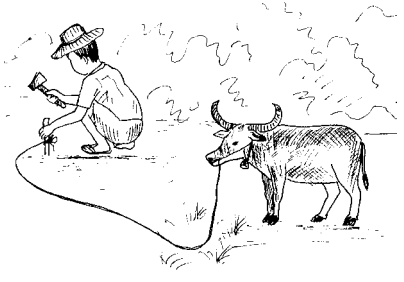

គ្រួសាររបស់គាត់បានកាប់ក្របី មួយក្បាល ដើម្បីសែន ក៏នៅតែ មិនជាដដែល ។ ឥឡូវនេះគាត់ក្អកផង ។ ពួកវា ព្រួយចិត្តណាស់ ក៏ជូនប្រពន្ធនៅមន្ទីរពេទ្យ បង្អែកខេត្ត ព្រោះគាត់ខ្លាចប្រពន្ធ នឹងកូននៅក្នុង

ផ្ទៃនាងស្លាប់ ។ នៅមន្ទីរពេទ្យ គ្រូពេទ្យបានដោះឈាម ប្រពន្ធពួកវាយក ទៅពិនិត្យមើល ។ ក្រោយមកគ្រូពេទ្យបានប្រាប់ថា ប្រពន្ធរបស់គាត់មានជំងឺអេដស៍ ហើយកូន នៅក្នុងផ្ទៃប្រហែល ជាមានមេរោគនេះដែរ ។

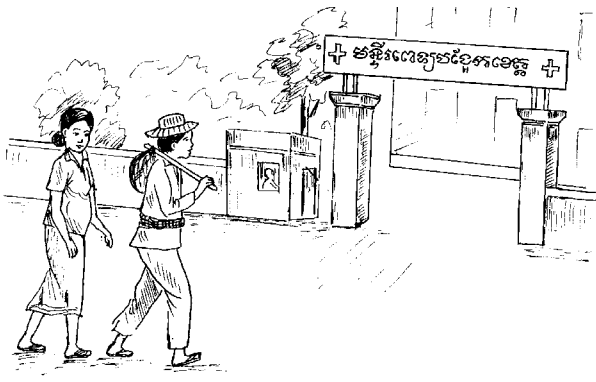



គ្រូពេទ្យបានប្រាប់ថា ត្រូវយកឈាមរបស់ប្តីគាត់
ទៅពិនិត្យមើលផង ព្រោះជំងឺនេះ វាឆ្លងតាម

ការរួមភេទ ។

ជំងឺនេះអាចឆ្លងពី
ម្តាយទៅកូន តាម

រយៈទងសុក និងទឹកដោះ ហើយក៏ឆ្លងទៅ
មនុស្សផ្សេង តាមការចាក់ថ្នាំ ដោយប្រើ
មូលរួមគ្នា ។

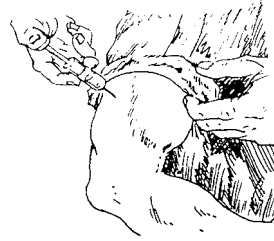

ថ្ងៃក្រោយមកគ្រូពេទ្យបានប្រាប់ថា ពូក៏រក៏មានជំងឺអេដស៍ដែរ ។ ពូក៏បាន
ប្រាប់គ្រូពេទ្យថា កាលពីនៅធ្វើទាហាន គាត់
ធ្លាប់ទៅលេងស្រីពីរបីដងដែរ ។

ពូក៏បានសួរគ្រូពេទ្យថា តើត្រូវប្រើថ្នាំអ្វី
ដើម្បីឲ្យជាជំងឺនេះ ? គ្រូពេទ្យបានឆ្លើយថា
ជំងឺនេះគ្មានថ្នាំព្យាបាលទេ ។ អ្នកដែល
មានមេរោគអេដស៍ នឹងត្រូវស្លាប់ នៅ
ពេលខាងមុខ ។

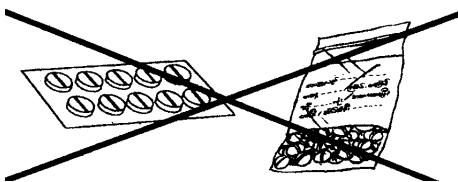
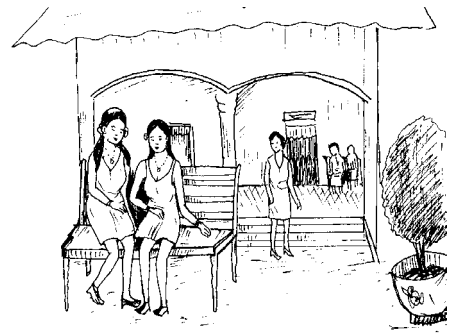

គ្រូពេទ្យបានឲ្យថ្នាំលេបទៅប្រពន្ធ ពូកែវ ដើម្បីព្យាបាលជំងឺរាក ក្អក
ហើយបានប្រាប់ឲ្យគាត់រក្សាអនាម័យល្អ
ដើម្បីរស់នៅបានយូរតទៅមុខទៀត ដូចជា ៖



-ហូបទឹកឆ្អិន បន្លែ ផ្លែឈើ ត្រូវលាងឲ្យបានស្អាត ។



-ត្រូវលាងដៃឲ្យបានស្អាត ក្រោយពេលចេញពីបង្គន់
មុននឹងហូបបាយ ។



-ត្រូវហូបម្ហូបឲ្យបានច្រើនមុខ ។



-ត្រូវដេកក្នុងមុង ។



-នៅពេលងូតទឹក ត្រូវដុស លាងដោយសាប៊ូ ឲ្យបាន
ស្អាត និងជូតខ្លួនឲ្យស្អាត ។



-ត្រូវបោកខោអាវជារៀងរាល់ថ្ងៃ។

ដើម្បីកុំឲ្យឆ្កងជំងឺអេដស៍ យើងមិនត្រូវប្រើរបស់របរ
អ្នកជំងឺទេ ដូចជា ៖

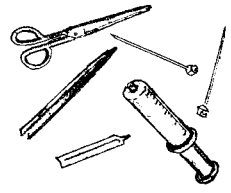

ឡាម មូល កន្ត្រៃកាត់ក្រចក ជាពិសេសយើងមិនត្រូវរួមភេទ
ជាមួយអ្នកផ្សេង ក្រៅពីប្តីប្រពន្ធយើងទេ ។ ការអោបថើប
ការហូបបាយ រួមគ្នា មិនឆ្កងជំងឺអេដស៍ទេ ។

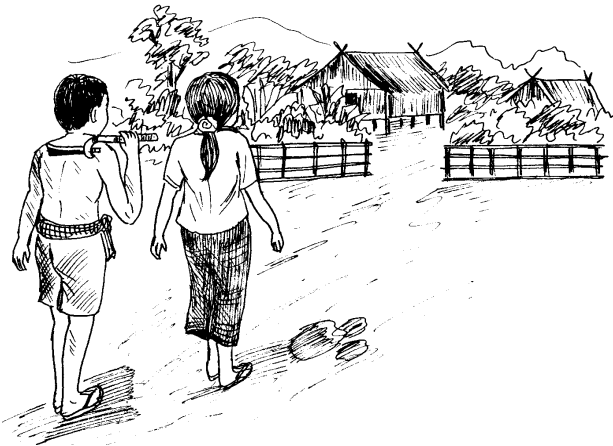

ប្រពន្ធច្បាប់បានអរគុណគ្រូពេទ្យ
ដែលបានជួយពន្យល់ណែនាំ
ហើយក៏លាទៅផ្ទះវិញ ទាំង
ពិបាកចិត្ត ។ ចំណែកពួកវា
ក៏មានការសោកស្តាយយ៉ាងខ្លាំង
ដែលខ្លួនបានប្រព្រឹត្តនូវអំពើ

មិនល្អ បណ្តាលឲ្យគ្រួសាររបស់គាត់ ស្លាប់នៅពេលខាងមុខ ។

សំណួរពិភាក្សា :

- ១- តើយើងត្រូវធ្វើយ៉ាងម៉េច ដើម្បីកុំឲ្យកើតអេដស៍ ?
- ២- តើជំងឺអេដស៍ ធ្វើឲ្យមនុស្សទទួលបានលទ្ធផលយ៉ាងម៉េច ?

កាន ហៀង ទី ១២៧

អញ្ជ្រាស៊ី កូត៍ ញ៉ាំ ប៊ុច សា ទ្រៀន

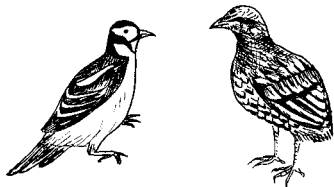

កូត៍ លូ តាឡោះ អង់ខែ អុះ
មី កូត៍ អុះ តាឡោះ មី ។



កូត៍ ញ៉ាំ អ៊ិត ៗ អ៊ិត ៗ ។ តាឡោះ អំបញ្ជា “កា ញ៉ាំ
អ៊ិត ញ៉ាំ កូត៍ ?” កូត៍ តើល ជា “អញ្ជ្រា ញ៉ាំ ប៊ុច សា ទ្រៀន” ។
តាឡោះ ជា “អ៊ិត អ៊ែ ក្បាត់ ហី កា ពិល ហះ អា ហង
ហោត” ។ អញ្ជ្រា ចឹង ឡាំ ចោះ ទ្រៀន កា អ៊ិត” ។ តាឡោះ ឡាំ ចោះ ទ្រៀន

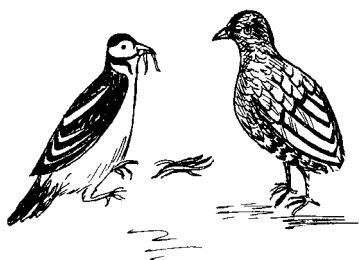

កាអ៊ែ តាទិច ហង ផរ់ ប៉ក ៗ ទី ទ្រៀន កាអ៊ែ
ម៉ោញ កាត្រា កេះណោះ សិត ជិន កា អុះ អ៊ែ
ប៉ាត់ ហី ។ ទីល ប៉ាត់ ហី តាឡោះ ជា “ហត់ កូត៍
ទ្រៀន អា” ។ កូត៍ កា អ្សក់ ទ្រៀន ណោះ
តាទៀង ពីង អញ ។

ទ្រៀន សិន ឡាច់ ប៉ង ត្រៀម ៗ
កូត៍ បើ តាន់ សា បើ តាន់ ញ៉ាំ ។ សាំប៊ុក
ឡឹង ហី អ៊ែ តោ កាតាំង បោ ប៉ង បោ
រុញ ឡាំ ចាចាក កាអ៊ែ ប៉ាត់ ហី កូត៍ ។

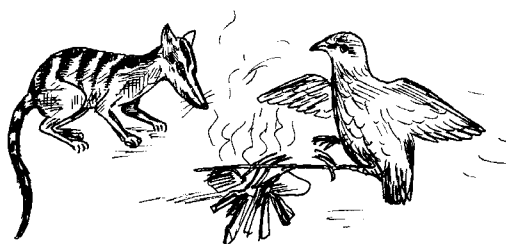

ទីល ប៉ាត់ ណោះ សាំប៊ុក អំបញ្ជា កូត៍ ជា “កូត៍ កំ ញ៉ាំ ដាត់ ម៉ុត ប៉ាត់
ហី អ៊ិត ?” កូត៍ តើល ជា “ដាត់ ! ម៉ុត អត់” ។ សាំប៊ុក ម៉ុត តាទិច ហង
កាអ៊ែ ពីង ហី កូត៍ ណោះ ។ កូត៍ អំបញ្ជា “ប៉ាត់ ចំ ចឹង ឡាំ សាំប៊ុក ?”

សំបុក តើល ជា “ឡាំ ចាចាក ប៉ាត់ ហី អីស អា ហង” ។ សំបុក ប៉ប្រៀន កូត តាទៀង ពីង អុញ ប៉រ សា ។ កូត ជា “អីស អាញ អុត មី អាញ អីក” ។ សំបុក ជា “ដាត់ អន់ អាញ សា ចិ ៗ” ។ កូត អន់ អើ សា តាទិច ហង ។

សំបុក ជា “ញ៉ា ឡាក់ កា តាំង ? អន់ អាញ សា ចិ ៗ ណាវ” ។ កូត អន់ កាអើ សា ណាវ ។ សំបុក ជា “ញ៉ា ឡាក់កា អុត ? ប៉រ សា ណាវ” ។ សំបុក ជា “ញ៉ា ឡាក់កា ហើរ ?”

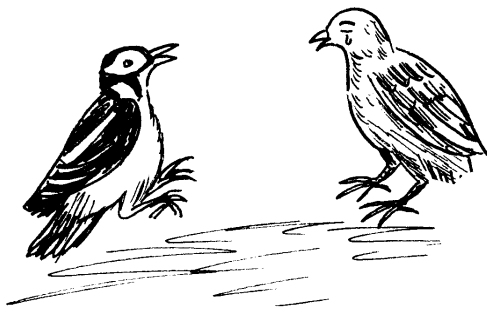

សំបុក ប៉រ សា លើយ ទីល ទិ ទ្រៀន កូត ពីង អុញ ណោះ ។ កេះណោះ កូត ញ៉ា ណាវ អិត ៗ អិត ៗ ។ មី អើ អប់ញ៉ា “កា ញ៉ា អីស ញ៉ា កូត ?”

កូត តើល ជា “អាញ ញ៉ា បិច សា ទ្រៀន ។ ចំ ទ្រៀន អាញ អន់ កា អីស អំពៃ ?” កូត ជា “ទិ ងង បិក សា កេះ” ។

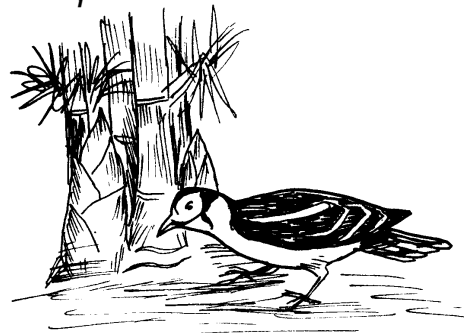

តាឡេះ ជា “ញ៉ា ត្រត់ អីស អន់ កាអើ សា ?” កូត ជា “អាញ អុ អន់ ដេល អើ ប៉រ សា ញ៉ាញ៉ា ញ៉ាញ៉ា” ។ តាឡេះ ជា “កូម អាញ ឡាំ ណាំង ណាវ ជា ណោះ ហោត” ។ តាឡេះ កា ឡាំ ចោះ ទ្រៀន កាអើ ណាវ ហង ផរ ប៉ក ៗ ផរ ប៉ក ៗ ទិ ទ្រៀន កាអើ ម៉ោញ កាត្រា ។ សិត ជីន កា កូត ប៉ាត់ ហី ណាវ ទីល ប៉ាត់ ហី តាឡេះ រះ កា កូត ជា “ដៃ វិញ ពុះ សា ហិ ហោត ! កូម អាញ ចឹង ប្រត់ ទៃ ជុំ ហិ អា ហិ ម៉ាត់ ត្រត់ សំបុក ណោះ ដាត់ អើ អុ ប៉រ សា ទ្រៀន អីស” ។

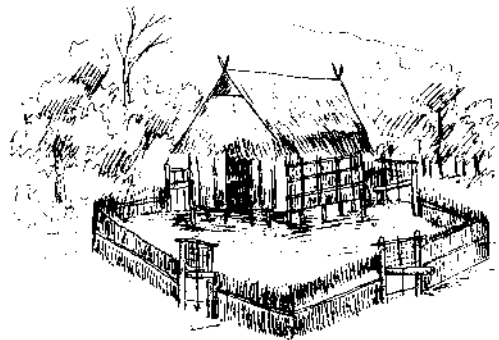

តាឡោះ ប្រឹក្សា ទៃ កេះ ៗ អើ អង់តត់ កា កូត ជា “អ្សត”!
 ជា អិស ប័ប អើ ឡាំ អង់ទៀ អិស ជា កាអើ កាទៀង តុល ម៉ុន ដាត់ មី
 អាញ ជា ណោះ អិស ជា កាអើ ហោត” ។

កេះណោះ កូត តាទៀង ទ្រៀន ណារ្គ
 ហង កាអើ បោ ប៉ុង បោ រិញ ។ សាំប៊ុក
 កាតាំង បោ អើ ឡាំ ចាចាក ប៉ាត់ ហី កូត
 ណារ្គ ។ ទីល ប៉ាត់ ណោះ អើ អំបញ្ច ជា

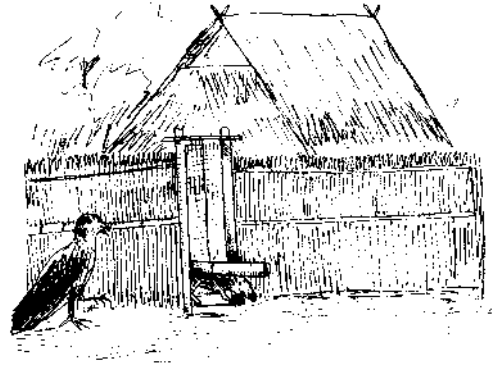

“កូត កំ ញ៉ា ដាត់ ម៉ុត ហី អិស ?” កូត ជា “ដាត់ ម៉ុត អត់ ជា អិស
 កាទៀង តុល ម៉ុន ដាត់ មី អាញ ជា ។ សាំប៊ុក អូ ខឹង កាទៀង អ្សត
 កាតុល សាំប៊ុក ម៉ុន ត្រត់ ទៃ គួប ។

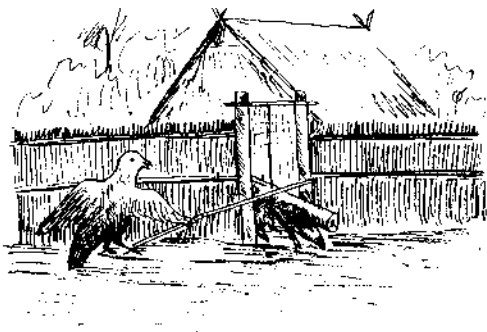

សាំប៊ុក ជា “កូត អ្សក់ ឡាច់ អាញ
 ណើ” ។ កូត ជា “អិស ! អាញ អ្សត មី
 អាញ អីក” ។ សាំប៊ុក ជា “អិស ហៃ ជុង
 អាញ សារី” កូត ពិត ប៊ុស “ហៃ តី
 សារី” ពិត ប៊ុស “ហៃ ម៉ាត់ តាឡាល់”

ពិត ប៊ុស “ហៃ កល់ តាប្បាញ” ពិត ប៊ុស “ហៃ សាណាញ សាកៀរ”
 ទៃង ក្សាន្ត ។ កេះណោះ សាំប៊ុក តោ ហង ។

កូត អ្សក់ សាំប៊ុក អង់ ពឹង ហី កាត្រើត លូ
 ពុង ។ មី អើ សិត ឡឹង ព្រី ប័ប ជាម
 សាំប៊ុក តិត ពឹង វ៉ាដៃ ។ អើ អំបញ្ច ហះ អុះ
 អើ ជា “អុះ ជាម ញ៉ា អា ?” អុះ អើ តើល
 ជា “ជាម តី អាញ ត្រត់ សាំង មី” ។

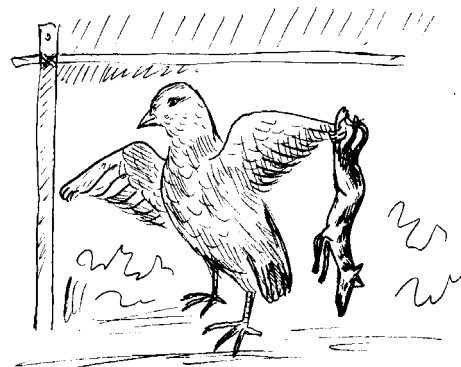

កេះណោះ មី អែ ប័ប សាំប៊ីក ។ អង់ខៃ ជា “បុន ពិន !” កេះណោះ អង់ខៃ
 អ្សក់ សាំប៊ីក ពុះ ឡះ តាទៀង ។ សាំប៊ីក ឡាច់ ប៉ុង ជ្រែវ ហូប ៗ
 “ប្រឡឹង ៗ អុះ អង់ខៃ អុញ សា ហី ប៉ាណាប មី ប្រះ !” កេះណោះ អុញ
 សា ហី អង់ខៃ តាទិច អង់ខៃ សាតាក់ ឡាច់ ឡឹង ហី ។

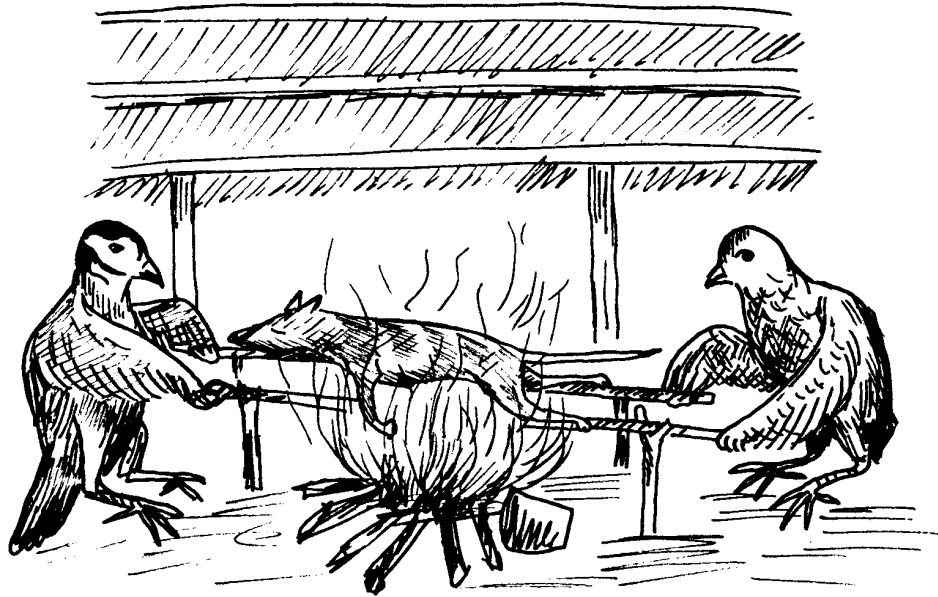

កូត អ្សក់ ដឹង គួង ម៉ោង ។ តាឡោះ អ្សក់ ដឹង ស្ងង់បោះ ។ អង់ខៃ
 សាតាក់ អែ ប៉ាត់ ព្រី ។ តាឡោះ តះ “ប៉ាសាប កា កូត អង់ ត្រត់ ទៃ ត្រត់
 តែប ពូ អិស ណោះ !” កូត
 តះ “ប៉ាសាប កា តាឡោះ អង់ ពូ
 ប៉ាញ៉ា ពូ តោត អិស ណោះ !”
 ទីល រ៉ប ដាវ អា កូត អែ ចំ ដឹង
 គួង អែ ណោះ ហង អិត អិត
 អិត ។ តាឡោះ អែ ចោះ ដឹង
 អ៊ឹង លូ ស្ងង់ អែ ណោះ ហង
 ប៉កៗ ។ ១៧៧

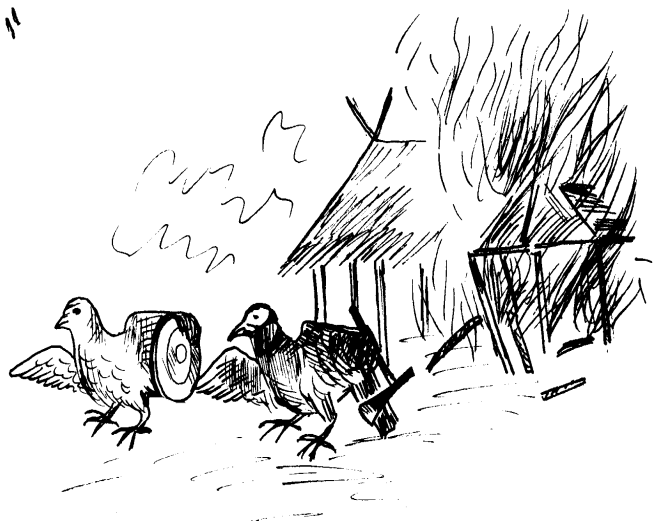

មេរៀន ទី១២៨

រឿងសត្វក្រូច ចង់ស៊ីដង្កូវទំពាំង

កាលពីព្រេងនាយមានសត្វស្លាបពីរ ជាបងប្អូន
និងគ្នា ប្អូនឈ្មោះក្រូច និងបងឈ្មោះត្រសេះ ។

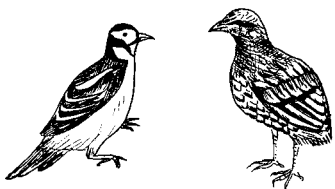

ថ្ងៃមួយក្រូចក៏យំ «អ៊ិត អ៊ិត អ៊ិត» ត្រសេះសួរ ៖
«ហេតុអ្វីបានជាឯងយំ ?» ក្រូចឆ្លើយ ៖
«ខ្ញុំចង់ស៊ីដង្កូវទំពាំង»។ ត្រសេះនិយាយ ៖
«ឥឡូវឯងនៅចាំផ្ទះ បងនឹងទៅរកដង្កូវទំពាំង
មកអោយឯងស៊ី» ។

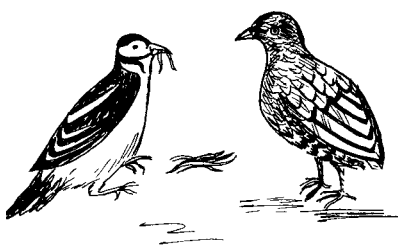

ត្រសេះក៏ហើរទៅរកដង្កូវទំពាំង ។ ដល់គុម្ពបូស្សី
ត្រសេះរកដង្កូវទំពាំងបានមួយកន្ត្រក ។ ដល់ផ្ទះ
ត្រសេះនិយាយថា៖ «នេះដង្កូវ ឯងស៊ីទៅ» ។
ក្រូចក៏យកដង្កូវទំពាំងនោះមកអាំង ។

ពេលដែលត្រូវភ្លើង ដង្កូវក៏ស្រែកខ្លាញ់
ចេញមក ហើយមានក្លិនឈ្ងុយ ។
ឯចំហាយក្លិនឈ្ងុយនោះ សាយភាយ
ទៅដល់ផ្ទះសំពោច ។ សំពោចក៏ទៅ
លេងផ្ទះក្រូច ហើយសួរ ៖

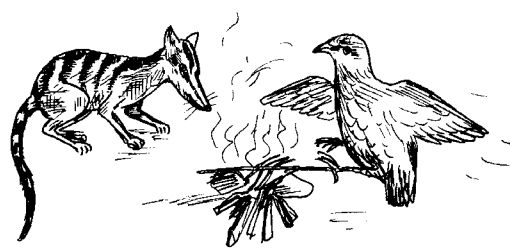

«តើផ្ទះឯងតមមិនអោយចូលឬទេ ?»។ ក្រូចឆ្លើយ ៖ «គ្មានតមអីទេ
ចូលមក» ។ ក្រូចសួរទៅសំពោច ៖ «ឯងទៅណា ?» សំពោចឆ្លើយ៖
«ខ្ញុំមកផ្ទះឯងនេះហើយ» ។

សំពោចចូលដល់ផ្ទះក្រូចហើយ ឃើញដង្កូវទំពាំង កំពុងអាំង ក៏សុំស៊ី តែក្រូចមិនអោយស៊ីទេ ព្រោះខ្លាចបងខឹង។ សំពោចនៅតែសុំដដែលៗ ក្រូចអាណិតក៏អោយ សំពោចស៊ីបន្តិច ហើយសំពោចនិយាយ ៖

«ស្អី! ដូចជាល្ងីង អោយខ្ញុំស៊ីបន្តិចទៀតមើល»។ ក្រូចអោយសំពោចស៊ីម្តង ទៀត សំពោចនិយាយ ៖ «ដូចជាជូរ អោយខ្ញុំសាកម្តងទៀតមើល» សំពោច ចេះតែ និយាយទៀតម្តងថាជូរ ម្តងថាខាវ ក៏ស៊ីដង្កូវនោះទាល់តែអស់ ។

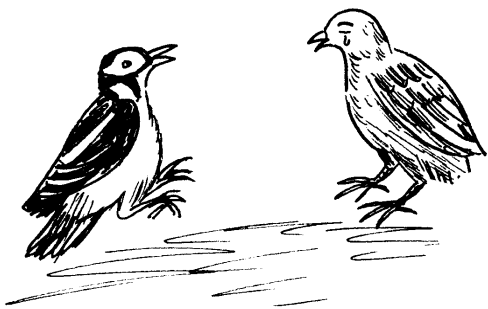

ក្រូចស្តាយដង្កូវណាស់ ក៏ស្រែកយំ ៖
 «អ៊ិត អ៊ិត អ៊ិត» ត្រសេះឮ ក៏សួរ ៖
 «ហេតុអ្វីបានជាឯងយំ ?»

ក្រូចឆ្លើយ ៖ «ខ្ញុំចង់ស៊ីដង្កូវទំពាំង» ។
 ត្រសេះនិយាយ ៖ «ចុះឯណាដង្កូវ ដែលបងអោយទៅឯងនោះ ?» ។

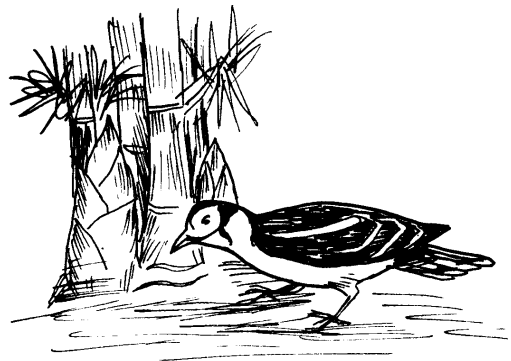

ក្រូចប្រាប់ត្រសេះ អំពីសំពោចដែលបានមកសុំស៊ីដង្កូវរបស់ខ្លួន ។ ត្រសេះ ក៏ហើរ ទៅរកដង្កូវទំពាំង អោយក្រូចម្តងទៀត។ ពេលរកបានហើយ ត្រសេះក៏យកមកអោយក្រូចជាបួននៅឯផ្ទះ ហើយត្រសេះប្រាប់ក្រូច ៖

«កុំទាន់ដុតដង្កូវអី ចាំបងធ្វើអង្កប់ ដាក់ជុំវិញផ្ទះសិន» ។

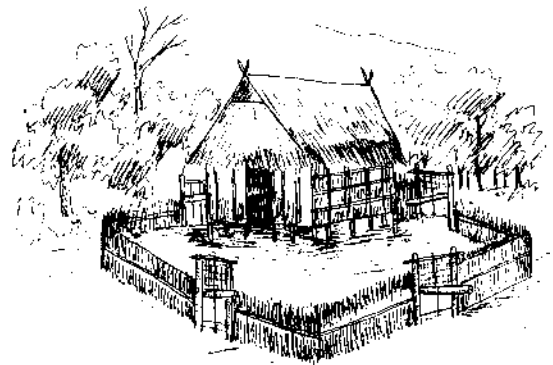

ធ្វើអង្គបំរុងហើយ ត្រសេះប្រាប់ក្រូច ៖ «បើសិនជាសំពោចមក
 ឯងត្រូវប្រាប់វាថា បើវាលោតផ្តោះអង្គបំរុងនេះ គឺមិនបានទេ ! ព្រោះតម
 តែបើចូលតាមអង្គបំរុង មិនតមទេ ហើយអោយវាចូលមក» .

ក្រូចក៏យកដង្កូវមកអាំង
 ដូចកាលពីមុន ខ្យល់បានបក់
 ក្តិនឈ្មុយនោះ ទៅដល់ផ្ទះ
 សំពោចទៀត ។ សំពោចក៏មក
 ផ្ទះក្រូចម្តងទៀត ។

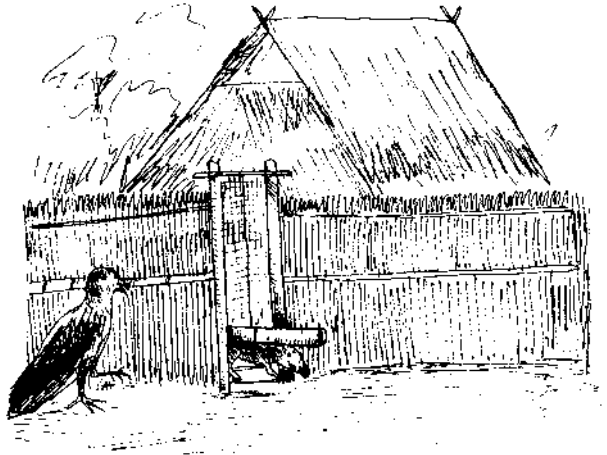

ពេលសំពោចទៅដល់ផ្ទះក្រូច សំពោចក៏សួរដូចមុនដដែល ហើយក្រូច
 បានប្រាប់សំពោចតាមពាក្យដែលត្រសេះបានផ្តាំវា ។ លើកនេះសំពោច
 ក៏ជាប់អង្គបំរុងមែន ។

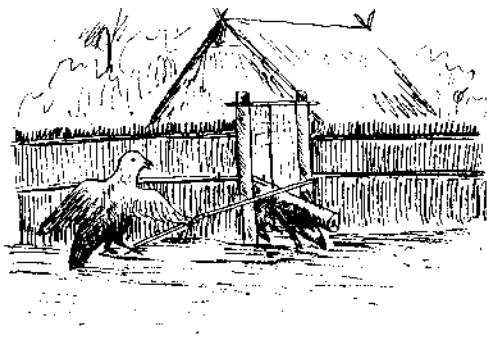

សំពោចបានអង្វរក្រូច អោយដោះ
 លែងខ្លួន តែក្រូចថា ខ្លាចត្រសេះខឹង ។
 សំពោចនិយាយទៅក្រូច ៖ «ឯងមើល
 ជើងធំរបស់អញនឹងទាត់ឯង» ។
 ក្រូចក៏វាយជើងសំពោច ។ សំពោច ៖
 «មើលដៃអញនឹងចាប់ឯង» ។

ក្រូចក៏វាយដៃសំពោច ។ សំពោចនិយាយ ៖ «មើលភ្នែកអញលៀន» ។
 ក្រូចវាយភ្នែកវាទៀត ។ សំពោច ៖ «មើលក្បាលអញនេះធំ»
 ក្រូចវាយក្បាលវាទៀត ។ សំពោចនិយាយទៀត ៖ «មើលធ្មេញអញ
 នឹងខាំឯង» ។ ក្រូចក៏វាយមាត់វាទៀត ។ ដូច្នោះក្រូចវាយសំពោច
 រហូតដល់ងាប់ ។

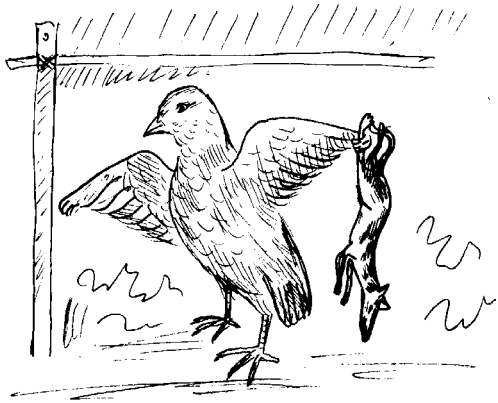

ក្រូចក៏យកសំពោចនោះឡើងទៅលើ
ផ្ទះដោយយកជាលមកគ្រប ។
លុះត្រសះត្រឡប់មកវិញ ក៏ឃើញ
ឈាមនៅលើរនាប ហើយវាសួរ
ក្រូច ៖ «តើនេះជាឈាមអ្វី?» ក្រូច
ឆ្លើយ ៖ «ឈាមដៃខ្ញុំមុតកាំបិត» ។

ក្រោយមក ត្រសះក៏ឃើញសំពោចងាប់នៅលើផ្ទះរបស់ខ្លួន ហើយក៏យក
សំពោចនោះមកអាំង ។

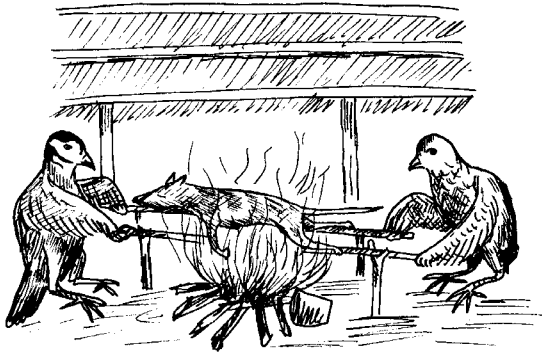

ពេលត្រូវភ្លើង សំពោចក៏ចេញខ្លាញ់
ជាច្រើន។ ត្រសះប្រាប់ក្រូច ៖ «ឯង
អាំងតិចៗ ប្រយ័ត្នភ្លើងឆេះផ្ទះ ព្រោះ
យើងខ្ជិលធ្វើថ្មីទៀតណាស់» ។ ត្រសះ
និយាយមិនទាន់ផុតពីមាត់ផង ភ្លើងក៏
ឆាបឆេះផ្ទះមែន ។ ពួកវាទាំងពីរ

ក៏ហើរចេញពីផ្ទះ ។ ក្រូចហើរទៅយកបានតែគងមួយទៅជាមួយ ឯត្រសះ
ហើរទៅយកបានតែដឹងមួយទៅជាមួយ ។ សត្វទាំងពីរបានដាក់បណ្ណាសា
គ្នាទៅវិញទៅមក ។ ត្រសះបានដាក់
បណ្ណាសាក្រូចថា អោយស្លាប់
ដោយត្រូវនឹងអន្ទាក់ ឬអង្កប់របស់គេ ។
ឯក្រូចក៏បានដាក់បណ្ណាសាត្រសះថា
«អោយស្លាប់ ដោយត្រូវគេ បាញ់នឹងស្នា
ឬព្រួញ ។



ដូច្នោះហើយទើបក្រូចវាយគងរបស់វា ពួសពួក «អ៊ិត អ៊ិត អ៊ិត» ឯត្រសះវិញ
រកស៊ី ដោយបោះដើមឈើ ឬដើមបូស្សី រហូតមកដល់សព្វថ្ងៃនេះ ។

កាន ហៀង ទី ១២៧

សារ វត្ត សាក្កត អំរាញ

ផ្ទះ ប៉ាន់ដា ពេ វត្ត សាក្កត អើ លូ កាម៉ាញ អើ យ៉ាត់ ប៉ុន សុនសាត តំពួន អន់ខែ ឡាំ ជីក មីរ ។ កេះ ជីក អន់ខែ សាមូល ជាខី ទី ដាវ ម៉ោញ វត្ត សាក្កត អើ ឡាំ មីរ អន់ទ្រូល ចាក កាអើ ទ្រុង ទៀក យ៉ាត់ ។ ជាខី អើ កាតាំង ប្រះ ព្រី យ៉ាត់ អើ សាតៃ «អិះ អិះ អិះ» ពិត វ៉ាពួង អន់ដើរ អើ អន់ដើរ សាតៃ ណោះ វ៉ាដាប អូ ប៊ីប សិត ។



ប្រះ ណោះ សាដាញ កា សាតៃ អូ សិត ជាខី ប្រះ ណោះ ជា ៖ «ហាត វត្ត សាក្កត អ្យក់ កាអើស ពិ សាតៃ ណោះ ញ៉ា អូ ថៃ សិត អូ ថៃ ញ៉ា» ។ វត្ត សាក្កត កាតាំង ប្រះ ជា នីណោះ ចាក កាអើ ឡាំ ទ្រុះ អន់តើប ប៉ាត់ មីរ អើ ។

ផ្ទះ អើ ចាក រទ្រុង ណោះ អើ កាតាំង សាតៃ សា តាប៉ាន់ ជាខី ម៉ុត សាម៉ង់ កាអើ សាំងកោញ សាតៃ តាំងទ្រុង ប្រះ ណោះ អ៊ូ សា តាប៉ាន់ ។

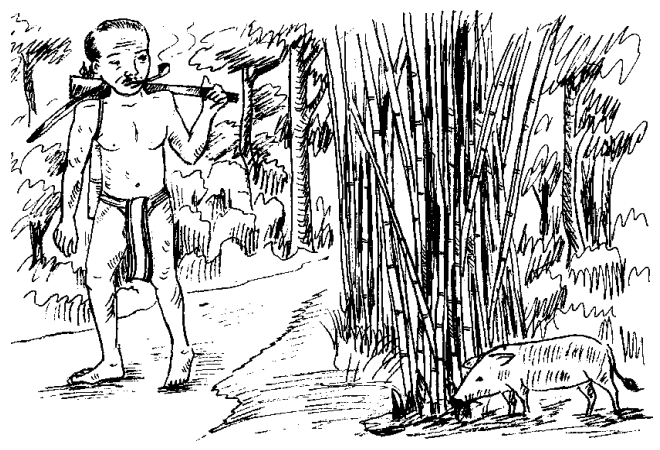



វត្ត សាក្កត អូ ទី កាប អៀង
 កេះ ម៉ោញ ទង អ៊ែ វ៉ាយ
 ស្រាត់ ស្វើក យីប ញ៉ោង ៗ
 ដិះ កាំ ប្លៃ ឡើង ទីងគង តាំ
 យីប វត្ត ប៉ាញ កាអ៊ែ “ផាំង
 វែក ៗ” ។

សាតែ ណោះ សាតាក់ អូ តាដ ពៀរ ប្លែង យ៉ាក សាំ ប៉ក់ តោ កាអ៊ែ
 សាំងអ៊ឹង ។ ជាខី វត្ត សាក្កត ណោះ អ៊ែ សិត វ៉ះ លូ កាំឡាំង ស្រុក តេះ
 ឡាំ ឡះ សាតែ ណោះ ។

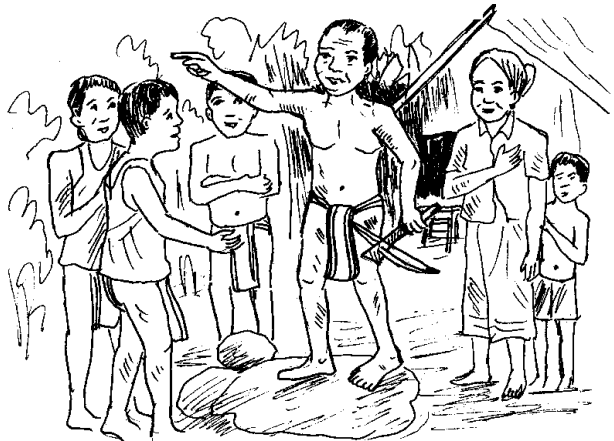

សាតែ ណោះ តិស តុ កាប៉ូវ
 ទោល កាំឡាំង ទីប ស្រុក
 ឡះ អូ ទី ។

ជាខី ទីល កាម៉ាំង អ៊ែ អំប៉ៅ ប្រះ ជា កាអ៊ែ ជា ៖ «ហី ! ម៉ែត វត្ត ! អាញ ជា
 ដោច ដេល ណោះ ពៃ ញ៉ា អ៊ែស ប៉ាញ តាទីច» ។

វត្ត សាក្កត ណោះ ជា ៖ «ណោះ ហង ទីល អ៊ែស ប៉ិច ប្រើ អាញ អ្សក់» ។

អញ្ជាជិត ដាវ ឡើង ណោះ ណាវ ថុន ពៀ ពិន គិត អង់កាញ វត៌ សាក្កត
 ណោះ អើ ឡាំ ចាចាក ប៉ាត់ ទៀក យ៉ាត់ ណាវ ចាក កាអើ ជុំ ហាង
 ទៀក ណោះ ហង ។ ផាខី ប័ប កាវពី អ្នក តាត តុ តាប្បញ្ច ពឹង តើម
 ព្រឹង គោង ៗ ហះ ហាង ទៀក ។

វត៌ សាក្កត វាឃ្ម ត្រាត់ ស្នើក
 យីប ប៉ាញ កាអើ “ផាំង ដុក
 វាដាក់ ៗ” ប្រឹង ឡើ ពឹង ទៀក
 ក្រាំ ជីវ លើយ កាអើ ពឹង
 ឡាអារ ទៀក យ៉ាត់ ណោះ
 ហង ។

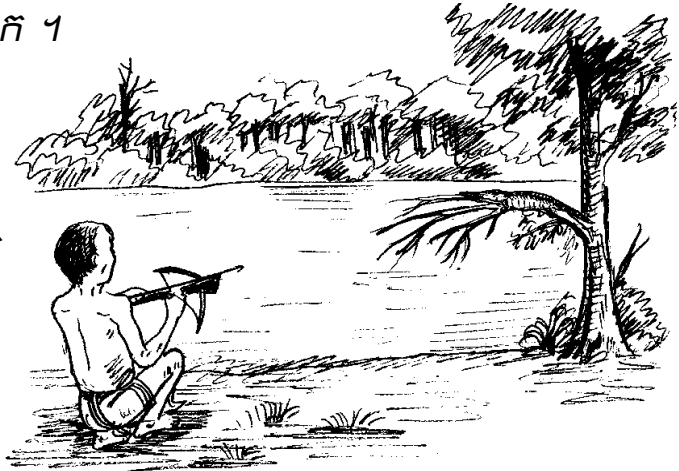

កេះ ប៉ាញ សិត លើយ កាអើ ប៉ាត់
 បើក ។ មីវ គីវ វត៌ សាក្កត ណោះ
 សានេង ទៀក យ៉ាត់ ណោះ ហង ។

ផះ ណោះ ពៃ អូ ទី ពៀ ខឹង ប្រត់ មីវ ក្យាម ទៀក យ៉ាត់ ណោះ អុះ
 ខង ព្រី ទៀក ណោះ អីញ អំវាញ យីប ។ ទី ដឹង ម៉ោញ ខាប័ខ្ល វត៌
 សាក្កត ណោះ ហង ខឹង ប្រត់ មីវ ក្យាម ទៀក យ៉ាត់ ណោះ ។ ខង វត៌
 សាក្កត ណោះ អំវាញ លិះ ឡើង ប្រះ ណោះ ណាវ ។ ប្រះ ព្រី យ៉ាត់
 ណោះ ទិខ្ល អ្សត កា វត៌ សាក្កត ។ ប្រះ ណោះ អង់ហ្សាំង កា ខាក់
 ហង អង់ខៃ ទិខ្ល ទិខ្លេន អង់ហ្សាំង កា កាវពី វត៌ សាក្កត ប៉ាញ
 ណោះ ។



ដាវ អន់តិត ឡើង ណោះ
 វត៌ សាក្កត ឡាំ មីរ វៃរី
 អន់ទ្រួល ណាវ ភ្លាត យ៉ាត់
 ប្លុន ឡាំ មីរ វៃរី ដូរ
 វៃរី អន់តិត ។

វត៌ សាក្កត ណោះ ទីល ប៉ាត់ មីរ ប៉ាក្នះ អុញ ប៉ាក្នះ ញ៉ា កាវៃរី ។
 កេះណោះ ឡាច់ ចាក ពៀល កាវៃរី រកល់ មីរ ។ ប្រះ ព្រី យ៉ាត់ ណោះ
 ប្រឹត ឆីមម កា អុ អុ អុក ឡាច់ អុះ កាំ ឡើង កាវតី វត៌ សាក្កត ប៉ាញ
 ណោះ ។ ផាឌី ប្រះ ណោះ ប្រើ កាំឡាង អន់ខែ ឡាំ អុក កាម៉ាញ វត៌
 សាក្កត ណោះ ឡាំ ប៉ោស អុក ឡាច់ កាំ ឡើង កាវតី ណោះ ។

ទីល ដាវ ប៉ង កេះ
 ឡាំ ហង យ៉ាត់ ប្លុន
 ណោះ ប៉ាត់ មីរ
 ឡាំ ជីន ពរ កា វត៌
 សាក្កត ។

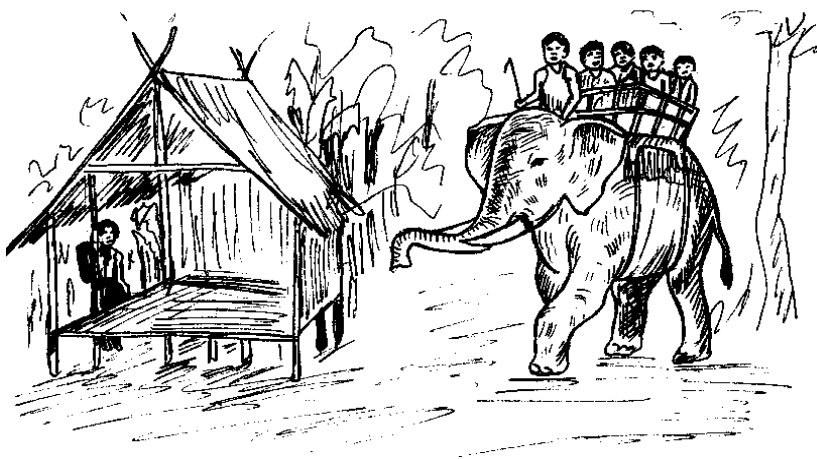

ទីល ប៉ាត់ បើក ម៉ុត កាអែរ វ៉ាអិត អូ ទី ប៉ាណូស ប័ប ដឹង អុញ ឡាក់
 វត៌ សាក្កត ណោះ អែរ ប៉ាក្នុះ អ្នាត ។ យ៉ាត់ ប្លុន ណោះ វ៉ាឡូរ បើ តាន់
 ស្វាស ក្លែសាំ ជាឌី យើ ៗ វ៉ាវ៉ែះ តិស ម្មត ប្រះ ឡឹង ទៀក យ៉ាត់ ឡាំ
 អ្សក់ អែរ ។

វ៉ាវ៉ែះ ណោះ តិស
 កេង ក្លាច់ អន់តូល
 បើក លត ។ ពួក
 ម៉ោញ ប៊ែង
 ម៉ោញ ប៊ែង តិស តុ
 សានង តិស ៗ ។

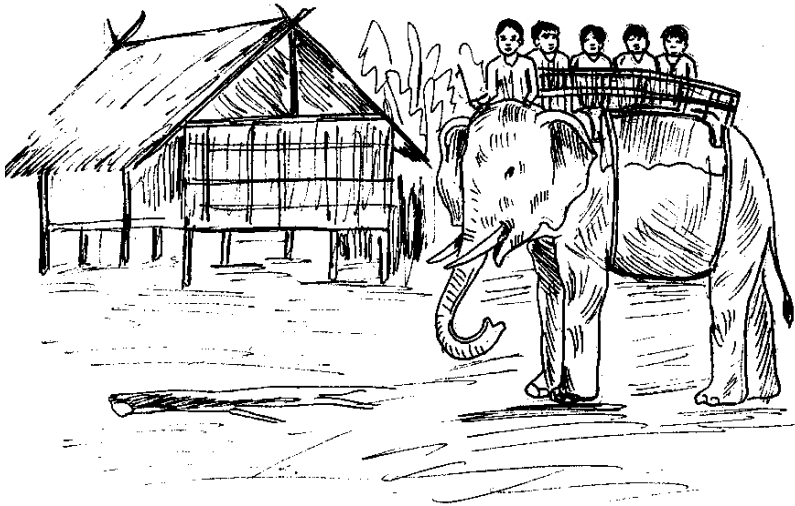

ជីវ កា អន់ខែ ឡឹង វ៉ាវ៉ែះ ណោះ ឡោម យ៉ាត់ ប្លុន ប្រើ ឡាំ ប្រត់ ប៉ាជូ
 កា អន់ខែ បៀត ។ យ៉ាត់ ប្លុន ណោះ ជា ៖ «ប្រត់ ប៉ាជូ នីចម ឡុត់ អា ?
 អាញ អូ ហាវ ប្រត់ ពរ ប្រត់ សាអ៊ឹង កា ក្លោ អាញ» ។ ម្មត ប្រះ ព្រី
 យ៉ាត់ ណោះ ជា ៖



«អូ ក្រុ អុះ យ៉ាត់ ញិន ប័រ
 ឡោម ប័រ ឡា អិស
 ឡាំ ប្រត់ កាញិន បៀត ៗ ប័រ
 តាប៉ាប កាញិន ណើ គួប
 ញិន ចឹង តៅ ញ៉ាត់ ៗ ហង
 ណោះ» ។

ម្តួត ប្រើ ណោះ កាប ដីណោះ ៗ ដីអៀ ៗ យ៉ាត់ ប្តុន ណោះ ប៉ាណូស
 ថី ពុត ថីត យរ កា ឡាំ ប្រើត កា អន់ខៃ តាទិច ហង ខង អ៊ែ សាមត កា
 ប៉ាណូស តាទិច ។ ម្តួត ប្រើ ណោះ អ្យក់ ហាវ វែវ យ៉ាត់ ប្តុន ណោះ
 ថែត ពីង វ៉ាវ៉ែ កេះណោះ ប៉ោក ហាវ យ៉ាត់ ប្តុន ណោះ ណាវ ។

យ៉ាត់ ប្តុន អំបញ្ចា ជា ៖
 «ប៉ាត់ ថំ ឡុត ស្រុក
 អន់ដីស អា សោ ?»
 អន់ខៃ វ៉ែ ជា «ប៉ាត់ ម៉ាត់
 តោ យ៉ាត់» ។



ចាក ហង កា អន់ខៃ ចាក អន់ដើរ វ៉ែ សាវ ប្តុ វ៉ែ សាវ ពៀ អន់ដើរ ។
 ជាឌី ក្យាម ជុង ថឹង ទិល ទៀក យ៉ាត់ វ៉ាឡាំ ម្តួត ប្រើ ណោះ ជា ៖

«សាំងអ៊ិប ម៉ាត់
 យ៉ាត់ សាំងអ៊ិប
 ម៉ាត់» ។ ជាឌី យ៉ាត់
 ប្តុន ណោះ
 សាំងអ៊ិប ម៉ាត់
 បៀត ហង ។

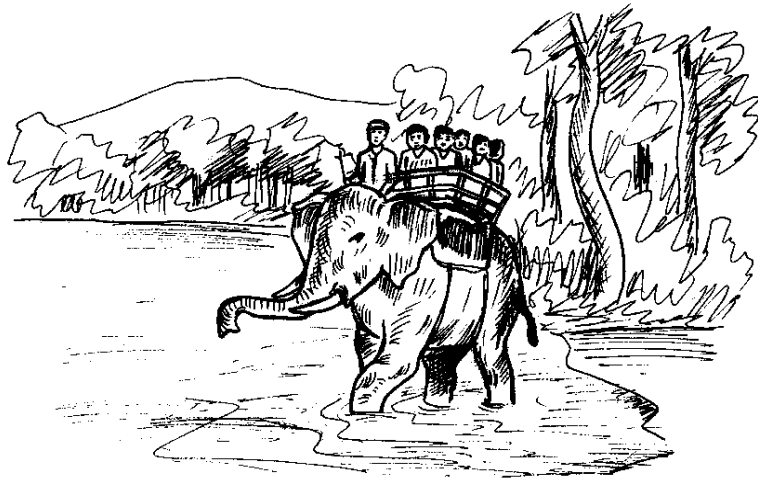

ប៉ាត់ អែវី វ៉ាល ម៉ាត់ ផុង សោ ៗ ទីល ស្រុក តិស ថើច ប៉ាណុស ទេង ៗ
 ត្នាញៗ ហង កាំឡាំង ស្រុក កាំឡាំង តេះ ពូ ណោះ ។ ហាវ កាអែវី ទីល
 ប៉ាត់ ហី កាវ់ពី បក់ ត្រត់ វត័ សាក្កត ប៉ាញៗ ណោះ ហង ។ ហះកា យ៉ាត់ ប្លុន
 ណោះ ហៃ វិច លូ ប៉ាណុស នីទៅ ដេល ។

ទីល ដាវ ប៉ង កេះ សិត
 ហង វត័ សាក្កត ណោះ
 ឡឹង ចាក ពៀល ។ ទីល
 ប៉ាត់ ប៊ើក ហៃ វ៉ាង៉ាប អូ
 ប៉ប យ៉ាត់ ប្លុន ឡាំ មិវ ។
 វត័ សាក្កត ផា ៖ «ញ៉ា
 ត្រត់ ក្រ យ៉ាត់ អា !» ។



ឡាច់ ចាក កាអែវី វសានេង ប៊ើក
 ប៉ប តែល វ៉ាវ៉េ តិស សា ប្រើត
 សានេង ប៊ើក អែវី ណោះ ។ ហៃ
 ហៃ កាអែវី ៖ «យី ! តែល វ៉ាវ៉េ
 ពៀ ឡាត់ អា តិស កាខាក់ អា ?» ។

ផាឌី ពួយ ៗ កាអែវី តែល វ៉ាវ៉េ ណោះ ។ វ៉ាវ៉េ ណោះ ចាក តិម តាវ៉ាង
 ពៀ តិម តាវ៉ាង ពៀ តុ សិត កា អូ ទី ចត់ អុះ ពៀ វត័ សាក្កត ណោះ ។
 វត័ សាក្កត ណោះ ពួយ ឡាំ ពួយ កាអែវី តែល វ៉ាវ៉េ ទីល ប៉ាត់ ទៀក
 យ៉ាត់ ម៉ុត កាណុង ទៀក ប្លុប ហង អែវី ប៉ប តែល វ៉ាវ៉េ ណោះ ។

វត្ត សាក្កត អើ យិត ជា ៖ «សាបៈ កា ម្ពត ប្រះ ព្រី អា ហង អ្សក់
 កាម៉ាញ អាញ ណោះ» ។ វត្ត សាក្កត ណោះ ឆ្លែ ក្បាត់ កាអើ
 ហៈ ហង ទៀក ណោះ ហង ។

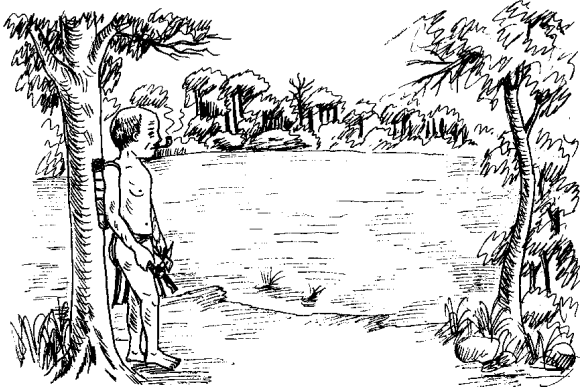

ទិល ដាវ ចឹង សិ ឆ្លែ បើ ប័ប ពូ ឡាំ
 ជិន កាម៉ាញ អើ ។ អង់តិត ឡឹង
 ណោះ អើ ជា «វើយ អង់ដិស ឡាំ
 ជិន ពិ កាម៉ាញ អាញ អាញ
 ឡាយុត សង់ ខាក់ កេះ អា» ។

ប្រះ ឆ្លែ កាណុង ទៀក ណោះ កាតាំង វត្ត សាក្កត អើ អង់ខៃ ។ អង់ខៃ
 ជា ៖ «ពិ វើយ ពិន ហាវ ជិន យ៉ាត់ កាតាំង វត្ត អើ កេះ ណោះ» ។ កេះ
 អើ កេះ ញ៉ា វត្ត សាក្កត ណោះ សិត កាអើ ប៉ាត់ បើក ប្រ័ត ពរ ប្រ័ត
 សាអ៊ឹង សង់ សា ។

ម៉ោញទ្រុ ឡឹង ណោះ ប្លុះ
 ទិល យ៉ាត់ ប្លុន ហៈកា វត្ត
 សាក្កត ណោះ អូ តាន ប័ប
 អុះ ម្ពត ប្រះ បក់ ឡាំ ជិន
 យ៉ាត់ ប្លុន ណោះ តាឡុះ
 កា ប័ប យ៉ាត់ ប្លុន ណោះ
 ទិល ប៉ាត់ បើក លត ។

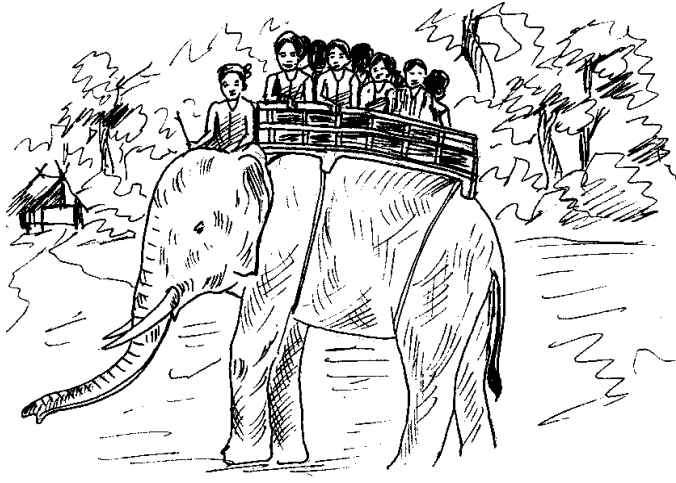

អំផុង តែ អំផុង ប៉ាឡូ ម្នាក់ ប្រើ អង់ កា យ៉ាត់ ប៉ុន ណោះ កេះ កាសាច់
 ទី ឆ្ងៃត ។ លៀន ប្រើ អង់ កា យ៉ាត់ ប៉ុន ណោះ កា កេះ ហ្គា អ៊ូត នីទៅ
 ដេល ។

កាណាត់ ឆ្ងៃ
 ហ្គាត់ ឡាច់ ឡើង
 ប៉ាណូស អិត
 ណោះ អ្យក់
 ហៃ ប៉ាត់ បើក
 ត្រត់ កាំ វត់
 សាក្កត ណោះ
 ហង ។



វត់ សាក្កត ផា ៖ «អា ហង កាំ អាញ ប៉ាញ កាវពី ដាវ ណោះ តៃ» ។

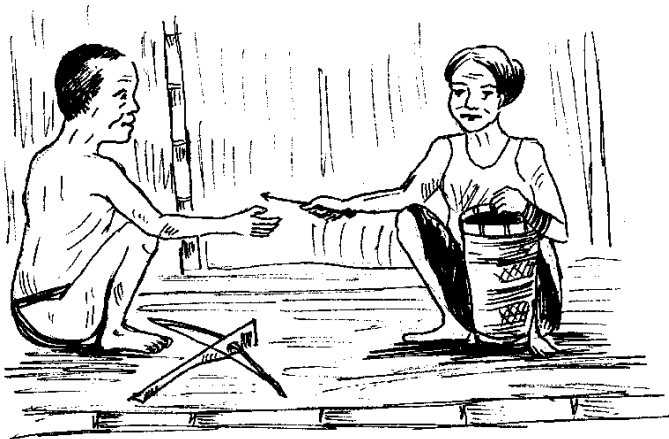

ណោះ ហង កាំឡាំង ស្រុក
 ទិខ្វ កា អ្យត កា វត់ សាក្កត
 នីទៅ ដេល ខង វត់ សាក្កត
 ណោះ ទី អំវាញ ហ្គិត ឡើង
 ប្រើ ណាវ៉ូ ។

មេរៀន ទី១៣០

រឿងតាសាក្កក់មានបុទ្ធិខ្លាំងពូកែ

កាលពីមុនមានតាចាស់ប្តីប្រពន្ធពីរនាក់ ជាជនជាតិទំពួនមានឈ្មោះថា តាសាក្កក់ និងយាយប្លែង ។ ពួកគាត់នាំគ្នាទៅជិះស្មៅនៅក្នុងចំការ រួច ហើយក៏ដាំស្រូវ ។ ពីរបីថ្ងៃក្រោយមក តាសាក្កក់ទៅចំការមុន ដើម្បីចាំឃ្នាំមើលសត្វលលកចឹកស្រូវ ដែលទើបនឹងដាំរួច ។ គាត់បានដើរ កាត់តាមបឹងយក្សឡោម ឆ្ពោះទៅចំការគាត់ ។ ពេលគាត់ធ្វើដំណើរដល់បឹង យក្សឡោម គាត់បានឮអារក្សក្រមុំព្រៃនោះ ហៅជ្រូកមកស៊ីបាយ។ គាត់ឮ ដូច្នោះ ក៏ឈរនៅចាំស្តាប់ ។



មួយសន្ទុះក្រោយមក គាត់ឮ ក្រមុំអារក្សនោះនិយាយ ៖ «តា សាក្កក់អើយ ! បាញ់ជ្រូកនោះ ចុះ ដ្បិតខ្ញុំខំហៅវាហើយ តែវា មិនព្រមមក ស៊ីបាយសោះ» ។

តាសាក្កក់ឮដូច្នោះ គាត់ក៏បន្ត ដំណើរទៅមុខទៀត ។ លុះដល់គម្ពោតព្រៃមួយ មានដើមបូស្សី គាត់បាន ឃើញជ្រូកមួយធំមែនទែន វាកំពុងតែស៊ីទំពាំង ។

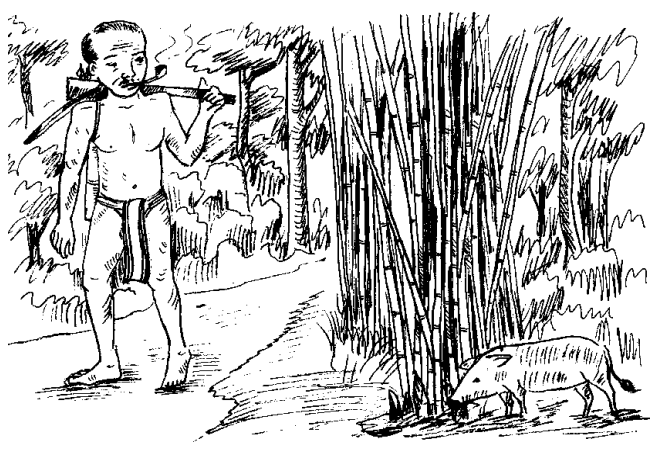



គាត់ឃើញហើយក៏ទាញ
ស្នា ដកព្រួញពីបំពង់យ៉ាង
ប្រញាប់ ដាក់រួចក៏បាញ់
“ផាំង ! ផែកៗ” ។

រត់មិនទាន់បានពីរថ្ងៃជំហានផង ជ្រូកនោះក៏ដាច់ខ្យល់ងាប់ទៅ ។ តាសាក្កក់
ឃើញជ្រូកនោះងាប់ហើយ ក៏រិលត្រឡប់ទៅភូមិវិញ ដើម្បីប្រាប់បងប្អូន
នៅក្នុងភូមិ អោយមកពន្លះសាច់ជ្រូកនោះ ។

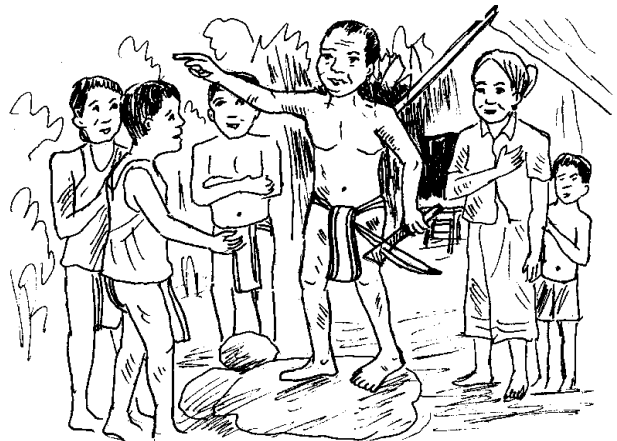

យប់នោះ តាសាក្កក់ដេក យល់សប្តឃើញ ក្រមុំអារក្សនោះ និយាយមក
គាត់ ៖ «ខ្ញុំគ្រាន់តែថាលេងទេ ម៉េចក៏លោកតាបាញ់មែនទេន ?»
គាត់ឆ្លើយ ៖ «មកពីចៅឯងអោយខ្ញុំបាញ់ បានជាខ្ញុំបាញ់ វា» ។

ដប់ថ្ងៃក្រោយមក គាត់យកស្នា និងព្រួញដើរទៅចំការទៀត។ គាត់
ដើរកាត់តាមមាត់បឹងយករូបឡោមនោះទៀត ។ ដើរទៅគាត់បានឃើញ
ក្រពើមួយដេកហាលថ្ងៃ ។ នៅលើដើមព្រីង ដែលទោរចុះទៅក្នុងទឹក ។

ឃើញហើយគាត់ក៏ទាញព្រួញ
លើកស្នាបាញ់សត្វក្រពើនោះ
ទំលាក់ទៅក្នុងទឹក ។

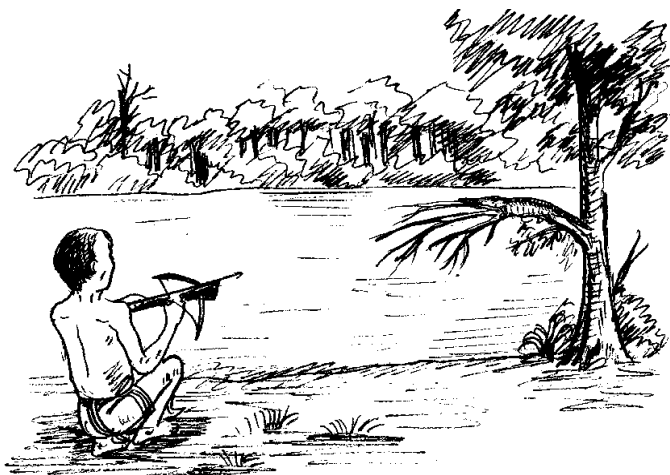

រួចគាត់ដើរទៅចំការគាត់វិញ ។
ចំការរបស់តាសាក្កក់ នៅក្បែរបឹង
យករូបឡោម ។ កាលនោះ គ្មាន
មនុស្សណាហ៊ានធ្វើចំការនៅជិត
បឹងយករូបឡោមនោះទេ ព្រោះទឹក
នោះហូរខ្លាំងពេក ។

ដូច្នេះបានជាគ្មានមនុស្សផ្សេងហ៊ានមកធ្វើចំការ មានតែគ្រួសារ
តាសាក្កក់ ដែលហ៊ានធ្វើចំការនៅក្បែរបឹងយករូបឡោមនោះ ។ ព្រោះ
តាសាក្កក់មានបុទ្ធិអំណាចខ្លាំង ។

ពួកអារក្សនៅបឹងយក្សឡោមនោះ ខ្លាចតាសាក្តីទាំងអស់គ្នា ។
 គ្មានអារក្សណាមួយហ៊ានធ្វើបាបគាត់ឡើយ ។



ពេលព្រឹកព្រលឹមតាសាក្តី
 ដើរទៅចំការមុនទុកអោយ
 យាយប៉ុនទៅចំការតាម
 ក្រោយ តែម្នាក់ឯង ។

លុះដល់ចំការហើយ គាត់ក៏បង្កាត់ភ្លើង រួចគាត់យកស្នា និងព្រួញដើរ
 រកបាញ់សត្វកំប្រុកនៅតាមជ្រៃចំការគាត់ ។

ពេលថ្ងៃរះឡើង
 ខ្ពស់ហើយ
 យាយប៉ុន
 ធ្វើដំណើរ
 យកបាយ
 ទៅជូនតាសាក្តី
 នៅឯចំការ ។

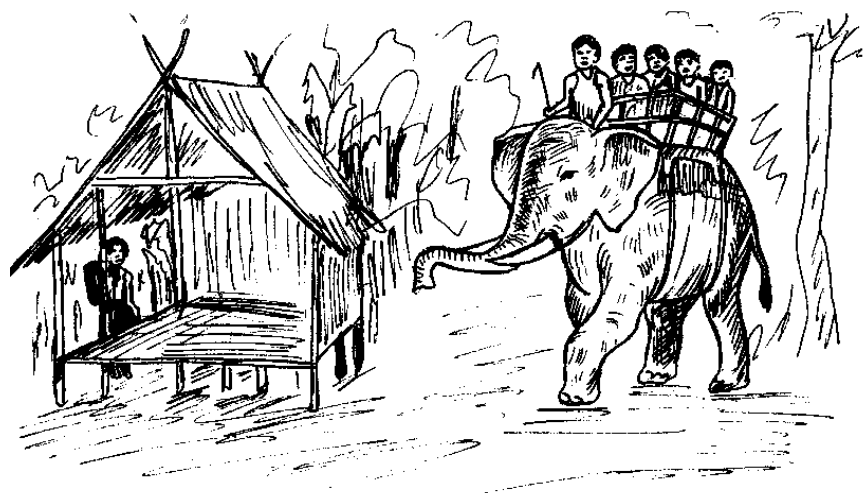

ពេលទៅដល់ចំការ យាយមិនបានឃើញតាសាក្កក់នៅក្នុងខ្ទមទេ ឃើញ
តែភ្លើងដែលតាបង្កាត់ចោល ។

មួយសន្ទុះក្រោយមក
គាត់ឃើញដីធំមួយ
ព្រមទាំងមាន
មនុស្សជិះនៅលើ
ខ្នងវាផង ដើរតំរង់
មកខ្ទមគាត់ ។

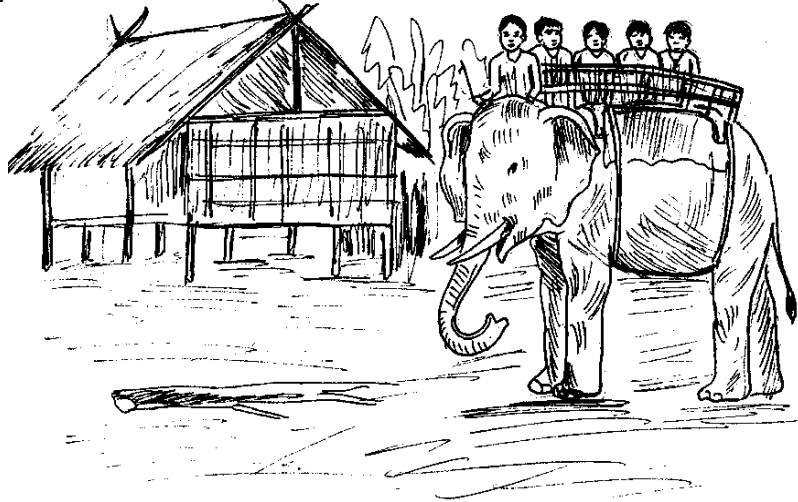

អ្នកជិះដីរក៏ឈប់នៅត្រង់មុខខ្ទមគាត់ ហើយចុះមកអង្វរគាត់ថា នៅភូមិពួកគេ
មានអ្នកឈឺធ្ងន់ សូមទៅបញ្ជាន់អាវក្ស ស្មោះចេញបន្តិច ។



អ្នកទាំងនោះខំអង្វរយាយយ៉ាងយូរ ទីបំផុតគាត់ក៏បានយល់ព្រមទៅធ្វើ
 អារក្សអោយពួកគេ ។ អ្នកទាំងនោះក៏លើកគាត់ឡើង ដាក់លើដំរី
 រួចក៏បរ ដំរីចេញទៅបាត់ ។

យាយប៉ុនសួរ ៖ «តើភូមិ
 របស់ពួកឯងនៅកន្លែងណា ?»
 ពួកអារក្សឆ្លើយ ៖ «ភូមិ ពួក
 ខ្ញុំនៅខាងមុខនោះណាវ៉ាលោក
 យាយ !»



យាយប៉ុន និងអារក្ស ជិះដំរីបណ្តើរ និយាយពីរឿងស្រូវ និងពោត
 ដែលមាននៅក្នុងចំការបណ្តើរ ។ លុះជិតដល់បឹងយក្សឡោម
 អ្នកបរដំរីនោះនិយាយ ៖

«សូមលោកយាយ
 បិទភ្នែកបន្តិច» ។
 គាត់ក៏បិទភ្នែកបាន
 មួយស្របក់។
 ពេលគាត់បើកភ្នែក
 ទិញស្រាប់តែឃើញ
 ភូមិធំមួយ មានមនុស្ស
 ច្រើនកុះករ ។

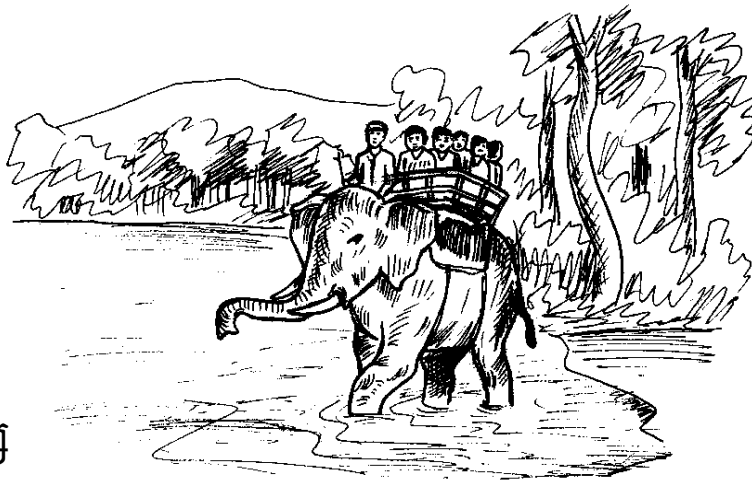

អ្នកបរដីរី ក៏នាំយាយប្លុនទៅផ្ទះអ្នកដែលកំពុងឈឺ ។ នៅក្នុងភូមិ
 គេនោះមានមនុស្សច្រើន ។ យាយប្លុនមើលទៅក្រពើ ដែលឈឺនោះ
 គាត់ឃើញដូចជាមនុស្សយើងដែរ ។

ចំណែកឯតាសាក្កក់
 ពេលត្រឡប់មកពី
 ដើរបាញ់កំប្រុកវិញ
 ងឿងឆ្ងល់ណាស់
 ម្តេចក៏មិនឃើញប្រពន្ធ
 យកបាយមកជូន ។



គាត់ដើរចេញពីខ្ទមបន្តិច
 ឃើញដានជើងដីរីធំៗមែនទែន
 គាត់លាន់មាត់ ៖ «យី !
 តើដីរីអ្នកណាគេ បរកាត់ចំការ
 អញដូច្នោះ?» ។

គាត់ក៏ដើរតាមដានជើងដីរីនោះទៅ ។ ពេលនោះស្រូវកំពុងដុះទើបតែបាន
 ត្រឹមស្មុងជើង ប៉ុន្តែដីរីនោះមិនបានដើរជាន់ស្រូវ សូម្បីតែមួយគុម្ព
 ក៏អត់សោះ ។

តាសាក្កក់ដើរតាមដានជើងដីនោះ រហូតដល់បឹងយក្សឡោម ។ គាត់
 ឃើញដានជើងដីនោះដើរចូលទៅក្នុងទឹក ។ គាត់ឈរចាំ
 នៅមាត់ទឹក ជាច្រើនម៉ោង ប៉ុន្តែពុំឃើញដីនោះ វាចេញមកវិញទេ ។

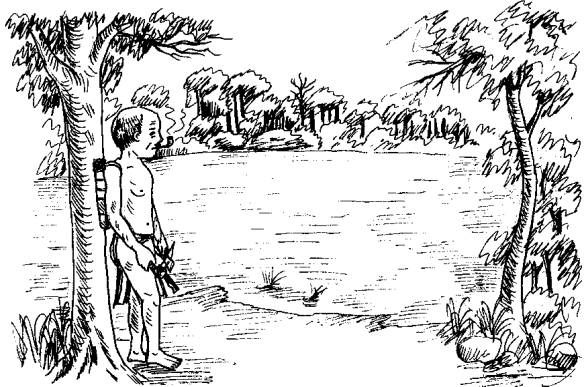

គាត់ខំឈរចាំរហូតដល់ថ្ងៃរសៀល
 តែពុំឃើញចេញសោះ ។ គាត់ក៏
 ស្រែកហៅយ៉ាងខ្លាំងៗ ៖ «ឆែ !
 ពួកឯងរាប់ជួនប្រពន្ធអញ អោយ
 លឿនរឺយ» ។ គាត់ស្រែករួចក៏
 ត្រឡប់ទៅខ្ទមវិញ ។

ពួកអារក្សដែលនៅក្នុងបឹងយក្សឡោមនោះ ពេលដែលពួកសួរសំលេង
 តាសាក្កក់ស្រែកប្រាប់គ្នា ៖ «ឆែ ! រឺយ ! តាហៅអោយជួន
 យាយត្រឡប់ទៅវិញហើយ» ។

មួយស្របក់ក្រោយមក
 ពួកអារក្សទាំងនោះ
 ក៏ជួនយាយប៉ុនត្រឡប់ទៅ
 ខ្ទមគាត់វិញ ។ នៅពេល
 ដែលពួកវាបរដី ជួនយាយ
 ប៉ុនមកវិញនោះ តាសាក្កក់
 មិនបានឃើញទេ ស្រាប់តែ
 ឃើញយាយប៉ុនមកដល់
 ខ្ទមតែម្តង ។

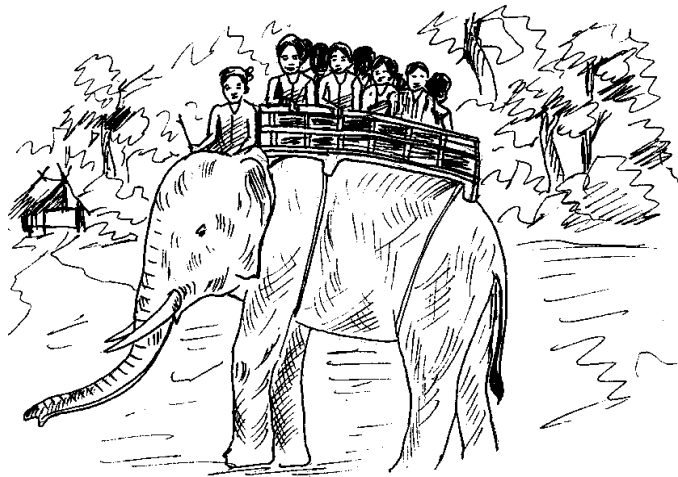

អង្ករ និងលុយដែលពួកអារក្សអោយមកគាត់ ពេលទៅដល់ខ្ទម
 គាត់ស្រាយមើល ឃើញអង្ករនោះក្លាយជាដីខ្សាច់ ឯលុយវិញ
 ក្លាយជាស្លឹកឈើអស់ ។



របស់ដែលយាយប៉ុនបានដកពីអ្នកជំងឺនោះ គឺជាព្រួញតាសាក្តក់ ។
 យាយប៉ុនហូតអោយតាសាក្តក់ ។ តាសាក្តក់និយាយ ៖ នេះហើយព្រួញដែល
 ខ្ញុំបាញ់ក្រពើ ពីថ្ងៃមុននោះ ។



ហេតុការណ៍នោះ ធ្វើអោយ
 អ្នកភូមិកោតស្ងប់ស្ងែងគាត់
 យ៉ាងខ្លាំង ព្រោះគេដឹងថា
 សូម្បីតែពួកអារក្ស
 ក៏ខ្លាចគាត់ដែរ ។

ទំព័រ	ខ្មែរ	អង់គ្លេស	ទំព័រ	ខ្មែរ	អង់គ្លេស		
កោះ	កាប់	to chop, cut down	គ	កូន	child		
កោះ	ចាក់ចោល	to throw away		គិត	មានតំលៃ	valuable	
ក្រាំ	របស់លិចក្នុងទឹក	submerged object		គូក	ដីគោក	dry land	
ក្រែះ	ក្រៀម	brittle, dry		គូលី	កម្មករ	laborer	
ក្លឹក	រកទាក់សត្វ	to trap an animal		ក្នុង	គង	gong	
ក្បាត់	ចាំគេ; យាម	wait for; guard		តែប	អង្កប់/តែប	trap	
ក្បង	មែកឈើ	branch of tree		ត្រូច	ក្រូច	orange, citrus	
ក្បាំង	កន្ទុយ	tail		គ្រែ	គ្រែ	bed	
ក្បិត	រមាស់ក	scratchy throat		គ្រែ	បុកអង្ករ	to pound in a mortar	
ក្បិល	កកេរ	to gnaw		គ្រៅ	ក្តាតព្រៃ	type of taro	
ក្បាម	ជិត	near or close		គ្រួត	កៀកកគ្នា	to have arm around each other's shoulder	
ក្តាំង	ទំងន់, ធ្ងន់	weight		គុះ ហ្វឹប	គូររូប	to draw	
ក្តោះ	ហត់	tired, fatigued		ឃ	ឃឹត	គិត	to think
ក្តីញ	ពូ	younger uncle			ឃឿង ខង	របស់របរ	possessions
ក្តើម	ថ្លើម	liver			ឃូ	គូ	a pair
ក្តោ	ប្តី	husband			ឃូបា	លោកសង្ឃ	monk
ក្តិត	កង្កែប	frog			ឃើយ	ធ្លាប់ធ្វើ	to be used to...
ក្តឹក	ផ្ទះ	deaf			ឃ្លង	ឆ្លងទឹក	to cross over
ក្ត្រូ	ក្រមកដល់	to be late			ឃ្លូរ	ស្វាណ	to drill a hole
ខ			ង		ង៉ាវ	ការងារ	manual work
	ខង	ពីព្រោះ			ង៉ាវអុញ	រងើកភ្លើង	live coal
	ខាប់ខ្នុរ	គ្រួសារ					
	ខ័ន	ហ៊ាន					
	ខេត	ខេត្ត		province; provincial capital			
	ខែ	ខែ		moon; month			
	ខ្យល	ខ្យល់		wind			
	ខ្លោម	ផ្ទុះ		to blow			
	ខើក	រវល់ពេក		too busy			
	ខើយ្ត	កើយ		to lay the head down	ច		
			ចក	កំប៉ុង	cup, glass		
			ចត	ជាន់	to step on		

ទំព័រ	ខ្មែរ	អង់គ្លេស	ទំព័រ	ខ្មែរ	អង់គ្លេស					
បាយ	ដប	bottle, jar	ញ	ឆ្ងល់	to wonder; be amazed					
បាង	មិត្តភក្តិ	friend			ញ៉ា	អ្វី	what; whatever			
ចឹក	កាន់	to hold in the hand			ញ៉ាង	ប៉ុន្មាន	how many, how much			
ចឹង	នឹង	will, shall			ញ៉ាច	ច្របាច់ម្នាស់	to squeeze between fingers			
ចុក	ចប	hoe			ញ៉ាម	ចាំយាម	to guard			
ចៃ	ព្រម, ចង់	to agree to, want to			ញ៉ាន	យើងខ្ញុំ	we, us, our (exclusive)			
ចោះ	ចឹក	to bite (of snake)			ញ៉ា	យំ	to cry, weep			
ចោះ	កាប់ដី	to dig			ដ	ល្អ	good, beautiful			
ប្រាក់	សរសេរ	to write					ដាវ	ថ្ងៃ	sun; day	
ច្បាល	ជួល	to hire					ដឹង	តែ	but	
ច្រូ	ស្រោចដំណាំ	to water					ដូង	ផ្លែដូង	coconut	
ច្រេះ	ឈ្មោះសណ្តែក	a type of bean					ដូរ	ឆាក	number specifier for people	
ច្រះ	ជ្រះហើយ	scrubbed clean					ដេល	ដែរ	also	
ប្រាក់	ចាក់	to inject, stab					ណ	រក	to look for	
ដ	ដប	ដែកស្បែក	ណាំង	ទៀត					again	
	ដិត	បិតបូស្សី	ណាវ	បេះដូង					heart	
	ដឹង	ជេរ	ណាស់	ផង					polite request tag	
	ដឹង	ជូន	ណើ	មីង					younger aunt	
	ដីរ	ចុះ	to descend	ណាំងអិត					ពណ៌ស្វាយ	purple
	ជុំ	ជើង	leg, foot	ណាំ					ធំ	cake, desert
	ជួង	សត្វសាវិកា	mynah bird	ណោះ					នោះ	there; that
	ជ្រៀ	ស្បូវ	grass used for roofing	ត	ត្រូវការ	to need				
	ជ្រៀត	ជាតិ	nation			តងកាណ			ធាតុ	fat
	ជ្រៀក	នាំ	to lead			តង				
	ជែ	កុំ	don't...							
	ជេរវិញ	កុំអាល	do not ... yet							
	ជិះ	ជិះ	to ride							
	ជ្រើម	មូល	needle							
ជ្រុ	ជ្រៅ	deep								
ជ្រូ	ប្រើស	deer								

ទំព័រ	ខ្មែរ	អង់គ្លេស	ទំព័រ	ខ្មែរ	អង់គ្លេស
តង់	ជួយ	to help	តោ	នោះ	that, there
តក់	ស្វា	monkey	តោ	ស្លាប់	to die
តក់	រាប	to prepare	តោត	ដោត	to pierce
តប់	ដាំដំណាំ	to plant	តុំ គ្គប	ជុំគ្នា	to meet together
តាក្នុះ	ចំបាំង	to battle	តាំប្រើះ	ប្រាំពីរ	seven
តាគត	សត្វត្រីក្អិត	large tree lizard	តាំបាំង	បង្ហាញ	to show
តាញ	ត្បាញ	to weave	តាំបាំង	បាតដៃ បាតជើង	palm of hand; sole of foot
តាជក់	បំពង់ក	throat	ត័	ជេរ	to curse
តាវ	ភ្លឺ	light, bright	តេះ	ឮ	to make a sound
តាល់	រុក, ដោត	push in, stick up	តេះ	ដី	dirt, earth
តាហើក	រំហែក	to be torn	តោះ	ដោះ	to take off (clothes)
តាអាំង	ឆ្អែវ	to grill over a fire	តោះ	សណ្តែកក្អវ	string bean
តាវេន	ទុវេន	durian	ត្រគ់	ត្រូវ	must; straight
តាទិច	មែន	really	តាឡែង	បាក់ដី	landslide
តាម្អូរ	ម្អូរ	to roll up	ត្រាត	រង, ទប់	to keep from falling
តាយ៉ាង	ស្អែក	tomorrow	ត្រូ	ទ្រ	two-stringed musical instrument played with bow
តាំងហាល	មុខរបួស	wound, scar	ត្រោ	ប្រាំមួយ	six
តាំង	ល្វឹង	bitter	ត្រោម	ប្រហោង	hole
តាដោះ	ទទេ	empty	ត្រាំ	ត្រាំទឹក	to soak, immerse
តាង	ផ្សូង	coal	ត្រោះ	ដៃរណាំង	floor joist
តិល	គ្រាប់ពូជ	seed	តែប	ដេក	sleep
តិស	ធំ	big, large; important	ថ		
តិប	ស្មុគដាក់បាយ	basket for cooked rice	ថាស	ថាស	tray of a scale
តិត	ឆ្លងជំងឺ	to spread an illness	ថិ	តូច	small
តុ	ក្តៅ	hot	ថុង ញុន	ចំណតយន្តហោះ	airfield
តុល	ពងស្វាសធំ	swollen testicle	ថុន	រដូវ	season
តុទៅ	ប៉ុនគ្នា	the same size	ទ		
តុវ	ជួរ	to trade; change	ទង	ដង (មួយដង)	(one) time
តុះ	ចាក់	to pour			
តើល	ឆ្លើយ	to answer			
តើម	ដើម	plant, tree			

ទំព័រ	ខ្មែរ	អង់គ្លេស	ទំព័រ	ខ្មែរ	អង់គ្លេស
ទង់តិក៍	ខ្លះ	half	បបើត	បន្តិច	a little
ទិ	អស់	all; used up	ប៉ូ	ពោត	corn
ទិ	មាន, បាន	to have; to be able to	ប្លែង	មេឃ	sky
ទង	បំពង់បូស្សី	bamboo cylinder	បិក	ខ្លា	tiger
ទិប	ព្រមទាំង	including...	ប៉ងកាន់	ការពារ	care
ទិល	ដល់	to arrive	បាក់	ពណ៌ស	white
ទុញ	យូរ	long time	បាត់លុប	បាត់លុប	Banlung town
ទូញ	រើសរបស់ធ្លាក់	to pick up	ប្រូ	លក់	to sell
ទៀ	សត្វទា	duck	បាល់	បាល់	ball
ទៀក	ទឹក	water	បោ	ផ្កា	a smell, odor
ទែ	អង្កប់	trap for small animals	បោខាច	ផ្លាប	fishy smell
ទែង	កាប់ខាងខ្នង	to hit with the dull	ប៉ាក់	បាក់	to break (a bone)
	កាំបិត	edge of a knife	ប៉ាក់	នៅ	to, at
ទ្រង	ផ្លូវ	road, trail	ប៉ាកាវ	ផ្កា	flower
ទ្រង	ទឹកអូរ	a stream	ប៉ាងៀ	លេងទារក	to show special affection to a baby
ទ្រក	របងភូមិ	fence around village	ប៉ាញ	បាញ់	to shoot
ទ្រៀន	ដង្កូវទំពាំង	larvae in bamboo	ប៉ាញសង	រៀបការ	to marry
ទ្រៀម	រៀបចំ	to prepare	ប៉ាថេត	ប្រទេស	country, nation
ទ្រែម	រុំ	to wrap around	ប៉ាំងហៀន	បង្រៀន	to teach
			ប៉ាំងខ្មែរ	សាច់	flesh
ធ			ប៉ាថៅ	ពូថៅ	axe, hatchet
ធង	រាង (ពងក្រពើ)	burrow, small cave	ប៉ាតាម	ប្រាំ	five
ធែង	សំលៀង	to whet, sharpen	ប៉ាតាវ	បង្វិល	to spin
ធែម	ថែម	to add to	ប៉ានីម	ភ្នំ	mountain
			ប៉ានីរ	ពាក្យនិយាយ	spoken word; speech
ដ			ប៉ាន់ដា	មុនដំបូង	beginning
ដីឆៀ	ដូច្នេះ	like this	ប៉ាន់ដីប	ប្រៀបធៀប	example, illustration
ដៀទី	នាទី	a minute	ប៉ាណាប	ពិបាក	difficult
ដែវ	យ៉ាង, ប្រភេទ	kind, variety	ប៉ាណាវ	ជញ្ជាំង	wall
ដីទៅ	ដូចគ្នា	same	ប៉ាឃើរ	ឃ្នាបផ្ទះខាងលើ	house beam
ប			ប៉ារាំង	បារាំង	foreigner; France

ទំព័រ	ខ្មែរ	អង់គ្លេស	ទំព័រ	ខ្មែរ	អង់គ្លេស
ប៉ាន់ពេ	ពពែ	goat	ពិន	យើង	we, us, our (inclusive)
ប៉ាទុក	ដឹក	to transport something	ពិត	វាយ	to hit, beat
ប៉ាន់មី	ពេញបូណ៌មី	full moon	ពិភសា	ពិភាក្សា	to converse
ប៉ាសាក់	ក្អក	to cough	ពិល	ភ្លេច	to forget
ប៉ាសុន	ប្រជាជន	people, citizens	ពុង	ជាល/កាផា	a large basket
ប៉ាអប់	បាត (កាផា)	bottom, behind	ពុត	ចិត្ត	heart; mind
ប៉ាសយ	ដែក	metal	ពូ	គេ	they, them, their (indefinite)
ប៉ាសិង	បាយធ្វើស្រា	rice to make wine	ពៀ	ស្រូវ	unhusked rice
ប៉ាហ្វឺ	ផ្ញើ	to send	ពែល	ថែលជីកដី	shovel
ប៉ាហ្គុច	រំលាយ	to dissolve, melt	ពេល	កន្ទេល	mat
ប៉ាខ្មែរ	ត្រាន់បើ	better	ពៅ	ពរកូន	to hold child on hip
ប៉ាអូ	បូស្សី	bamboo	ពិះ	ពស់ព្រៃ	snake
ប៉ាអិច	ឲ្យចំណីមាន់	to feed chickens	ពុះ	ដុត	to roast over a fire
ប៉ាអាំ	ឆ្ងាញ់	delicious	ព្រី	ព្រៃ	forest
ប៉ាណាំ	នាំគ្នា	come together	ព្រីង	កាផាទុកអីវ៉ាន់	a large covered basket
ប៉ោក	លើកឡើង	to lift up	ព្រៃ	កំណាត់ព្រៃ	a shiny type of cloth
ប្រាំយ៉ាង	ម្សៅអង្ករលីង	parched rice flour	ព្រឹះ	ព្រោះពូជ	to sow seed,
ប៉ាខ្មែរ	រដូវប្រាំង	dry season	ពុះ	គ្រុន	fever
ប្រាំល់	លឿន	fast	ពួក	រលំ	to fall over
ផ			ពួង	ភូត, កុហក	to lie, deceive
ផិនកាន	ការងារ	job	ព្វឹង	ចំហ ផ្កា	completely open
ផា	ថា; បើ	to say; if	ព្វិញ	ផ្លែ ននោង	a type of squash
ផាញ៉ាត	មេរោគ	germ	ពឹង	ក្នុង	in, inside
ប៉ានិត	ពិនិត្យ	to inspect	ភ		
ផាប៉	សៀវភៅ	book	ភែ	អង្ករ	husked rice
ផាម	ឈាម	blood	ភឿ	ដើម្បី	in order to...
ផ្នង់	ពូជពង្ស	ancestor; clan	ម		
ផឹញ	កណ្តុបម្សាំង	a kind of grasshopper	មន	ក្មួយ	nephew; niece
ផ្លែង	យ៉ាង; បែប	kind, variety			
ព					

ទំព័រ	ខ្មែរ	អង់គ្លេស	ទំព័រ	ខ្មែរ	អង់គ្លេស
ម៉ក់	កាំបិតផ្តាត់	a machete	រ៉ាឃ្មុ	ដំឡើងស្នា	pull up crossbow
ម៉ាឡៃល	ព្រិល	hail	រ៉ាឃ	បែក, បាក់	broken
ម៉ាំង	យប់	night	រ៉ក់	គោ	cow
ម៉ាត់	ភ្នែក	eye; face	រ៉ត់	សប្បាយ	happy
ម៉ិត	ម៉ែត្រ	meter (measurement)	រ៉ាំង	ទ្រើង	stakes; bean poles
ម៉ី	បង	older sibling	រ៉ាំងគីស	រងើកក្រហមរោះ	live coals
ម៉ីរ	ចំការ	field	រ៉ាំងហៃ	ថែរក្សា	to take care of
ម៉ីន	គ្រាប់មីន	landmine	រ៉ាំងអា	រ៉ាំង	chronic illness
ម៉ីង	ពឹង	to depend	រ៉ាំងអ្សា	ម្រាម	fingers; toes
ម៉ែត	ម្តាយ	mother	រ៉ាំបោះ	បង្អួច	window
ម៉ែន	ម៉ែន	ten thousand	រ៉ាំតែង	កែងដៃ	elbow
ម៉ុត	ចូល	to enter	រ៉ាំងរ៉ាប់	ស្ងៀម	to be quiet
ម៉ុរ	មមុល; ត្បូល	to bend over	រ៉ាំណាញ	ក្មេងលេងរបស់	play, of children
ម៉ូ	ខ្មៅ	black	រ៉ាំចាង	អូរតូចៗ	small stream, wadi
មង	ម៉ោង	hour; clock, watch	រ៉ាំតោះ	រទេះ	cart or wagon
ម៉ូអ្សា	ពេទ្យ	medical worker	រ៉ាំនៃ	រនាប	slat
ម្តត	ពួក	the group	រ៉ាំនដាប់	ទុកឲ្យមានរបៀប	to put things in order
ម្សៀង	ក្រុង	city	រ៉ាំបប	របប	a share (of something)
ម៉ោញ	មួយ	one	រ៉ាំបឹក	អ្នកទាំ	to grumble
មំ	បៅដោះ	to breastfeed	រ៉ាំប៉ុញ	ល្មោះគ្នា	to argue; to fight
យ			រ៉ាំប៉ោត	ដុសក្តែល	to scrub
យថ	ខុស	wrong	រ៉ាំពូ	ពាន់ (១.៣៧)	thousand
យរ	ប្រើ	to use	រ៉ាំមល់	អុសធំៗ	firewood (large)
យ៉ាត់	យាយ	grandmother	រ៉ាំម៉េះ	អុស	firewood
យ៉ាត់ រ៉ាំឡាំ	យក្ខឡោម	Yeak Laom	រ៉ាំយ៉ា	សត្វទន្សៀង	small alligator
យ៉ឹប	ខ្លាំង; ពេក	too, very	រ៉ាំយ៉ះ	រលុះ	to rip off
យៀ	សី	shuttlecock	រ៉ាំផឹក ផឹក	ទ្រុឡា	to make a loud noise
យ៉ះ	ទោះបី	although	រ៉ាំផ្លែ	ដីរ	elephant
រ			រ៉ាំស	ទ្រព្យសម្បត្តិ	possessions
រសានៃង	នៅក្បែរ	near	រ៉ាំឡា	សាច់ក្នុងសំឡ	prepared meat
			រ៉ាំឡឹម	ភ្លៀងរលឹម	drizzle

ទំព័រ	ខ្មែរ	អង់គ្លេស	ទំព័រ	ខ្មែរ	អង់គ្លេស
វ៉ាទ្រូវ	ជ្រុះ	to slip out, drop off	វិច	ដូច	similar to...
វ៉ាទ្រូវ	សំរាក	to rest	វិល	មូល	round
វ៉ាងអ្នាល	លើងអង្ករ	to roast rice kernels	ស		
វ៉ាក	រែក	to carry using a shoulder pole	ស	បិទ	pen
វិល	ពោតគ្រាប់រង្វើល	sparce kernels of corn on a corn cob	សងតុក	ស្មៅ	to boil
វិស	ស្រាយខ្សែរស់	to untie; to be alive	សាន់ទ្រែង	ស្ទឹងត្រែង	Stung Treng town
វ៉ុប	ចាប់	to catch	សប	ទទឹក	to get wet
វូង	វូង, ប្រហោង	a hole	សល់	លើសបន្តិច	to be leftover
វង	ចិញ្ចឹមជ្រូក	to keep pigs	សា	ស៊ី	to eat
វស	ដំដែក	to forge	សាមូល	ដាំស្រូវ	plant rice
វ៉ុះ	ក្រមុំ	young lady	សាក	អារអុស	to saw
វែវ	កាផា	backbasket	សាតែ	សត្វជ្រូក	pig
វ៉ោង	រោង, សាលា	meeting house	សាគីម	លាក់ជិត	to hide carefully
	ប្រជុំ		សាត់	ចាប់ផ្តើម	to start
វ៉ុចិង	របង	fence	សាគីវ	ស្តូវ	drum
វ៉ះ	ប្រាប់	to tell	សាំង	កាំបិត	knife
ល			សាំងគក	ដើមរំចេក	a type of tree
លត	ភ្លាម	immediately	សាំងអ្សប	ធ្មេចភ្នែក	to blink
លូ	ហើយ, និង	and	សាតាក់	រត់	to run
លួម	ប្រជុំ	meeting	សាណា	អាហារ	food
លៀន	លុយ/ប្រាក់	money	សាណាញ់	ធ្មេញ	teeth
លើយ	រហូត	always	សាណាក	រណាវ	saw
លៅ	ឮដំណឹង	to hear about	សាប៉ូះ	បោសផ្ទះ	to sweep the house
លើះ	លើស	excess; extra	សាម៉ុក	ព្រួយចិត្ត	worried; upset
វ			សាវ	រឿង	story; problem
			សាវ	ឈើខ្លឹម	heartwood
			សាណែន	តាក់ផ្ទះ	room addition
			សិច	ឈ្មោះ	name
វត៌	តា	grandfather	សិម	បញ្ចុកក្មេង	to feed
វ៉ា	អីប្រុស	older uncle	សីវ	ជីក	to dig
វ៉ាថ	ពោះ	belly, intenstines	សេះ	សត្វសេះ	horse

ទំព័រ	ខ្មែរ	អង់គ្លេស	ទំព័រ	ខ្មែរ	អង់គ្លេស
សី	ថែ	lice	សាអ្សាង	ស្ងួត	dry
សីត	ត្រឡប់ទៅវិញ	to return home	សាំងឆ្សោ	ឆ្វេង	left (side)
សីន	ឆ្អិន	cooked; done	សាអុះ	បែកញើស	to sweat
សិះ	សិស្ស	student	ស្វាយ	ផ្លែស្វាយ	mango
ស្នង់	ដឹងកាប់ឈើ	axe with long head	ហ		
ស្នវ	មិនស្នវ	not so...	ហត	ណោះ	“here you are”
ស្និប	សបកង	to pump up a tire	ហោត	ចូរ	“please”
ស្នន	ស្ននច្បារ	garden	ហត់	ផ្កាជក់	tobacco
ស្នើម	រីករាយ	to be joyful	ហិន	ដុះ	to grow
ស្នើត ពេ	ពីបុរាណ	ancient times	ហាំង	ផ្សាភ្នែក	stinging eyes
ស្នើយ	ព្រងើយ	apathetic; indifferent	ហាំង	មាត់ទឹក	bank of the river
ស្នើ	ជឿ	to believe	ហាំង តោ	ត្រើយម្ខាង	the other side
ស្នើន	ស្នើន	one hundred thousand	ហាត់	ហាត់	to practice, exercise
សោ	ចៅ	grandchild	ហាវ	ឡើង	to climb, rise
សាំប៉ូរ	សំបូរ	plenty	ហាច់	ម៉ដ្ឋ	fine (finely grained)
សំឡុង	ផ្កាយ	star	ហិ	សិន	first
សត់ត្រា	សំបុត្រ	letter; alphabet	ហិ	ផ្ទះ	house
សាំប៉ត់	រើបំរះ	to wriggle, struggle	ហិរ	គប់, បោះ	to throw
សាំប៉ិក	សត្វសំពោច	pole cat	ហុត	បក់(ក្តៅស្អុះ)	to fan oneself
សាំយ៉ាំង	ស្តាប់	to listen	ហ្ស័រ	ហ្ស័រ	to flow
សាណុក	សុខ	well; healthy	ហ្សិប	រូប	picture
ស្រប	យល់ព្រម	to agree; allow	ហើរ	ត្រប់ខាវ	eggplant
សាឡឹត សាឡាយ សមុទ្រ		ocean	ហៀន	រៀន	to learn
ស្រាក់	ស្នា	crossbow	ហៀង	រឹតតែច្រើន	more and more
ស្រុក	ភូមិ	village	ហៃ	មើល	to look
ស្រុច	កូនពៅ	youngest child	ហុំ	ងូតទឹក	to bathe
ស្រែច	ស្រែវាល	grassy field	ហោក	អរសប្បាយ	happy
ស្រោម	ថង់	bag	ហ្នឹង	យល់	to understand
សាស្វា	កូនក្មេង	child	ហ្និត	ជាងគេ	most of all
សាស្វាល់	ប្រកាច់	to have a seizure	ហ្នា	ស្លឹកឈើ	leaf; vegetables
សាឆ្នឹង	សម្ល	stew	ហ្នាក់	ដេកលក់	to sleep

ទំព័រ	ខ្មែរ	អង់គ្លេស	ទំព័រ	ខ្មែរ	អង់គ្លេស	
	ហ្លា អ៊ូត	vegetables		ឡាវ៉ាន់	លេប	to swallow
	ឡ			ឡុង	អណ្តូង	well, water hole
	ឡាក់	ដូច		ឡូត	ឡាន	car
	ឡាក់	ច្បាស់		ឡែប	កណ្តុប	grasshopper
	ឡាំងវ៉ាត	សំងាត់		ឡោម	ល្អដលោម	to comfort, coax
	ឡាំងវ៉ាញ	ច្រងេងច្រងាង		ឡុំ	កប់ក្នុងដី	to bury
	ឡាំងអ៊ែ	អង្គុយ		វ		
	ឡាច់	ចេញ		វង់ក៏	ទើបតែ	just now ...
	ឡាច់ ម៉្លះ	ហៀរសំបោរ		វង់កក់	ខ្នង	back
	ឡាញ	ស្រួច		វង់កាន់	ស្រ្តី	woman; female
	ឡាប	លាប		វង់ការ	ស្បែក	skin
	ឡាម៉ត់	ងាយស្រួល		វង់គែ	ស្នែង	horn
	ឡាម៉ត់	ឆាប់		វង់ហ្សាំង	យំស្រែក	to cry
	ឡាវ	លាវ		វង់	លាមក	feces
	ឡាយ៉ាម	ស្អាត		វង់ចាត់	សំបក	peel
	ឡាឡឹក ឡាឡាក់ ផ្តេសផ្តាស	carelessly		វង់ជិត	ដប់	ten
	ឡាអត់	ត្រជាក់		វង់ជុំ	សំពត់	dress, skirt
	ឡិ	ធ្លាក់		វង់ជីង	ថ្លឹង	to weigh
	ឡឹង	ពី		វង់សើង	ក្រមា	large scarf
	ឡូច	ចប់		វង់សោហា	ស្បត់	lungs
	ឡូះ	រណ្តៅ		វង់សើ	ចំរៀង	song
	ឡោងទ្រៀ	កូនច្បង		វង់ចាត់	សំបកពោត	corn husk
	ឡាំ	ទៅ		វង់	ឲ្យ, ជូន	to give; to allow
	ឡះ	វះ		វង់តត់	ប្រដៅ, ទូន្មាន	to train or discipline
	ឡាកោ	ខ្លួន		វង់តេ	ខាងក្រោម	under
	ឡាកោ គៀម ផ្ទៃពោះ	pregnant		វង់ដីស	ពួកឯង	you, your (pl.)
	ឡាង៉ា	ល្ង		វង់តូល	ដំបូល	roof
	ឡាហុង	ល្បុង		វង់ទៀត	ផ្សេង	different, other
	ឡាប៉ាត	ទន់		វង់ទ្រូង	ក្រាលគោ	animal pen
	ឡាឡឹក	បន្តិចបន្តួច		វង់ទ្រៀ	ទ្រើង, ធ្នើរ	trellis, shelf
	ឡាវ៉ាង	ប្រយ័ត្ន		វង់ទល	គុណ បូលកូនជញ្ជីង	to zero the scale

ទំព័រ	ខ្មែរ	អង់គ្លេស	ទំព័រ	ខ្មែរ	អង់គ្លេស
អង់ទ្រី	ឆ្អុត	crazy	វ៉ែត	គាត់ ឬវា	he, him, his; she, her, it, its
អង់ទ្រេ	អង្រែងបុក	pestle	អំប៉័ញ	សួរ	to ask
អង់ខូ	ជាមួយគ្នា	together	អំប៉ាំង	ពីលើ	on top of
អង់ខែ	ពួកគេ	they, them, their (definite)	អំពៃ	អំបាញ់មិញ	just now
អង់ហ្គាក់	ផ្តាសាយ	common cold	អំរិច	ផ្លែម្ទេស	red pepper
អង់ទូប	សំពត់ប៊ីង	loincloth	អំហ្វាយ	ភ្ញៀវ	guest
អង់ទ្រូក	ឃ្នាប	cross beams	អំហ្វាន់	ជើងក្រាន	cooking fire; stove
អង់ទ្រូង	ដង្កូវ	caterpillar; larvae	អំហ្វាន់	ខ្មែរ	Khmer
អង់ដើរ	ធ្វើបណ្តើរ	at the same time	អំហ្វោ	ថ្ម	rock
អញ្ចាស់និ	ប្រាំបួន	nine	អេះ	ជំបៅ	ulcer
អង់ហ្គាំ	ថ្នាំ	medicine	អុះ	ទេ	not, no
អង់ទ្រីល	ជាយចំការ	fringe of a field	អ៊្រូត	ស្មៅ	weeds, shrubs, undergrowth
អញ្ចជូន	ជញ្ជូន	to transport	អ៊្រូន	មាន់	chicken
អំហ្វោច	ស្រមោច	ant	អ៊្រូង	ផ្សែង	smoke
អង់ហ្គាំង	រៀបចំសព	prepare corpse	អ៊្រូប	ជក់ថ្នាំ	to suck; to smoke
អ៊្រូ	ក្តៅខណ្ឌៗ	warm	អ៊្រូត	ខ្លាច	to be afraid
អា	នេះ	this; here	អ៊្រូត	ជូរ	sour
អាញ	ខ្ញុំ	I, me, my	អ៊្រូត	ជូត	to wipe
អាញ	អាយុ	age	អ៊្រូម	ខ្ចី	to borrow
អាណ	អាណ	to read	ត្រៀម	ស្រក់ខ្លាញ់	dripping fat
អិត	ឈឺ	to be sick	ត្រៀម	ខាងលើចង្កេះ	waist
អិស	ឯង	you, your (sg.)	អ៊្រុង	ឈើ	wood
អិក	ខឹង	angry	អ៊្រុងរាំង	ឈើងាប់	dead tree
អិស	ទេ	no	អ៊្រាត	ចោល	to leave; dessert
អិះ	បាទ	yes	អ៊្រុះ	ចេះ	to know
អុញ	ភ្លើង	fire	អ៊្រុះ	ខ្លី	short
អ៊ូ	មិន	no, not	អ៊្រុង	វែង	long
អ៊ូជាម	មិនរួច	unable	អ៊្រូ	នៅ	to reside; to be at; still
អ៊ូត្រុះ	អស់កម្លាំង	tired, exhausted	អ៊្រូក	យក	take
អ៊ូត	សំលេងសត្វយំ	a bird call			
អ៊្រុង	ច្រើន	many, much			

ទំព័រ

ខ្មែរ

អង្គការ

ទំព័រ

ខ្មែរ

អង្គការ

បានទទួលការអនុញ្ញាតអោយបោះពុម្ពផ្សាយពីក្រសួងអប់រំ យុវជន និង កីឡា
តាមសេចក្តីប្រកាសលេខ ៤២៦ អយក.ប្រក ចុះថ្ងៃទី០១ ខែ មីនា ឆ្នាំ២០០៦
ដើម្បីប្រើប្រាស់នៅតាមថ្នាក់អក្ខរកម្មពីរភាសា
សំរាប់ជនជាតិទំពួននៅភូមិភាគឦសាន

Prepared for first online distribution in July 2014 by



អង្គការសហការអន្តរជាតិកម្ពុជា

International Cooperation Cambodia

P.O. Box 612

Phnom Penh, Cambodia

Tel: 092-469-934

<http://www.icc.org.kh>

ams.rtk.abcde@icc.org.kh



This work is licensed under the Creative Commons Attribution-ShareAlike 4.0 International License. To view a copy of this license, visit <http://creativecommons.org/licenses/by-sa/4.0/>.

You are free to:

Share — copy and redistribute the material in any medium or format

Adapt — remix, transform, and build upon the material
for any purpose, even commercially.

The licensor cannot revoke these freedoms as long as you follow the license terms.

Under the following terms:



Attribution — You must give appropriate credit, provide a link to the license, and indicate if changes were made. You may do so in any reasonable manner, but not in any way that suggests the licensor endorses you or your use.



ShareAlike — If you remix, transform, or build upon the material, you must distribute your contributions under the same license as the original.

No additional restrictions — You may not apply legal terms or technological measures that legally restrict others from doing anything the license permits.